



Els vasos de bronze del pou Cartanyà

Un aixovar sacre de l'antiga Tarraco

Descripció i anàlisi d'un conjunt de recipients de bronze d'ús sacre trobats a l'interior d'un pou, dins dels límits del fòrum de l'antiga ciutat de Tàrraco.

Paraules clau: vaixel·la de bronze, religió, Bacus, pou Cartanyà, fòrum, urceus, olpe, guturnium, amfora, situla, batillum, bipennis, clunaculum.

Description and analysis of a group of sacred bronze vessels found inside a well, in the forum limits of the ancient city of Tarraco.

Key words: bronze vessels, religion, Bacchus, Cartanyà well, forum, urceus, olpe, guturnium, amfora, situla, batillum, bipennis, clunaculum.

Introducció

Durant el mes de març de l'any 1864 amb motiu de la construcció d'un edifici en el solar núm. 42 del carrer del Gasòmetre de Tarragona, els operaris varen descobrir la boca d'un pou. A mesura que avançava l'excavació hi aparegueren restes d'amfores, tègules i altres materials ceràmics d'època romana, juntament amb els caps dels emperadors Marc Aureli i Luci Ver (KOPPEL 1985a, 33-35, núm. 46-47, làm. 13-14), la làpida ILS 146 / RIT 66 dedicada a Tiberi Claudi Neró i diversos fragments d'una estàtua eqüestre de bronze. A uns tretze metres de profunditat, els operaris varen descobrir en la part lateral l'entrada d'una galeria: hi

havia les restes d'un esquelet humà i una sèrie de monedes ibèriques. Un cop arribaren al fons del pou (a uns 30 metres de profunditat) hi trobaren les restes més interessants: una sèrie d'estris per a sacrificis (ganivet, destal i pala per cremar encens) i un magnífic conjunt de recipients de bronze, format per tretze gerros, una àmfora, tres galledes i un plat (Arxiu RSAT 1864; HERNÁNDEZ SANAHUJA 1880, foli 57 verso, 59-60 verso i 94 verso; HERNÁNDEZ SANAHUJA 1884, 43-48; HERNÁNDEZ, DEL ARCO 1878/1894, 189-191 i 239; HERNÁNDEZ, MORERA 1892, 205-206; HERNÁNDEZ, TORRES 1867, 140-141).

Un cop Bonaventura Hernández Sanahuja, primer director del Museu Arqueològic de Tarragona, va tenir

notícies sobre les restes aparegudes dins del pou, es va posar en contacte amb en Francesc Cartanyà, propietari del solar, i va redactar una primera llista de les troballes el 3 de desembre del mateix 1864 (Arxiu RSAT 1864; MR 1995, 62, fig. 21; MASSÓ 1992, 40-55). Després d'un seguit de negociacions, la Societat Arqueològica Tarraconense va comprar els materials per la quantitat de 175 duros, en data 1 d'abril de 1866 (Arxiu RSAT 1864; FERRER, DASCA, ROVIRA 1994, 173; HERNÁNDEZ, DEL ARCO 1878/1894, XXVII-XXVIII; HERNÁNDEZ, MORERA 1892, 90). Des d'aleshores es conserven al Museu Nacional Arqueològic de Tarragona (ET 1990, fotografia núm. 16; MASSÓ 1993, 4-12, fig. 3).

Ens trobem davant d'un magnífic conjunt de vasos de bronze encara poc coneguts per la bibliografia científica des que Bonaventura Hernández Sanahuja el va donar a conèixer i el va publicar (HERNÁNDEZ SANAHUJA 1864, 3-4; HERNÁNDEZ SANAHUJA 1884, 47-48; HERNÁNDEZ, DEL ARCO 1878/1894, XXV-XXVIII; HERNÁNDEZ, MORERA 1892, 45, 85-87, 90; HERNÁNDEZ, TORRES 1867, 140-141). No obstant això, direm que una part d'aquests va ser inclosa en la tesi doctoral inèdita del malaurat F. Pallí (PALLÍ 1990, 137-144; fig. 222-228, 230 i 234) i en el catàleg de l'exposició *Los bronces romanos en España* (BRE 1990, núms. 231, 232, 238, 239, 240 i 317). Per aquest motiu, presentem ara aquest estudi que ha estat objecte del nostre treball d'investigació de doctorat a la Universitat de Lleida (ROIG 2002).

1. Descripció de les peces del pou Cartanyà

1.1. Gerros amb nansa

Gerro de bronze amb nansa

Figures: 3, a-c

Núm. d'inv.: MNAT 2817; alçada màxima: 28,3 cm; diàmetre màxim de la boca: 7,2 cm; diàmetre màxim del cos: 13,1 cm; alçada màxima de la nansa: 16,5 cm.

Estat de conservació: regular, ha perdut el peu, al coll presenta algun petit forat. La nansa es troba bastant erosionada i ha perdut un tros de medalló.

Descripció i decoració de l'objecte:

Urceus o bé *olpe*. Gerro de cos ovalat i estilitzat, piriforme (fig. 3a, 3b). Treballat d'una sola peça, vora exvasada i llavi vertical, no presenta peu ja que s'ha perdut. Hi ha una diferenciació del coll respecte del cos, a través d'una decoració lèsbica (fig. 3a, 3b). El llavi també presenta decoració, a partir de llances i perles (fig. 3a, 3b).

La nansa, que es troba molt decorada, està soldada al gerro en posició vertical; el costat superior està unit directament sobre el llavi, mentre que l'inferior s'uneix a la part més ampla del ventre de la peça. La nansa és del tipus fitomorf, és a dir, es troba coberta per tres llargues fulles d'aigua: la central de cara, mentre que les laterals es troben de perfil. En la part superior de la nansa, mentre les dues fulles laterals acaben en

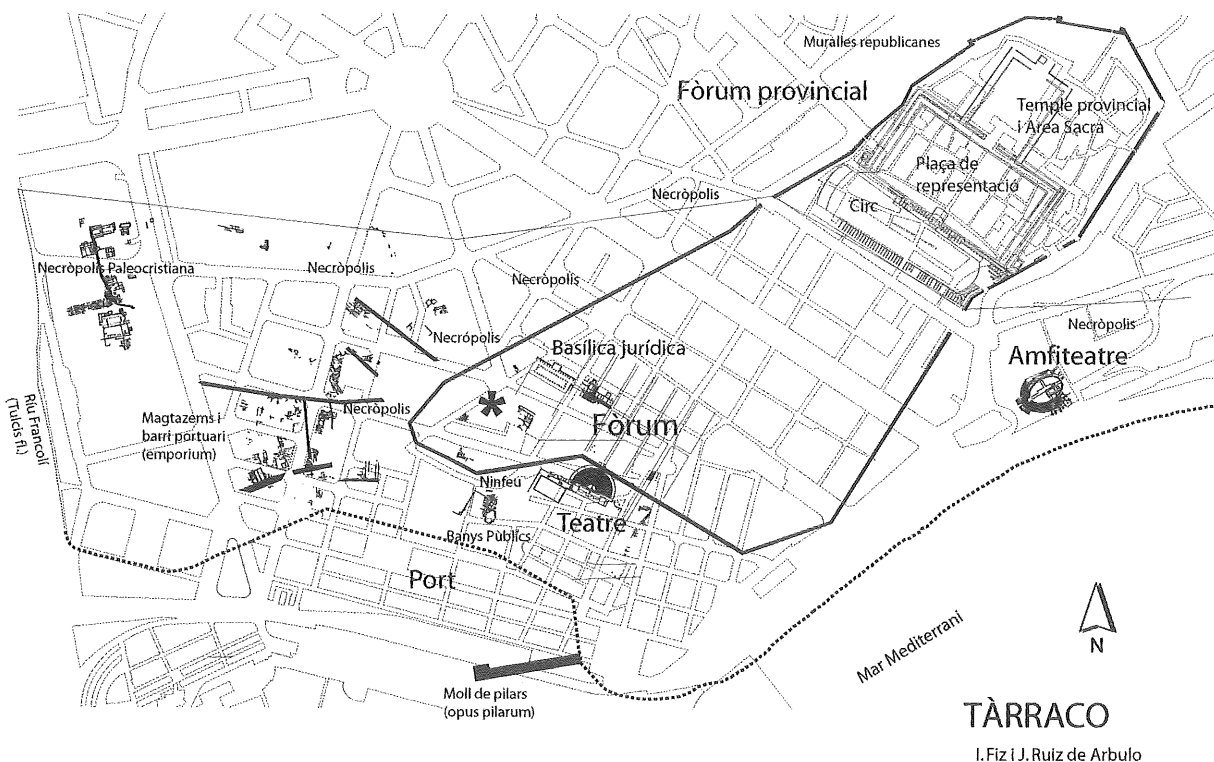

Fig. 1. Restitució de la Tarragona romana sobre l'actual trama viària. L'asterisc assenyala la situació del pou cartanyà.

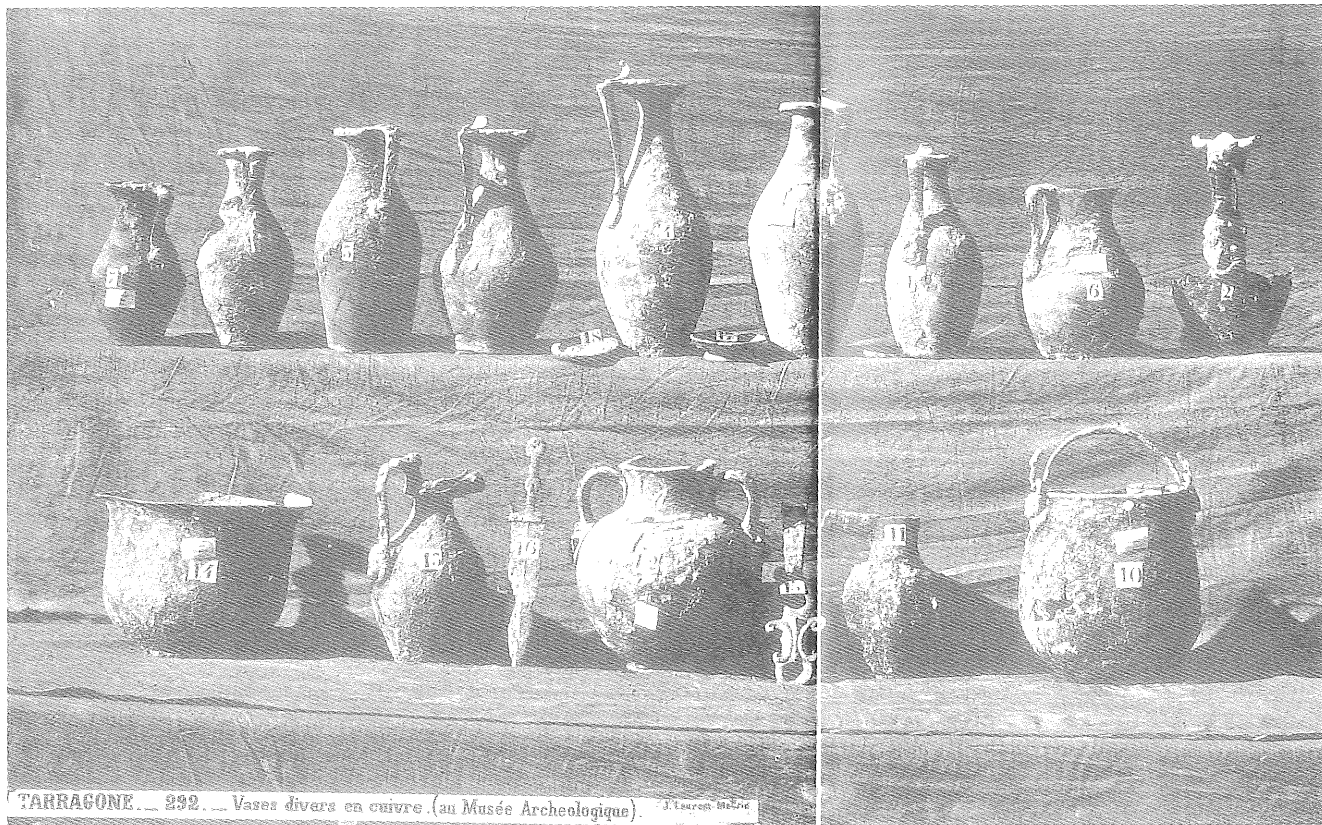

Fig. 2. Fotografia amb alguns dels bronzes trobats dins del pou Cartanyà La llàntia núm. 15, el punyal núm. 16 i els platerets núm. 17 i 18 no pertanyen al pou. Foto Laurent. Archivo Ruiz Vernacci (Madrid). Extreta d'ET 1990.

forma de petites volutes, la fulla central acaba més cargolada per tal de facilitar el recolzament del dit polze (per donar així estabilitat a la peça). La unió amb el llavi, tot i que és difícil d'esbrinar a causa de l'erosió de la zona, es fa a través de dos caps d'ibis (fig. 3a). La part central de la tija, que se separa de la part superior a través de dues bandes horitzontals, presenta decoració vegetal a partir d'unes petites fulles d'heura molt esquematitzades, en sentit ascendent. La decoració de la tija acaba amb les tres llargues fulles d'aigua abans esmentades; les dues fulles laterals de perfil i la punta de la fulla central, de cara i una mica doblegada per tal de donar-li més realisme (fig. 3a, 3c). Però la decoració més important es troba en el medalló, on destaquen amb força relleu dues figures: Silè, un vell sàtir, calb, barbut, en moviment i possiblement ebri; a la mà dreta porta un bàcul rematat amb una pinya d'abet o una carabassa? per portar aigua, tot i que és més possible que hi dugui vi. Sobre l'esquena del silè hi veiem un altre personatge, que per la manera com està treballat no es pot aguantar dret pel seu estat d'embriaguesa: es tracta del déu Bacus (lám. 3a, 3c).

Paral·lels i cronologia:

Aquest tipus de gerro, que ja es coneix a Pompeia, catalogat per Tassinari (1993) amb la forma B 1240, tenia un ús dins la vaixel·la de taula. Era de producció itàlica, amb una datació de mitjan segle I dC, tot i que Tassinari no descarta que ja es coneguessin exemplars d'aquest tipus en dates anteriors (TASSINARI 1993, vol. 1, 22-45; vol. 2, 33-35).

Aquests gerros que sorgeixen a la Campània al segle I dC (POZO 2002, 411, fig. 4; RADNÓTI 1938, 165, làmina 40, fig. 3; TASSINARI 1975a, 65-66, lám. 32, fig. 170), comencen a arribar a les províncies a partir del segle II i sobretot al llarg del segle III dC (PALLÍ 1990, 140, fig. 226; RAEV 1977, 620-621, 642, làmina 29, fig. 4, núm. 116). També van existir exemplars en argent, datables al segle II-III dC (PIRZIO BIROLI (dir.) 1991a, 202, fig. 205; TOG-R. 1989, 113-114, fig. 50).

Un gerro idèntic, però amb el motiu decoratiu de la nansa diferent, va sortir a Lacipo (Casares, Màlaga), en un context del segle I dC (POZO 2001, 175-176, lám. 2 fig. 4; POZO 2002, 411, fig. 4; PUERTAS 1982, 282-283, lám. 23, fig. 51). Exemplars de la mateixa família han estat trobats a Nimega amb una datació de finals de segle II i principis del III dC (BOESTERD 1965, 74, fig. 267); i al Faioum pertanyent al segle II dC (HAYES 1984, 81).

El tema del medalló, silè carregant sobre la seva esquena Bacus, deriva de prototipus molt antics i ja el trobem representat en l'art hel·lenístic (PALLÍ 1990, 137-138, fig. 222). L'origen inicial d'aquesta escena al·ludeix a l'embriaguesa mística procurada pel déu als seus seguidors amb el do de la vida, del raïm i del vi. Així que aquests recipients convidaven els comensals d'un banquet a la joia i a les ganes de viure (MICHELI 1990, 108-110).

En l'àmbit escultòric, la iconografia d'aquest tipus de conjunt format per silè i Bacus no segueix uns prototipus d'època clàssica tardana o del període hel·lenístic, sinó que moltes de les versions romanes

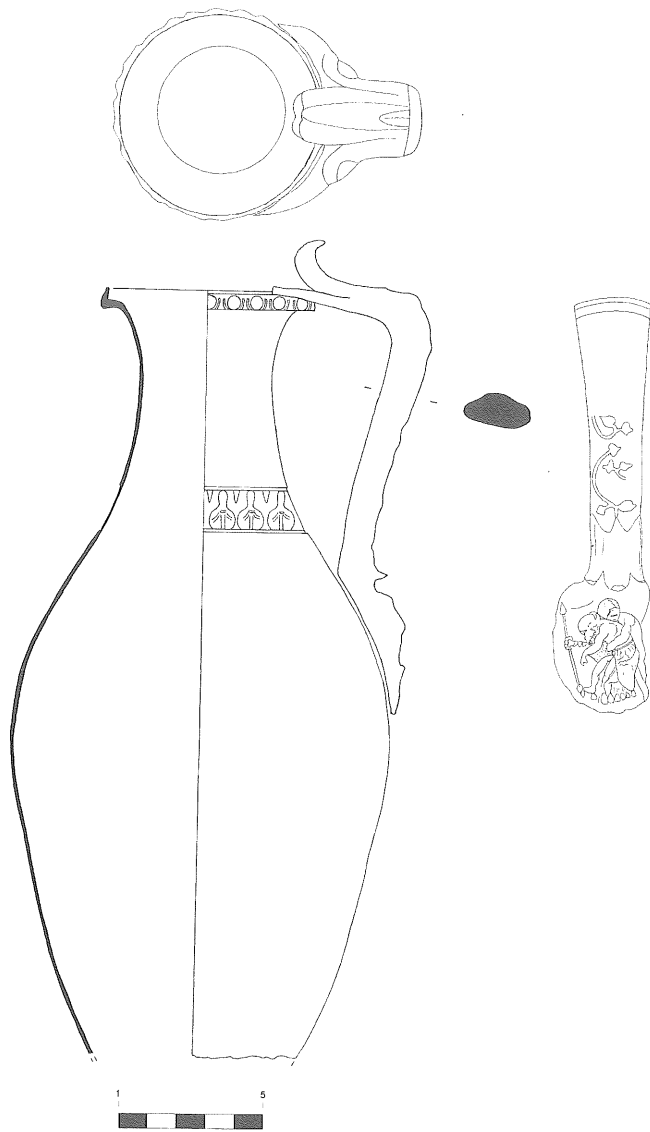

Fig. 3a. Secció i detall del gerro 1.1.



Fig. 3b. Fotografia lateral del gerro 1.1.

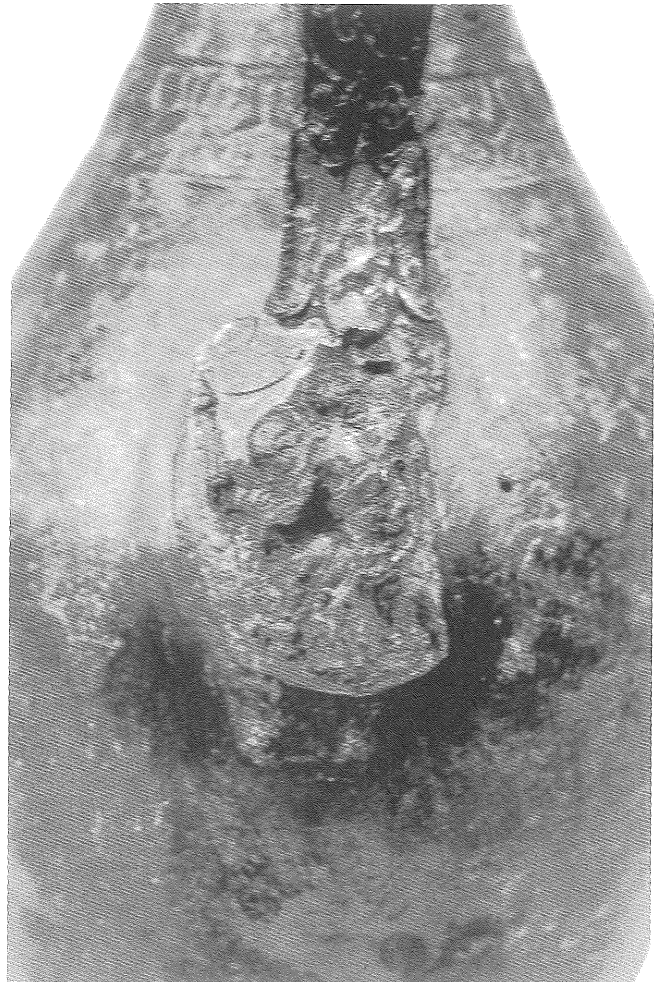

Fig. 3c. Detall de la nansa del gerro 1.1

són còpies de models diferents, ja que les peces conservades són molt diferents les unes de les altres (Koppel 1988, 21-23).

A la Campània del segle I dC, el motiu del silè ebri és molt freqüent sobre vaixel·la vinària en bronze (TASSINARI 1975a, 65-66, pl. 32, fig. 170). Se'n conserven nou exemplars al Museu Nacional de Nàpols; es tracta de dues nanses trobades soltes i set més soldades als corresponents vasos, totes provinents de Pompeia, Herculà i de llocs no identificats del territori de la Campània. En els medallons s'hi representa Bacus nu i embriagat, recolzant-se en un jove sàtir, tens per l'esforç de sostenir-lo; també trobem una pantera ajaguda als peus de l'anomenat sàtir. Les nou escenes figurades mantenen l'esquema iconogràfic i solament divergeixen per petites diferències, com ara el morro del felí, la cara de Bacus o la del sàtir. Pel que fa a l'alçada de les peces, solament existeix una diferència mínima d'un o dos mil·límetres. Aquestes diferències són degudes als diversos models de cera realitzats pels artesans. Ens trobem davant d'uns objectes de producció discreta però també seriada, atesa la banalitat del motiu ornamental

(Micheli 1990, 108-110). Un gerro de bronze amb nansa del Musée des Antiquités Nationales de Paris (núm. d'inv: 17 597), de procedència desconeguda; porta un medalló que respon al mateix tema, tot i que amb una gran diferència: aquí el silè no carrega Bacus sobre la seva esquena, sinó que intenta portar-lo en braços.

1.2. Gerro de bronze amb nansa

Figures: 4, a-c

Núm. d'inv.: MNAT 2828; alçada màxima: 37,7 cm; diàmetre màxim de la boca: 7,4 cm; diàmetre màxim del peu: 8,4 cm; diàmetre màxim del cos: 15,8 cm; alçada màxima de la nansa: 19,7 cm.

Estat de conservació: bastant bo tot i que presenta algun petit forat i alguns bonys a causa d'haver patit algun cop; el medalló de la nansa es veu molt bé, en canvi la tija està molt erosionada.

Descripció i decoració de l'objecte:

Urceus o bé *olpe*. Gerro de cos ovalat i estilitzat, piriforme (fig. 4a, 4b, 4c). Treballat d'una sola peça,



Fig. 4b. Fotografia lateral del gerro 1.2.

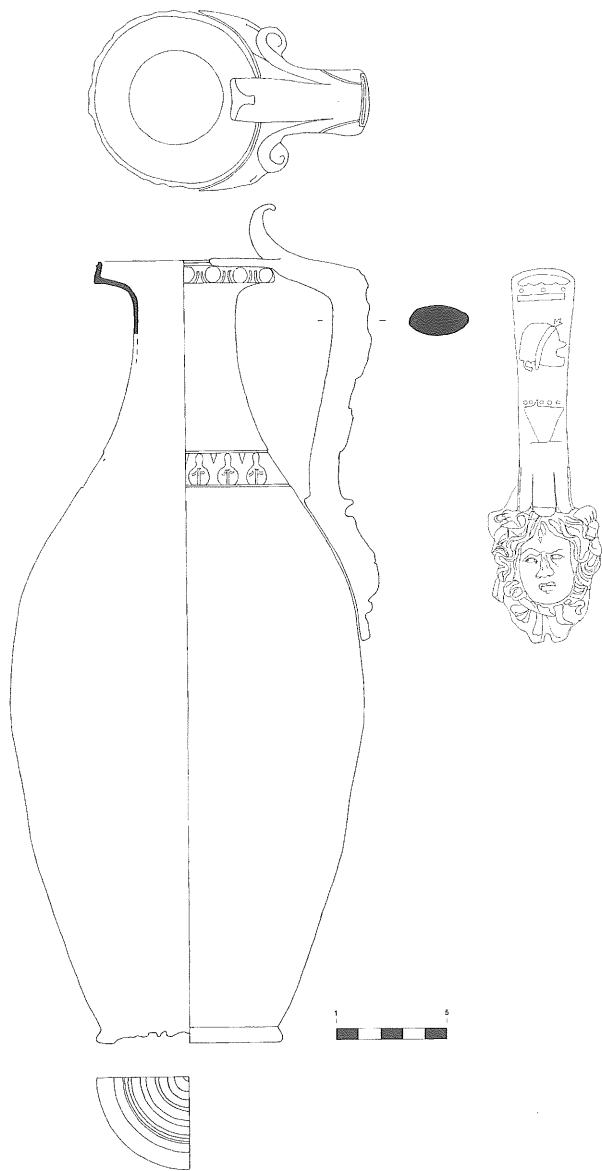

Fig. 4a. Secció i detall del gerro 1.2.



Fig. 4c. Fotografia frontal del gerro 1.2.

vora exvasada i llavi vertical, peu circular i soldat al cos, amb un diàmetre superior al de la boca. Hi ha una diferenciació del coll respecte al cos, a través d'una decoració lèsbica (fig. 4a, 4b, 4c). El llavi també presenta decoració, a partir de llances i perles (fig. 4a, 4b, 4c).

La nansa, que es troba molt decorada, està soldada al gerro en posició vertical; el costat superior està unit directament sobre el llavi, mentre que l'inferior s'uneix a la part més ampla del ventre de la peça. La nansa és de tipus fitomorfa, és a dir, es troba coberta per tres llargues fulles d'aigua: la central, de cara, mentre que les laterals es troben de perfil. En la part superior de la nansa, mentre les dues fulles laterals acaben en forma de petites volutes, la fulla central acaba en forma cargolada per tal de facilitar el recolzament del dit polze (per donar així estabilitat a la peça). La unió amb el llavi es fa a través de dos caps d'ibis (fig. 4a). La part central de la tija, que se separa de la superior per dos motius geomètrics de difícil interpretació, es troba molt decorada; hi ha representats, en sentit descendent, un motiu geomètric de difícil interpretació; potser un cistell amb el fons pla amb fruites a dins (figues?); a sota, un cap de perfil mirant cap a la dreta, possiblement un jove sàtir o un faune amb una cinta al cap on hi destaca un ble de cabell. Per sota trobem la representació d'un cistell de vímet, amb nansa, que conté fruita. La decoració de la tija acaba amb les tres llargues fulles d'aigua, abans esmentades; mentre que en el costat exterior de les dues fulles laterals s'observen les restes d'una decoració amb perletes, la punta de la fulla central es troba una mica doblegada per donar-li més realisme (fig. 4a, 4c). La decoració més important és al medalló, on apareix en relleu molt destacat una màscara de Medusa alada amb una abundant cabellera de serps (fig. 4a, 4c).

Paral·lels i cronologia:

Pertany, com l'anterior, a la sèrie pompeiana B 1200 de Tassinari (1993). La decoració del medalló de la nansa, a partir d'un cap de Medusa, ja es coneix en recipients de bronze de tradició hel·lenística del segle IV aC (COMSTOCK, VERMEULE 1971, 300, fig. 426); i no és estrany trobar-ne en èpoques posteriors, concretament en el segle I dC tant a Pompeia com a Herculà (BOESTERD 1956, 78, fig. 278; HAYES, 1984, 54-55, fig. 77; TASSINARI 1975a, 64, pl. 32, fig. 166), on és un tema molt recurrent a causa del gust per la tradició mítica i llegendària grega (ARGENTE, GARCIA 1993, 18).

Nanses amb la Medusa idèntica a la nostra, però amb els motius de la tija diferents, es conserven al Museu Nacional de Nàpols, datats a mitjan segle I dC: MNN 69488; MNN 72636; Erc. 1784, Pomp. 2781-3, MNN 69502, MNN 69491, MNN 69492, MNN 72600 (TASSINARI 1975b, 166-177, fig. 3a, 3b-c, 3d, 3e-f, 3g, 7c, 7f, 7g).

Altres exemplars de procedència desconeguda però amb data també del segle I dC, són el conservat al museu de Nimega amb el núm. d'inv.: card 66,4 (BOESTERD 1965, 7, núm. 278) i el conservat al Musée des Antiquités Nationales de Paris amb el núm. d'inv.: 65641/1 (TASSINARI 1975a, 64, pl. 32, fig. 166).

1.3. Gerro de bronze amb nansa

Figures: 5, a-c

Núm. d'inv.: MNAT 2820; alçada màxima: 39,9 cm; diàmetre màxim de la boca: 9 cm; diàmetre màxim del peu: 8,6 cm; diàmetre màxim del cos: 16,2 cm; alçada màxima de la nansa: 22,4 cm.

Estat de conservació: bo, tant la gerra com la nansa.

Descripció i decoració de l'objecte:

Urceus o bé *olpe*. Gerro de cos ovalat, piriforme, una mica panxut i coll molt estilitzat (fig. 5a, 5b, 5c). Treballat d'una sola peça, vora exvasada i llavi vertical, peu circular i soldat al cos. El diàmetre de la boca és superior al diàmetre del peu. Presenta una incisió interna per marcar el límit de capacitat del recipient (fig. 5a).

La nansa està soldada al gerro en posició vertical; el costat superior està unit directament sobre el llavi, mentre que l'inferior s'uneix a la part més ampla del ventre de la peça. La nansa recorda el tipus fitomorfa, és a dir, es troba coberta per tres llargues fulles d'aigua: la central de cara, mentre que les laterals es troben de perfil. En la part superior de la nansa trobem que les dues fulles laterals es divideixen i acaben en forma de quatre petites volutes (dues per cada costat); la fulla central acaba en forma cargolada per tal de facilitar el recolzament del dit polze (per donar així estabilitat a la peça). La unió amb el llavi es fa a través de dos caps d'ibis, molt estilitzats (fig. 5a). La decoració de la tija acaba amb les tres fulles d'aigua molt estilitzades, abans esmentades; destaca la central, que es troba una mica doblegada per donar-li més realisme (fig. 5a). Mentre que la tija intenta representar una cama molt esquematitzada, el medalló adopta la forma d'un peu esquerre calçat amb sandàlia. S'hi pot observar perfectament el llaç de les vetes a l'alçada del turmell (fig. 5a, 5c).

Paral·lels i cronologia:

Aquests tipus de gerros, amb la nansa en forma de peu, formen una sèrie molt característica de la qual es coneixen exemplars a tot l'Imperi: Bretanya, Germània, Gàl·lia, Pannònia, Dalmàcia, Tràcia i Síria (Szabo 1982/83, 91).

La representació de la nansa amb forma de peu podria voler recordar la cama de Zeus, ja que va ser en la seva cuixa on va amagar-se Dionís un cop va morir la seva mare Sèmele segons el relat de la tragèdia d'Eurípides (*Les Bacants* 90-99):

"El qual la seva mare un dia, entre fatals dolors de part, volant-li entorn el tro de Zeus, tragué de dins el ventre on el portava i l'infantà, perdent ella la vida d'un cop fulgurant. Però en cau de naixó tot d'una Zeus Crònida el va rebre i, amagant-lo a la cuixa, l'hi tanca amb fermalls d'or, perquè no el vegi Hera".

Existeixen dos tipus de gerros amb aquesta iconografia de l'ansa amb forma de cama i amb una decoració molt variada: peu dret nu, peu esquerre nu, peu dret calçat, peu esquerre calçat, dos peus nus i la nansa rematada o no amb una fulla recargolada per recolzar-hi el polze (TASSINARI 1973, 127-140; SZABO 1982/83, 86-96). Dos tipus de gerros amb una decoració semblant, dels que

no es coneixen paral·lels a Itàlia. D'aquests dos tipus, ens interessa el gerro "tipus 2 o oriental" i dins d'aquest la variant amb peu esquerre calçat al medalló de la nansa i fulla superior acabada en forma recargolada per recolzar-hi el polze (TASSINARI 1973, 139; TASSINARI 1985, 68, pl. 34, fig. 179; Szabo 1982/83, 88-91).

Aquest "tipus 2 o oriental" es caracteritza per tenir el cos poc esvelt, panxut i una mica piriforme, a més de tenir la vora exvasada, el llavi vertical i el peu marcat; les decoracions de les nanses són força reals i la tija presenta forma de cama (TASSINARI 1973, 134-137). Aquest tipus de gerro va ser realitzat possiblement en petits tallers d'Hongria i Bulgària, en una cronologia general de segle II-III dC (BARATTE *et alii* 1984, 96, fig. 140; BOESTERD 1956, 82, plate 12, fig. 290, 298; BONNAMOUR 1976, 22-23, fig. 2; CASTOLDI 1994, 120, fig. 6; HAYES 1984, 82; KELLNER, ZAHLHASS 1993, 102-103, làmina 91-92; MENZEL 1966, 100-101, làmina



Fig. 5b. Fotografia lateral del gerro 1.3.

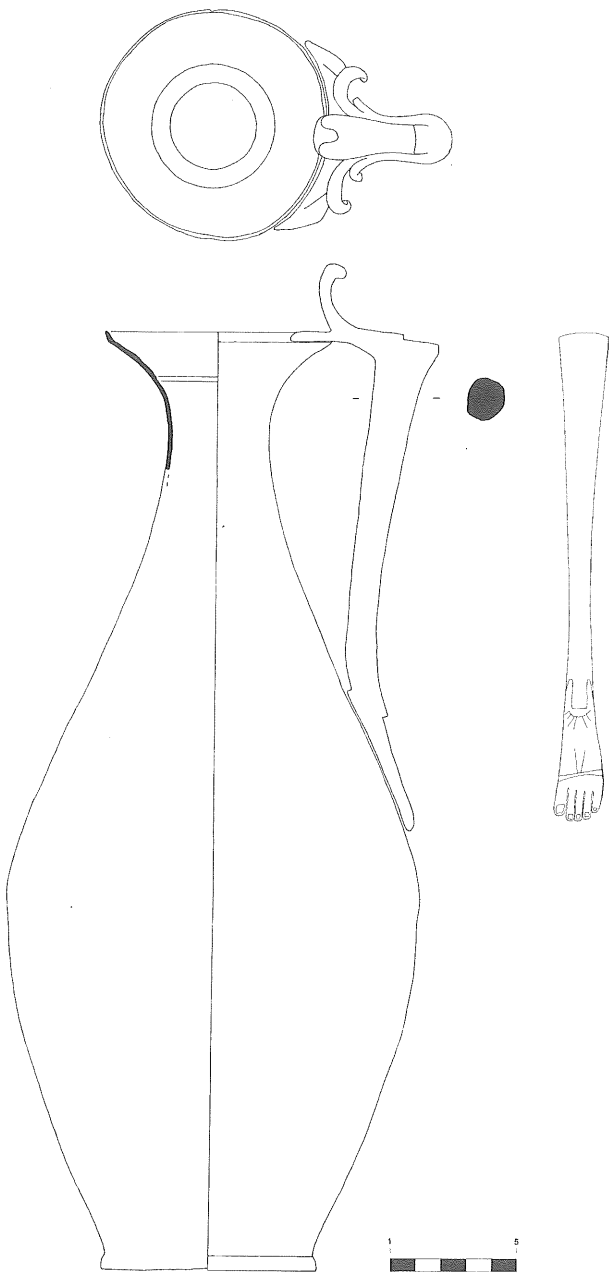

Fig. 5a. Secció i detall del gerro 1.3.



Fig. 5c. Fotografia frontal del gerro 1.3.

74, fig. 248; NENOVA- MERDJANOVA 1995, 68-76; Pozo 2001, 175-176, làm. 3, fig. 5; Pozo 2002, 411-412, fig. 5; RAEV 1977, 622, 638, làmina 19, fig. 1; RADNÓTI 1938, 167; 1957, 204; SEDLMAYER 1999, 18-19, làmina 6, fig. 1; SZABO 1982/83, 88-91; TASSINARI 1973, 139; TASSINARI 1985, 68, pl. 34, fig. 179).

Un exemplar idèntic, va ser trobat a Nagytétény (Hongria), actualment es conserva al Museu Nacional Hongarès de Budapest amb el núm. d'inv.: 86.1882,40 (RADNÓTI 1938, 167-168, làmina 14, fig. 81; làmina 44, fig. 1 i 2; Tassinari 1973, 134-170). Més exemples d'aquest tipus de gerro-els podem trobar al mateix Museu Nacional Hongarès. Destaca el trobat a Komitat Somogy (Hongria), amb el número d'inventari: 71/1912,2; un de procedència desconeguda amb el núm. d'inv.: 48/1884,2 (TASSINARI 1973, 134-170). Un altre amb el núm. d'inv.: 6.1940.104, provinent de la tomba d'incineració núm. 63 del cementiri de Brigetio-Gerhàt; i el de la tomba d'incineració del cementiri Brigetios, amb el núm. d'inv.: 60.7.1 (SZABO 1982/83, 88-91).

Un altre exemple trobat a Hongria és el que es conserva al Museu de Veszprem amb el núm. d'inv.: 55.170.1-2 i que es va trobar a Papasalamon, Kom. Veszprem. Finalment, citarem dos exemplars més que es conserven al Museu de Damasc de Síria (núm. d'inv.: 11063 i 11069); el primer va ser trobat a Zawieh (Síria), mentre que del segon, se'n desconeix la procedència exacta (TASSINARI 1973, 134-170).

Gerro de bronze amb nansa

Figures: 6, a-c

Núm. d'inv.: MNAT 2821; alçada màxima: 32 cm; diàmetre màxim de la boca: 8,4 cm; diàmetre màxim del peu: 11 cm; diàmetre màxim del cos: 15,8 cm; alçada màxima de la nansa: 21,7 cm.

Estat de conservació: bo, tant la gerra com la nansa.

Descripció i decoració de l'objecte:

Urceus o bé *olpe*. Gerro de cos ovalat, piriforme, panxut i coll força estilitzat (fig. 6a, 6b, 6c). Treballat d'una sola peça, vora exvasada i llavi vertical, peu circular i soldat al cos. El diàmetre del peu és superior al de la boca. Presenta una incisió interna per marcar el límit de capacitat del recipient; i un parell més, externes, sota el llavi, per qüestions més aviat decoratives (fig. 6a).

La nansa està soldada al gerro en posició vertical; el costat superior està unit directament sobre el llavi, mentre que l'inferior s'uneix a la part més ampla del ventre de la peça. La nansa recorda el tipus fitomorf, és a dir, es troba coberta per tres llargues fulles d'aigua: la central de cara, mentre que les laterals es troben de perfil. En la part superior de la nansa trobem que les dues fulles laterals es divideixen i acaben en forma de quatre petites volutes (dues per cada costat); la fulla central acaba en forma cargolada per tal de facilitar el recolzament del dit polze. La unió amb el llavi es fa a través de dos caps d'íbis, molt estilitzats (fig. 6a).

La decoració de la tija acaba amb les tres fulles d'aigua molt estilitzades, abans esmentades; destaca la central, que es troba una mica doblegada per donar-li més realisme (fig. 6a). Pel mig de la tija, amb força relleu, puja una serp fins a arribar a la base de la unió

de la nansa amb la boca del recipient (fig. 6a, 6b, 6c). En la tija, als costats de l'ofidi també trobem unes petites incisions per ressaltar-ne el moviment (fig. 6a). A la part inferior, és a dir, al medalló, trobem representada una màscara bàquica, concretament la d'un sàtir amb una llarga barba molt estilitzada i amb orelles de xai. Els cabells de la barba es representen amb estries verticals, paral·leles i ondulants, de forma estereotipada (fig. 6a, 6c).

Podríem pensar que la representació de la serp té relació amb Esculapi, però de nou Eurípides ens recorda que la serp es pot posar en relació amb el déu Bacus, quan Zeus:

“el coronà de serps, d'on que d'aquesta presa fera també les mènades se cenyeixin els rulls.” (Eurípides, *Les Bacants* 101-104).

Paral·lels i cronologia:

Aquest tipus de recipient, amb el cos poc esvelt, panxut i una mica piriforme, vora exvasada, llavi vertical i peu marcat, tipològicament recorda el tipus 2 o oriental que ja hem explicat a l'hora de descriure el gerro número 3, tot i que la decoració de la nansa típica del tipus 2 (tija en forma de cama i medalló en forma de peu dret o esquerre, calçat o no) no té res a veure amb la decoració de l'ansa d'aquest gerro.

Cronològicament, aquesta decoració amb serp i màscara de sàtir, tot i ser una herència hel·lenística, no desentona amb la tipologia del gerro, ja que aquests motius decoratius van abundar a partir del segle III dC (FUENTES 1990, 131). Tot i que la decoració de la nansa i la forma del gerro, artísticament són diferents, existeixen paral·lels en les ciutats campanianes dels segles I-III dC (BOESTERD 1956, 67, pl. 34, fig. 263; HAYES 1984, 54-55, fig. 77; KOSTER 1997, 25-26, fig. 1-3; TASSINARI 1973, 134-139; TASSINARI 1993, 139, 182, làmina 109, fig. 2,4; 185, làmina 110, fig. 1; 189, làmina 102, fig. 2, 4; 195, làmina 105, fig. 4).

1.5. Gerro de bronze amb nansa

Figures: 7, a-c

Núm. d'inv.: MNAT 2822; alçada màxima: 17,4 cm; diàmetre màxim de la boca: 7,2 cm; diàmetre màxim del cos: 14,6 cm; alçada màxima de la nansa: 15,7 cm.

Estat de conservació: s'ha perdut la meitat inferior del cos; el que es conserva presenta força restauracions. La nansa es conserva força bé.

Descripció i decoració de l'objecte:

Urceus o bé *olpe*. Meitat superior d'un gerro de cos ovalat i estilitzat, piriforme (fig. 7a, 7b). Treballa d'una sola peça, vora exvasada i llavi ametllat.

La nansa, molt decorada, està soldada al gerro en posició vertical; el costat superior està unit directament sobre el llavi, mentre que l'inferior s'uneix a la part més ampla del ventre de la peça. La nansa és del tipus fitomorf, és a dir, es troba coberta per tres llargues fulles d'aigua: la central, de cara, mentre que les laterals es troben de perfil. En la part superior de la nansa, mentre les dues fulles laterals acaben en forma de petites volutes, la fulla central acaba en forma cargolada per tal de facilitar el recolzament del dit polze (per donar així estabilitat a la peça). La unió amb el llavi es fa a través d'un cap d'íbis; l'altre s'ha

perdut (fig. 7a). La part central de la tija, que se separa de la superior per una banda horitzontal, presenta decoració vegetal a partir de fulles d'acant de perfil molt esquematitzat (fig. 7a). La decoració de la tija acaba amb les tres llargues fulles d'aigua abans esmentades, les dues laterals de perfil i la central de cara. Als costats exteriors de la nansa observem decoració realitzada a través de perletes (fig. 7a).

Al medalló hi apareix en relleu una figura funerària de Cupido alat, nu i amb una postura que suggereix que estigui dansant. A la mà esquerra hi duu una teia encesa i a la mà dreta una cítara (instrument musical de cordes i caixa de ressonància quadrada i plana), o bé un encensari o *acerra*? (fig. 7a, 7c).

Paral·lels i cronologia:

Aquest tipus de gerro que ja es coneix a Pompeia, catalogat per Tassinari (1993) amb la forma B1241, tenia un ús dins la vaixel·la de taula. Era de producció itàlica, de mitjan segle 1 dC, tot i que Tassinari no

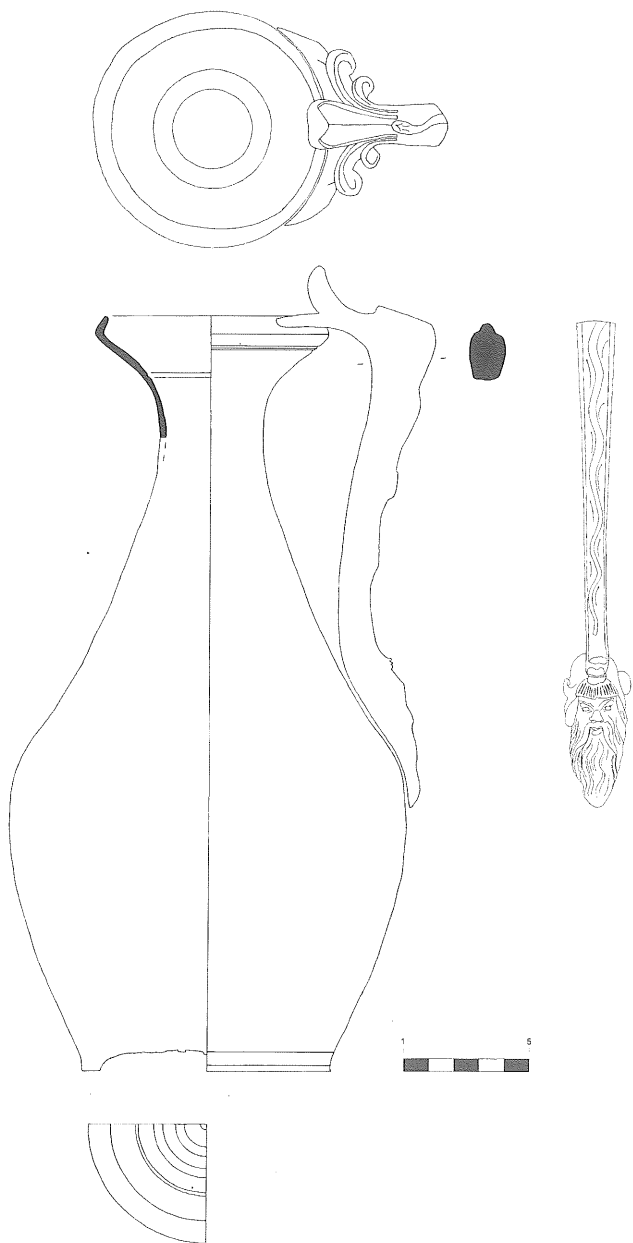

Fig. 6a. Secció i detall del gerro 1.4.



Fig. 6b. Fotografia lateral del gerro 1.4.



Fig. 6c. Fotografia frontal del gerro 1.4.

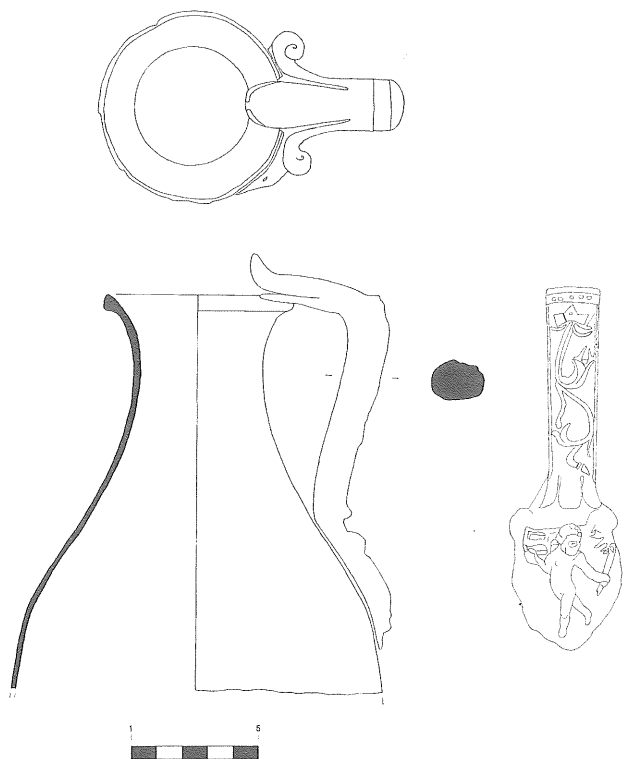

Fig. 7a. Secció i detall del gerro 1.5.



Fig. 7c. Detall de la nansa del gerro 1.5.



Fig. 7b. Fotografia lateral del gerro 1.5.

descarta que ja es coneguessin exemplars d'aquest tipus en dates anteriors (TASSINARI 1993, vol. 1, 34; vol. 2, 40).

Aquests gerros, que sorgeixen a Itàlia al segle I dC (BARATTE, *et al.* 1984, 84-85, fig. 119; KOSTER 1997, 25-27, fig. 2 i 3; POZO 2002, 409-410, fig. 1-2; RAEV 1938, 620, 636, 641-642, làmina 11, fig. 4; làmina 17, fig. 1), comencen a arribar a les províncies a partir del segle II (CASTOLDI 1994, 118-120, fig. 6) i sobretot al llarg del segle III dC (PALLÍ 1990, 142-143, fig. 230; POZO 2001, 175-176, làm. 1, fig. 1 i 2).

El fet de representar en el medalló d'una nansa la figura d'Eros o Cupido alat ja es coneix en antecedents hel·lenísticoalexandrins (POZO 1999/2000, 240; POZO 2002, 410, fig. 2; STRUVERAS 1969) del segle IV aC i més tard també, en antecedents etruscs (HAYES 1984, 74-75, fig. 118). Però no serà fins al segle I dC (BOESTERD 1965, 73, fig. 262; COMSTOCK, VERMEULE 1971, 332-333, fig. 469; LA BAUNE 1964, 29, fig. 25; PIRZIO BIROLI (dir.) 1991a, 280, fig. 267; TASSINARI 1975b, 180, fig. 9C, 9D, 9E; TASSINARI 1993, 141, làmina 145, fig. 2) quan aquest motiu decoratiu de Cupido al medalló, juntament amb una decoració vegetal, animal o geomètrica a la tija, serà adaptat pels tallers itàlics de Càpua, Cumas o Pozzuoli (POZO 1999/2000, 238) i exportats a altres províncies de l'Imperi al llarg dels segles II-III dC (BOUCHER, TASSINARI 1976, 146, fig. 189; MENZEL 1966, 100, làmina 74, fig. 247; PIRZIO BIROLI (dir.) 1991a, 280, fig. 266).

1.6. Gerro de bronze amb nansa

Figures: 8, a-c

Núm. d'inv.: MNAT 2827; alçada màxima: 22 cm; diàmetre màxim de la boca: 8 cm; diàmetre màxim del peu: 6,4 cm; diàmetre màxim del cos: 11,8 cm; alçada màxima de la nansa: 12,4 cm.

Estat de conservació: molt degradat, erosionat, ple de forats, vora i nansa fragmentades. Hi ha petits fragments de la nansa i de la vora que encara podrien enganxar.

Descripció i decoració de l'objecte:

Urceus o bé *olpe*. Gerro de cos ovalat i estilitzat, piriforme (fig. 8a, 8b). Treballat d'una sola peça, vora exvasada i llavi ametllat, peu circular soldat al cos i de diàmetre inferior al de la boca.

De la nansa només es conserva un fragment de tija i el medalló que es troba soldat al ventre de la peça (fig. 8a, 8b, 8c). La part central de la tija se separa de la superior a través d'una banda horitzontal dividida en quatre parts. La tija es troba decorada amb fulles d'acant o pàmpols (fig. 8a), mentre que al medalló hi observem en relleu una màscara bàquica femenina, podria tractar-se d'una bacant. Els cabells es representen amb estries verticals, paral·leles i de forma estereotipada (fig. 8a, 8c).

Paral·lels i cronologia:

Com l'anterior, correspon a la forma B 1241 de Tassinari (1993). Els paral·lels decoratius trobats fins ara, excepte un (SEDLMAYER 1999, 21-22, làmina 7, fig. 4), han estat localitzats a Pompeia; aquest fet ens



Fig. 8b. Fotografia lateral del gerro 1.6.

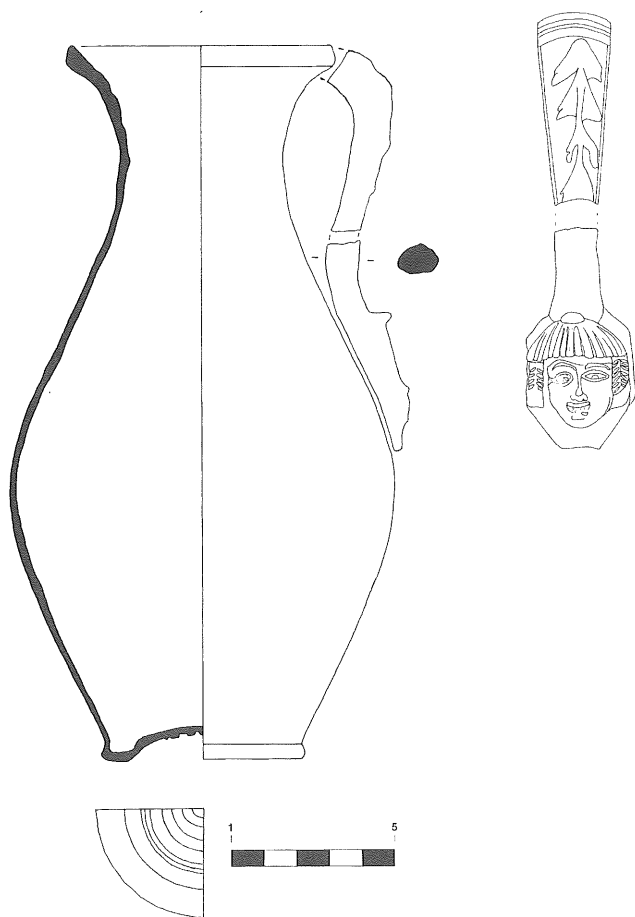

Fig. 8a. Secció i detall del gerro 1.6.



Fig. 8c. Fotografia detall de la nansa del gerro 1.6.

fa pensar en la possibilitat que ens trobem davant d'una producció pompeiana de mitjan segle i dC (TASSINARI 1975b, 178, fig. 8F; TASSINARI 1993, 127, làmina 119, fig. 2; 137, làmina 133, fig. 2; 146, làmina 121, fig. 2; 151, làmina 122, fig. 3; 152, làmina 132, fig. 2; 156, làmina 126, fig. 4; 158, làmina 126, fig. 3; 162, làmina 124, fig. 4; 168, làmina 127, fig. 7; 177, làmina 121, 5; 178, làmina 120, fig. 4; 179, làmina 127, fig. 2; 181, làmina 126, fig. 5; 183, làmina 124, fig. 5; 186, làmina 127, fig. 6; 189, làmina 120, fig. 4).

1.7. Gerro de bronze amb nansa

Figura: 9, a-c

Núm. d'inv.: MNAT 2819; alçada màxima: 29 cm; diàmetre màxim de la boca: 7,6 cm; diàmetre màxim del cos: 15,4 cm; alçada màxima de la nansa: 12,1 cm.

Estat de conservació: regular, ha perdut el fons. La nansa està una mica fragmentada en el medalló i en la seva part superior, en aquesta zona la decoració es perd una mica.

Descripció i decoració de l'objecte:

Urceus o bé *Olpe*. Gerro de cos ovalat i estilitzat, piriforme (fig. 9a, 9b). Treballat d'una sola peça, vora exvasada i llavi en forma de T, no presenta peu ja que s'ha perdut. Presenta una incisió interna per tal de marcar el límit de capacitat del recipient (fig. 9a).

El lector ha de tenir present que la nansa que actualment es troba soldada en aquest gerro no és



Fig. 9b. Fotografia lateral del gerro 1.7.

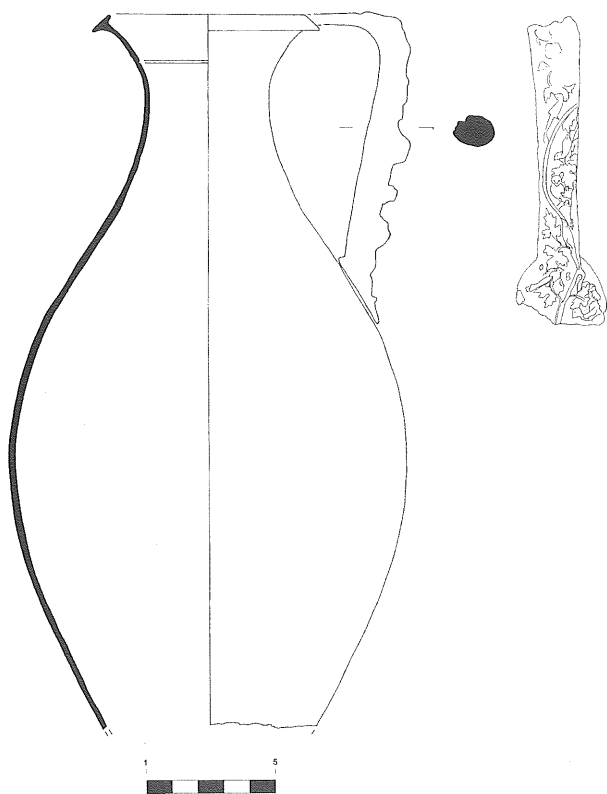

Fig. 9a. Secció i detall del gerro 1.7.



Fig. 9c. Detall de la nansa del gerro 1.7.

l'original, tal i com ho demostren les diferents descripcions que va realitzar B. Hernández Sanahuja en el moment de la troballa. La nansa que li correspon es conserva a part, amb el mateix número d'inventari i presenta una decoració amb força relleu d'una branca serpentejant de cep amb diferents ocells entre les fulles (fig. 9a, 9c). Per aquest motiu representem gràficament el gerro amb la nansa original i solament mostrem el gerro amb la nansa actual en els exemples fotogràfics.

Paral·lels i cronologia:

Aquest tipus de gerro, que ja es coneix a Pompeia, catalogat per Tassinari (1993) amb la forma B1200, tenia un ús dins la vaixel·la de taula. Era de producció itàlica, de mitjan segle I dC, tot i que Tassinari no descarta que ja es coneguessin exemplars d'aquest tipus en dates anteriors (TASSINARI 1993, vol. 1, 22-45; vol. 2, 33-35).

Aquests gerros, que sorgeixen a Itàlia al segle I dC, comencen a arribar a les províncies a partir del segle II i sobretot al llarg del segle III dC (PALLÍ 1990, 144, fig. 234; 143, 231; RAEV 1977, 620-621, 642, làmina 17, fig. 1, núm. 101).

Pel que fa a la decoració de la nansa original, no hem trobat cap paral·lel.

1.8. Nansa d'un gerro de bronze

Figures: 10, a-b

Núm. d'inv.: MNAT 2819; alçada màxima de la nansa: 19,2 cm.

Estat de conservació: el gerro al qual pertanyia aquesta nansa s'ha perdut; en canvi, la nansa es conserva força bé.

Descripció i decoració de l'objecte:

Recodem que aquesta nansa que actualment està soldada al gerro núm. 7, no correspon amb les descripcions realitzades per Hernández Sanahuja, per tant pensem que ens trobem davant d'una nansa que formava part d'un altre gerro que no s'ha conservat i que amb motiu d'una restauració realitzada en els anys 1989 i 1990 pel Servei de Restauració de Béns Mobles de la Generalitat de Catalunya es va produir el canvi.

Aquesta nansa, que en el seu costat superior està unida directament sobre el llavi i l'inferior s'uneix a la part més ampla del ventre de la peça, és del tipus fitomorf, és a dir, es troba coberta per tres llargues fulles d'aigua: la central de cara, mentre que les laterals es troben de perfil. En la part superior de la nansa, mentre les dues fulles laterals acaben en forma de petites volutes, la fulla central acaba en forma cargolada per tal de facilitar el recolzament del dit polze (per donar així estabilitat a la peça). La unió amb el llavi s'aconsegueix amb dos caps d'ibis molt esquematitzats (fig. 10a).

La part central de la tija, que se separa de la part superior a través de tres bandes horitzontals, presenta una decoració vegetal en sentit descendent molt esquematitzada; possiblement, fulles d'acant (fig. 10a). La decoració de la tija acaba amb les tres llargues fulles d'aigua abans esmentades, les dues fulles laterals de perfil i la punta de la fulla central, de cara i una mica doblegada per tal de donar-li més realisme. Però la

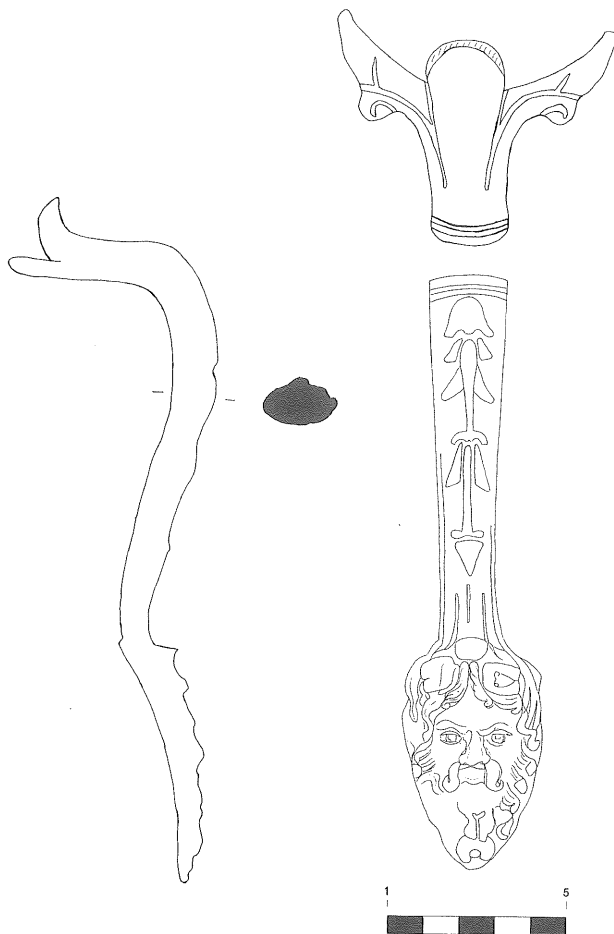

Fig. 10a. Secció i detall de la nansa 1.8.



Fig. 10b. Detall de la nansa 1.8.

decoració més important es troba en el medalló, on destaca amb força relleu una màscara bàquica, més concretament la d'un sàtir amb el cabell, la barba i el bigoti molt llargs i arrissats (fig. 10a, 10b).

Paral·lels i cronologia:

El motiu decoratiu del medalló de la nansa és un tema recurrent ja des d'època grecoitàlica (COMSTOCK, VERMEULE 1971, 326, fig. 458; PIRZIO BIROLI (dir) 1990a, 221, 281, fig. 202); però sobretot serà més abundant a partir del segle I dC en les ciutats pròximes al Vesubi (BRESCAK 1982, 58-59, fig. 155; TASSINARI 1975b, 190-193; TASSINARI 1993, 182, làmina 109, fig. 2,4: 185, làmina 110, fig. 1; 195, làmina 105, fig. 4), tot i que perdurarà fins al segle III dC (KOSTER 1997, 25-27, fig. 2; SEDLMAYER 1999, 13-14, làmina 4, fig. 1).

Exemplars semblants, trobats a Pompeia i a Herculà, actualment es conserven al Museu Nacional de Nàpols amb els núm. d'inv.: Pomp. 432-4, MNN 69528 i MNN 69529 (TASSINARI 1975b, 169, fig. 4a, 4b i 4c).

1.9. Gerro de bronze amb nansa

Figures: 11, a-c

Núm. d'inv.: MNAT 2826; alçada màxima: 22,7 cm; diàmetre màxim de la boca: 10,2 cm; diàmetre màxim del cos: 17 cm; diàmetre màxim del peu: 11,4 cm; alçada màxima de la nansa: 12,1 cm.

Estat de conservació: molt restaurat, presenta molts pedaços. La nansa es troba força erosionada i fragmentada pels dos extrems.



Fig. 11b. Fotografia lateral del gerro 1.9.

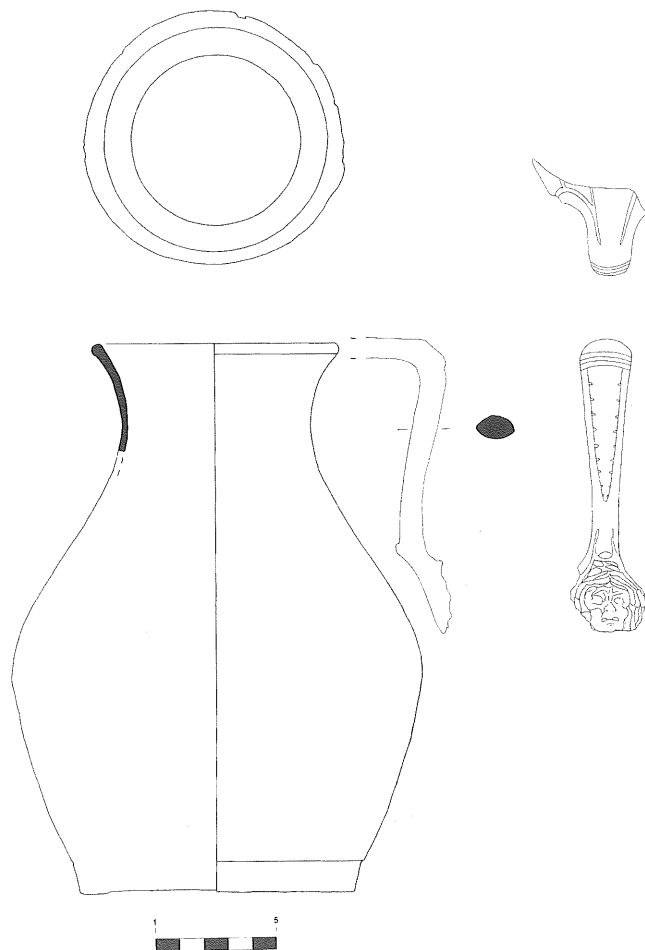

Fig. 11a. Secció i detall del gerro 1.9.



Fig. 11c. Detall de la nansa del gerro 1.9.

Descripció i decoració de l'objecte:

Urceus o *b olpe*. Gerro de cos ovalat, piriforme (fig. 11a, 11b). Treballat d'una sola peça, vora exvasada i llavi arrodonit, peu circular soldat al cos i de diàmetre superior al de la boca.

La nansa es troba desenganxada del cos, ja que la part del llavi on aquesta anava soldada s'ha perdut; a més, a causa de les restauracions el medalló de la nansa no coincideix amb les empremtes deixades per aquesta en el ventre del gerro.

La nansa recorda el tipus fitomorf, és a dir, es troba coberta per tres llargues fulles d'aigua: la central de cara, mentre que les laterals es troben de perfil. No sabem exactament com era la part superior de la nansa, ja que només es conserva un cap molt esquematitzat d'un ibis, que faria la funció d'unió amb el llavi (fig. 11a).

La part central de la tija se separa de la superior a través d'una banda horitzontal dividida en tres parts. La tija es troba decorada amb unes petites incisions triangulars de difícil interpretació, mentre que al medalló trobem en relleu una màscara d'una Medusa amb una abundant cabellera de serps (fig. 11a, 11c).

Paral·lels i cronologia:

El fet de decorar el medalló de la nansa amb un cap de Medusa ja es coneix en recipients de bronze de tradició hel·lenística del segle IV aC (COMSTOCK, VERMEULE 1971, 300, fig. 426) i no és estrany trobar-ne en èpoques posteriors, concretament en el segle I dC tant a Pompeia com a Herculà (BOESTERD 1956, 78, fig. 278; HAYES 1984, 54-55, fig. 77; TASSINARI 1975a, 64, pl. 32, fig. 166), on és un tema molt recurrent ja que existeix un gust per la tradició mítica i llegendària grega (ARGENTE, GARCIA 1993, 18).

Tot i que aquesta nansa es troba molt erosionada, no seria gens agosarat relacionar-la amb exemplars que es conserven al Museu Nacional de Nàpols, datats a mitjan segle I dC: MNN 69488; MNN 72636; Erc. 1784, Pomp. 2781-3, MNN 69502, MNN 69491, MNN 69492, MNN 72600 (Tassinari 1975b, 166-177, fig. 3a, 3b-c, 3d, 3e-f, 3g, 7c, 7f, 7g).

1.10. Gerro de bronze amb nansa

Figures: 12, a-c

Núm. d'inv.: MNAT 2818; alçada màxima del ventre: 11 cm; diàmetre màxim del peu: 8,8 cm; alçada màxima de la nansa: 15,7 cm.

Estat de conservació: el gerro, del qual solament es conserva un fragment del ventre i un altre del fons, es troba molt erosionat. A la nansa li falta un trosset de la part inferior del medalló i un braç de la part superior, però tot i així es conserva força bé.

Descripció i decoració de l'objecte:

Dos fragments de bronze que no enganxen, un fragment de ventre i peu sencer. La peça que es conserva més bé, tot i que ha perdut un dels braços que l'unien al llavi del gerro, és la nansa. A la part superior de la nansa, la fulla recargolada, que tenia la funció de subjectar el dit polze per fer la peça més estable, ha estat substituïda per una decoració vegetal molt esquematitzada (fig. 12a); també les fulles laterals acabades en forma de volutes han estat substituïdes (almenys en el braç conservat) per un cap

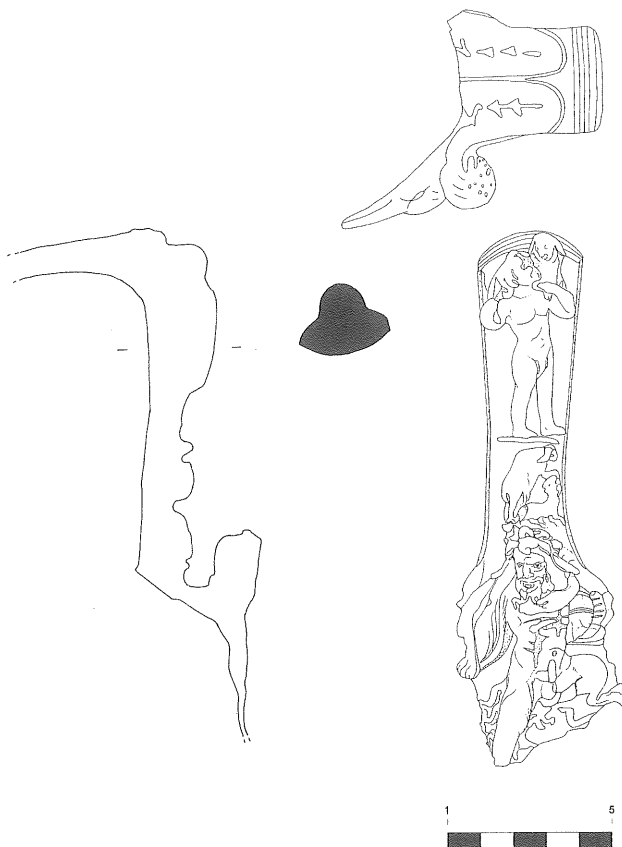

Fig. 12a. Secció i detall de la nansa 1.10.

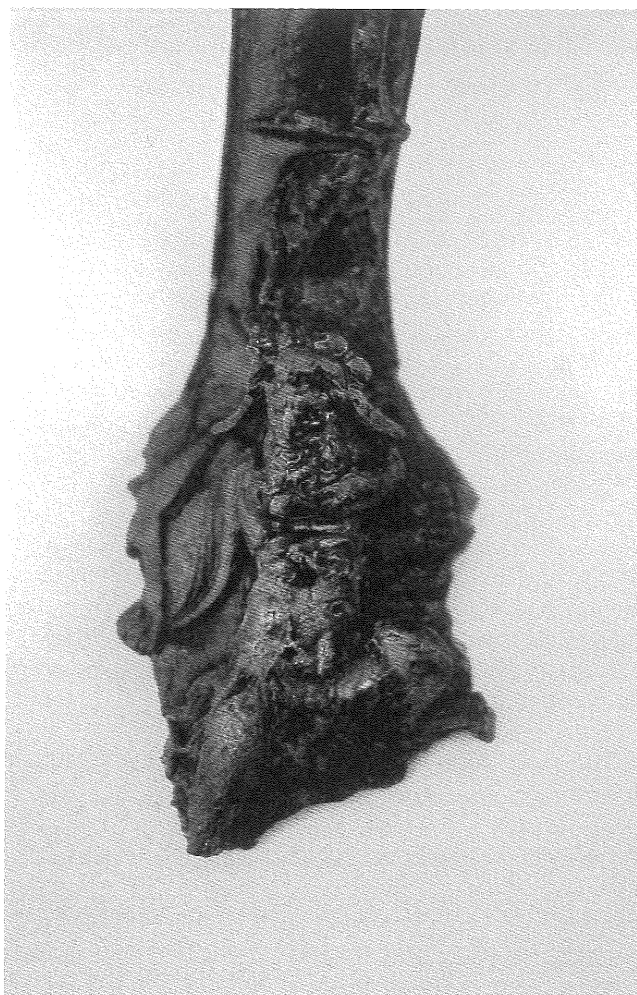

Fig. 12b. Detall del medalló de la nansa del gerro 1.10.



Fig. 12c. Detall de la tija de la nansa del gerro 1.10.

de pantera o de tigressa. Es manté, però, la unió amb el llavi, a través d'un cap d'au, concretament un ibis (fig. 12a). La separació entre la part superior i central de la tija s'ha realitzat a través de cinc bandes horitzontals, que podrien representar cordes (fig. 12a).

Mentre que als costats externs de la tija observem una decoració realitzada a partir de perletes (fig. 12a), a l'interior, en sentit descendent, hi trobem una figura masculina nua portant un xai sobre les espatlles (fig. 12a, 12c). Per sota trobem dues cabres copulant i en el medalló, amb relleu molt marcat, una representació del déu Pan amb la barba, el bigoti i els cabells molt llargs, orelles i potes de cabró, itifàlic i cobert amb la pell d'una pantera. Al braç esquerre hi duu una siringa (instrument musical de vent) i al dret un bastó o un tirs amb què fa l'acció de voler colpejar quelcom que té davant seu (fig. 12a, 12b).

Paral·lels i cronologia:

No hem pogut trobar cap tipus de paral·lel per aquesta peça.

2. Gerros amb nansa i bec de canal

2.1. Gerro de bronze amb bec de canal

Figures: 13, a-d

Núm. d'inv.: MNAT 2823; alçada màxima: 25,4 cm; diàmetre màxim de la boca: 5,4 cm i 9,7 cm amb el

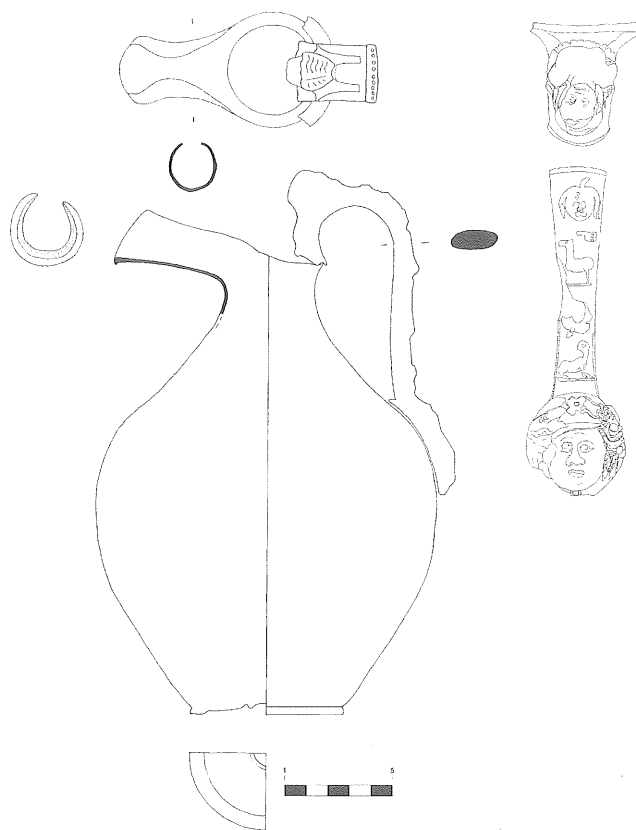

Fig. 13a. Secció i detall del gerro 2.1.



Fig. 13b. Fotografia lateral del gerro 2.1.



Fig. 13c. Fotografia frontal del gerro 2.1.



Fig. 13d. Fetall de la part superior de la nansa del gerro 2.1.

bec; diàmetre màxim del cos: 15,9 cm; diàmetre màxim del peu: 7,3 cm; alçada màxima de la nansa: 15,2 cm.

Estat de conservació: bo, tot i que presenta bastants cops i algun pedaç. La nansa es troba bastant erosionada.

Descripció i decoració de l'objecte:

Possible *guturnium*. Gerro de cos ovalat i de coll curt. Treballat d'una sola peça, vora exvasada i acabada en un dels seus costats per un bec de canal (fig. 13a, 13b, 13d). Presenta un peu circular soldat al cos i una nansa soldada en posició vertical. El costat superior es troba unit directament sobre el llavi a través d'un bust femení ensenyant els pits (fig. 13a, 13d), mentre que el costat inferior està soldat a la part més ampla del ventre de la peça.

La part superior de la tija se separa de la part central per una banda horitzontal amb incisions quadrangulars (fig. 13a). La decoració de la nansa en sentit descendent es compon dels següents motius: una màscara bàquica de cara, possiblement es tracta d'un jove faune amb les orelles de xai i un ble ressaltat sobre el front; una siringa?; un animal esquemàtic de difícil interpretació, tot i que podria tractar-se d'un xai o una cabra; una altra màscara bàquica, però ara un jove faune de perfil mirant cap a la dreta; un altre animal (xai o cabra?) amb les potes posteriors doblegades; i finalment el medalló, on destaca amb força relleu una màscara bàquica amb abundant i recargolada cabellera, amb fulles de cep?, arracades de raïm i una flor central damunt del front que representa el mateix déu Bacus (fig. 13a, 13c). Sovint se l'ha representat molt efeminat: "de bucles rossos, amb el cap tot perfumat" (...) "aquest femella d'estranger" (EURÍPIDES, *Les Bacants*, 233-238, 352-354).

Paral·lels i cronologia:

Es tracta d'un tipus de recipient que ja es coneix a Pompeia, catalogat per Tassinari (1993) amb la forma E1000. És de producció itàlica, datable de mitjan segle I dC, tot i que l'autora no descarta que ja es coneguessin exemplars d'aquests tipus en èpoques anteriors (TASSINARI 1993, vol. 1, 43; vol. 2, 70).

Un gerro molt característic, del qual solament es coneixen tres exemplars (núm. d'inv.: 13369, 13422 i 69148) descoberts a Pompeia, datable possiblement al segle I dC (CMNN 1986, 5, fig. 7; TASSINARI 1993, vol. 70). Fora de la península italiana destaquem el que es conserva al museu de Nimega amb el núm. d'inv.: BE V 73 (BOESTERD 1965, 71-72, fig. 259) i l'exemplar aparegut a Bulgària, concretament a Lovec (RAEV 1977, 620, 639, làmina 34, fig. 5). Els dos, de producció provincial amb una datació inicial del segle I dC, tot i que caldria incloure'ls en els segles II-III dC.

No hem trobat cap paral·lel pel que fa a la totalitat de la decoració de la nansa. Però si mirem els motius decoratius separadament, un per un, veurem que les màscares de joves faunes i les representacions de siringues i d'animals no són estranyes, sinó motius força recurrents; en canvi, nanses amb un bust femení en la part superior de la tija no són gens freqüents. Cal destacar, però, un exemplar amb màscara de Bacus en el medalló, a més de dos caps de sàtirs o faunes de perfil, un cistell de vímet amb fruits i una

garlanda de flors, a la tija. De producció campaniana, es pot datar a mitjan segle I dC (Tassinari 1993, vol. 2, 194, làmina 114, fig. 4).

2.2. Gerro de bronze amb bec de canal

Figures: 14, a-b

Núm. d'inv.: MNAT 2825; alçada màxima: 17,3 cm; diàmetre màxim del cos: 13,4 cm; diàmetre màxim del peu: 7,4 cm.

Estat de conservació: molt dolent, els dos fragments (cos i bec de canal) es troben molt erosionats i oxidats.

Descripció i decoració de l'objecte:

Possible *Guturnium*. Dos fragments d'un gerro de cos ovalat i de coll curt. Treballat d'una sola peça, suposada vora exvasada i acabada en un dels seus costats per un bec de canal (fig. 14a, 14b). Presenta un peu circular soldat al cos; no s'ha conservat la nansa, però sí les empremtes en el ventre de la peça.

Paral·lels i cronologia:

Podria tractar-se d'una variant provincial d'un tipus de recipient que ja es coneix a Pompeia i que ha estat

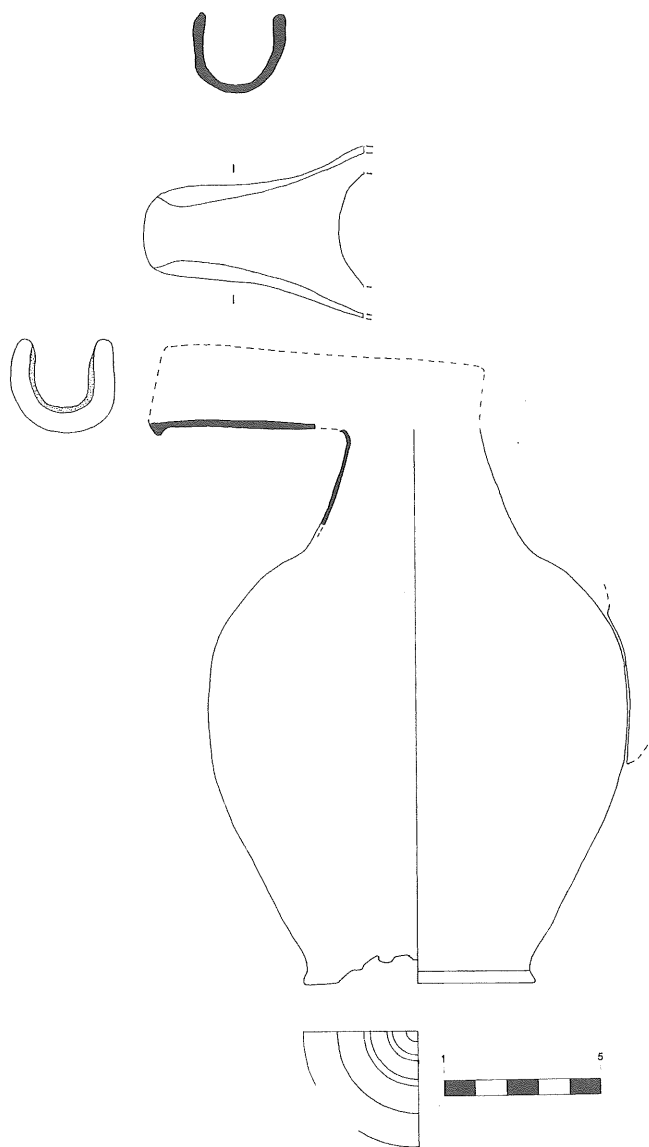

Fig. 14a. Secció del gerro 2.2.



Fig. 14b. Fotografia del gerro 2.2.

catalogat per Tassinari (1993) amb la forma E1000 (TASSINARI 1993, vol. 1, 43; vol. 2, 70).

Destaquem tres exemplars, tots ells orientals: el primer es conserva al museu Narodni de Belgrad (núm. d'inv.: 3414/III), els autors proposen una datació dels segles II-III dC (POPOVIC, *et al.* 1969, 128, fig. 234), mentre que els altres dos, trobats a la regió de Pannònia, els daten al segle I dC (RADNÓTI 1938, 155, làmina 50, fig. 4 i 6).

3. Àmfora amb dues nanses

3.1. Ànfora de bronze amb dues nanses

Figures: 15, a-c

Núm. d'inv.: MNAT 2833; alçada màxima: 25,4 cm; diàmetre màxim de la boca: 11,4 cm; diàmetre màxim del cos: 25 cm; diàmetre màxim del peu: 11,4 cm; alçada màxima de la nansa: 11 cm.

Estat de conservació: força restaurada i amb algun foradet, la nansa que es conserva *in situ* està força erosionada, mentre que la que es troba a part es conserva molt bé.

Descripció i decoració de l'objecte:

Amphora. Ànfora de cos esfèric, molt voluminós. Treballada d'una sola peça, vora vertical i llavi en forma de T; el peu és circular i soldat al cos (fig. 15a, 15b). Presenta dues incisions externes, per marcar on

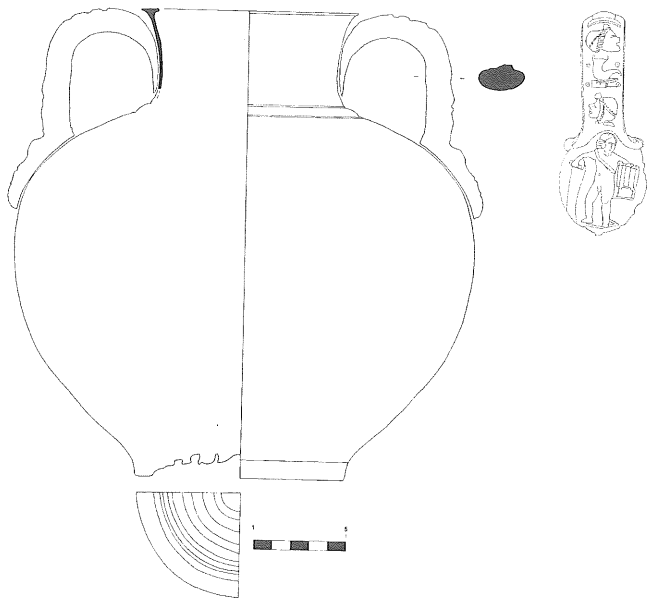
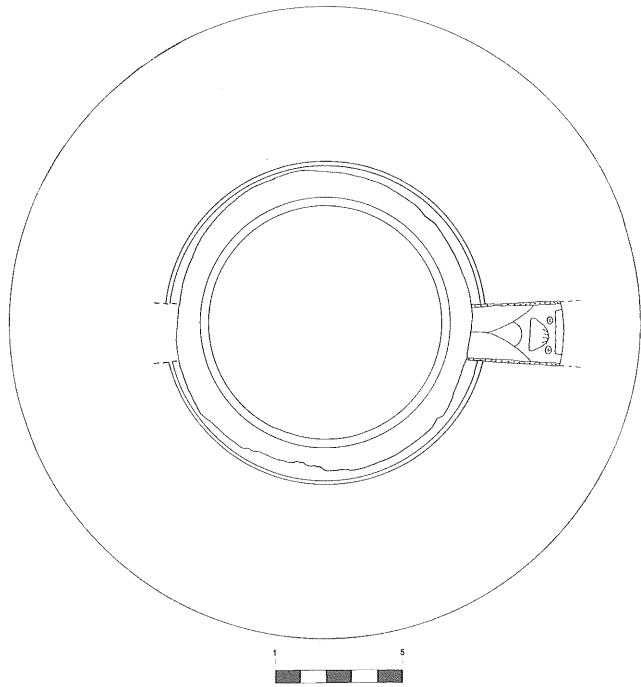

Fig. 15a. Secció i detall de l'àmfora 3.1.

acaba el coll i comença el ventre (fig. 15a). Tenia una tapadora que no s'ha conservat: MNAT 2834.

Les dues nanses anaven soldades de forma simètrica i estan decorades amb els mateixos motius. La nansa que es conserva *in situ* (fig. 15b) està soldada a l'àmfora en posició vertical; el costat superior està unit sota el llavi mentre que l'inferior ho fa abans d'arribar al diàmetre màxim del cos. La unió de la nansa amb el coll del recipient s'aconsegueix a través d'uns motius vegetals molt esquematitzats (fig. 15a). L'altra nansa no es troba soldada a la peça per problemes d'erosió.

Mentre que als costats externs de la tija observem una decoració realitzada a partir de perletes (fig. 15a, 15c), a l'interior, en sentit descendent, hi veiem un



Fig. 15b. Fotografia frontal de l'àmfora 3.1.



Fig. 15c. Detall de la nansa de l'àmfora 3.1.

bol?; dos címbals (petits platerets musicals); un element horitzontal de difícil interpretació; una màscara, possiblement d'un jove faune, de perfil i mirant cap a la dreta, amb una diadema al cap i un ble del seu cabell destacat al front; a sota, emmarcat per quatre címbals, una cornucòpia o corn de l'abundància i a sota una altra màscara, possiblement també d'un jove faune, de perfil i mirant cap a l'esquerra, amb una diadema al cap i un ble del seu cabell destacat sobre el front, i finalment al medalló, en relleu, una figura d'un Cupido nu, amb una banda que li cau per una de les espatlles. Al braç esquerre hi duu una cítara (instrument musical de cordes i caixa de ressonància quadrada i plana) o bé un encensari o *acerra*? i en el dret un full de papir (fig.15a, 15c).

Paral·lels i cronologia:

Aquest tipus de recipient, que ja es coneix a Pompeia, catalogat per Tassinari (1993) amb la forma A1000, era utilitzat en les ablucions, en la neteja personal, a la cuina per guardar el vi o fins i tot en ritus funeraris (FEUGÈRE 1991b, 48). És de producció itàlica, datable a mitjan segle I dC, tot i que Tassinari no descarta que ja es coneguessin exemplars d'aquest tipus en etapes anteriors (TASSINARI 1993, vol. 1, 28; vol. 2, 1).

Hi ha autors que situen aquest tipus de recipient en el segle I dC i alhora relacionat amb una producció campaniana (BARATTE, *et al.* 1984, 83, fig. 117; BOESTERD 1965, 72, fig. 260; TASSINARI 1995b, 50, fig. 27). D'altres, en canvi, pensen que aquest tipus de recipient s'ha de relacionar amb una producció de l'Europa oriental (SHELOV, 1983, 56-61), concretament, de l'antiga Tràcia (Kalcev 1994, 230-231, Abb. 8 i 9; Raev 1977, 622-625, 636, làmina 11, fig. 1; 622-625, 638, làmina 12, fig. 3; 622-625, 635, làmina 16, fig. 3; 622-625, 641, làmina 18, fig. 1; 622-625, 636, tafel 39, fig. 1,2,4), amb una cronologia inicial de segle I aC (GORECKI 1993, 231-232, Abb.1, fig. 7) o de finals del segle I dC i mitjan segle II dC (KALCEV 1994, 230-231, Abb. 8 i 9) però que son més abundants a partir de segle II-III dC (RAEV 1977, 622-625, 636, làmina 11, fig. 1; 622-625, 638, làmina 12, fig. 3; 622-625, 635, làmina 16, fig. 3; 622-625, 641, làmina 18, fig. 1; 622-625, 636, tafel 39, fig. 1,2,4).

Per la decoració del medalló amb la figura de Cupido, vegeu els comentaris del recipient núm. 1.5.

Destaquem, però, dues nanses de producció campaniana, amb el motiu del medalló diferent (una màscara de Medusa), però amb la resta d'elements idèntics: la primera datable al segle I dC (HÖCKMANN 1972, 39, làmina 28, fig. 96); i la segona, que es conserva al museu provincial de Lecce (núm. d'inv.: 2745), amb una cronologia de segle I-II dC (DELLI PONTI 1973, 45, làmina XLIV, núm. 69).

4. Galledes

4.1. Galleda de bronze

Figures: 16, a-b

Núm. d'inv.: MNAT 2829; alçada màxima: 19 cm; diàmetre màxim de la boca: 25 cm; diàmetre màxim del peu: 10,2 cm.

Estat de conservació: bastant bo, tot i que presenta pedaços.

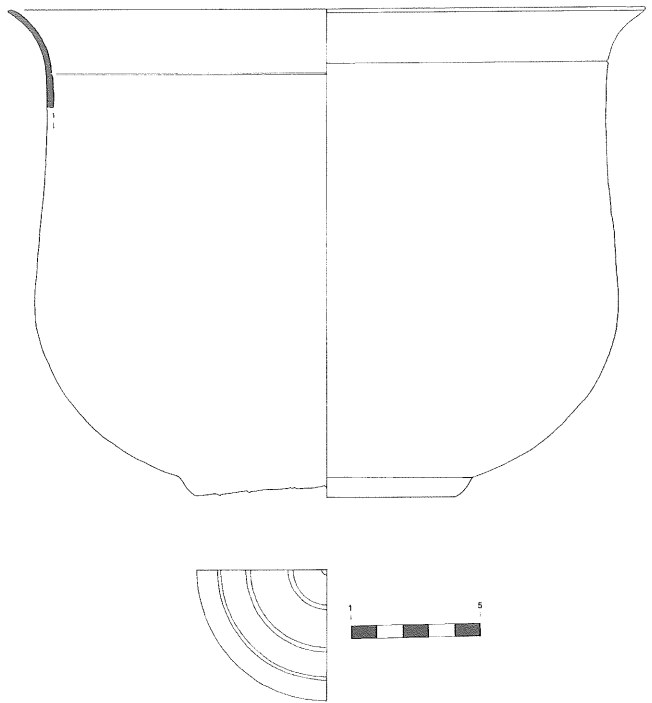

Fig. 16a. Secció de la galleda 4.1.



Fig. 16b. Fotografia de la galleda 4.1.

Descripció i decoració de l'objecte:

Situla. Galleda de bronze realitzada d'una sola peça, amb la vora exvasada, el llavi apuntat i un peu circular. Presenta dues incisions, una interna per marcar el límit de capacitat del recipient i una d'externa al voltant de la peça, per tal de diferenciar la vora del cos (fig. 16a, 16b). Podria tenir armelles, ja que en un dels seus costats originals presenta unes possibles restes de soldadura.

Paral·lels i cronologia:

D'aquest tipus concret de recipient, només en coneixem tres exemplars, tots procedents de l'Europa de l'est i del segle II dC: el primer es conserva al museu Narodni de Belgrad amb el núm. d'inv.: 5183 (POPOVIC, *et al.* 1969, 126, fig. 226), mentre que els altres dos es varen localitzar a Bulgària, el primer a Sofia (RAEV 1977, 613, 639, làmina 15, fig. 7) i el segon a Stara Zagora (RAEV 1977, 613, 640, làmina 28, fig. 2).

Aquests tipus de recipients, les *situles*, ja es coneixen amb formes diverses des de l'edat del bronze, i han estat relacionades per a funcions culinàries, ja que per sobre de tot són uns recipients d'ús pràctic per transportar i treure aigua (MICHELI 1990, 112). Però també poden tenir altres utilitats, des de formar part de l'equipament d'un soldat, contenir l'aigua lustral per als sacrificis, per a les libacions, per recollir la sang de la víctima, com a urnes funeràries o formar part de l'aixovar sacre d'un difunt, ja que sovint han aparegut en contextos funeraris (TP 1998, 62). Aquesta última reutilització pot tenir relació amb restes de tradicions funeràries gregues així com amb el fet de consumir vi (BOLLA *et al.* 1991, 7-22).

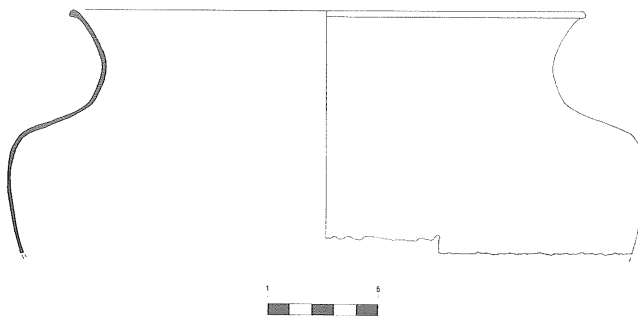

Fig. 17a. Secció de la galleda 4.2.



Fig. 17b. Fotografia de la galleda 4.2.

4.2. Galleda de bronze

Figures: 17, a-b

Núm. d'inv.: MNAT 2830; alçada màxima: 11 cm; diàmetre màxim de la boca: 23,2 cm; diàmetre màxim del cos: 28,8 cm.

Estat de conservació: solament se n'ha conservat l'espalla i la boca.

Descripció i decoració de l'objecte:

Situla. Fragment superior d'una *situla* de bronze, espalla molt marcada, vora exvasada i llavi semicircular (fig. 17a, 17b). No presenta decoració, ni restes de possibles armelles. Hi ha fotos antigues on apareix amb un peu de fusta, es tracta d'un afegit del segle XIX, simplement per mantenir la peça dempeus.

Paral·lels i cronologia:

Aquest tipus de galledes ja es coneix a Pompeia, catalogat per Tassinari (1993) amb la forma X1430. És de producció itàlica, de mitjan segle I dC, tot i que Tassinari no descarta que ja es coneguessin exemplars d'aquest tipus en dates anteriors (TASSINARI 1993, vol. 1, 110; vol. 2, 305-306).

Precisament els primers estudis que varen tenir com objectiu analitzar aquest tipus de recipients varen especificar que són recipients de producció italiana i que comencen a aparèixer al segle II aC (BARATTE, *et al.* 1984, 33, fig. 47; BRESCAK 1982, 46, fig. 44; EGGERS 1951; EGGERS 1968, 104-107; SZABO 1995, 77-85, fig. 1.3; TP 1998, 62; WIELOWIEJSKI 1985, 123-321; WILLERS 1901; ZAHLHASS 1971, 153); aquest fet ha estat ratificat per estudis posteriors que

a més han identificat aquest exemplar amb la forma Eggers 20-23 (BOLLA *et al.* 1990, 7-22; EGGERS 1951, vol. 2, làmina 4; RADNÓTI 1938, 107-108, làmina 9, fig. 46; RAEV 1994, 350-351). Es tracta d'un tipus de galledes que no portaven armelles soldades a la vora o a l'espalla, sinó un anell de ferro circular al voltant de la vora on s'enganxaven les armelles que subjectaven la nansa mòbil; dins d'aquest grup inclouríem l'actual recipient.

4.3. Galleda de bronze

Figures: 18, a-c

Núm. d'inv.: MNAT 2831; alçada màxima: 25 cm; diàmetre màxim de la boca: 18 cm; diàmetre màxim del peu: 9 cm; llargada màxima de la nansa mòbil: 21 cm.

Estat de conservació: bastant bo, tot i que un dels medallons de la nansa s'ha perdut i l'altre es troba força erosionat.

Descripció i decoració de l'objecte:

Situla. Galleda de bronze realitzada d'una sola peça, amb la vora recta i llavi arrodonit. No presenta cap peu soldat al cos, el fons és umbilicat (fig. 18a, 18b). Originàriament la galleda estava composta de dues armelles simètriques amb el mateix tipus de decoració, ara només se'n conserva una *in situ*. Les armelles anaven clavades a la vora del recipient en posició vertical a través de dos claus, també de bronze.

L'armella conservada es divideix en tres parts: el suport del motiu decoratiu de forma triangular, el mo-

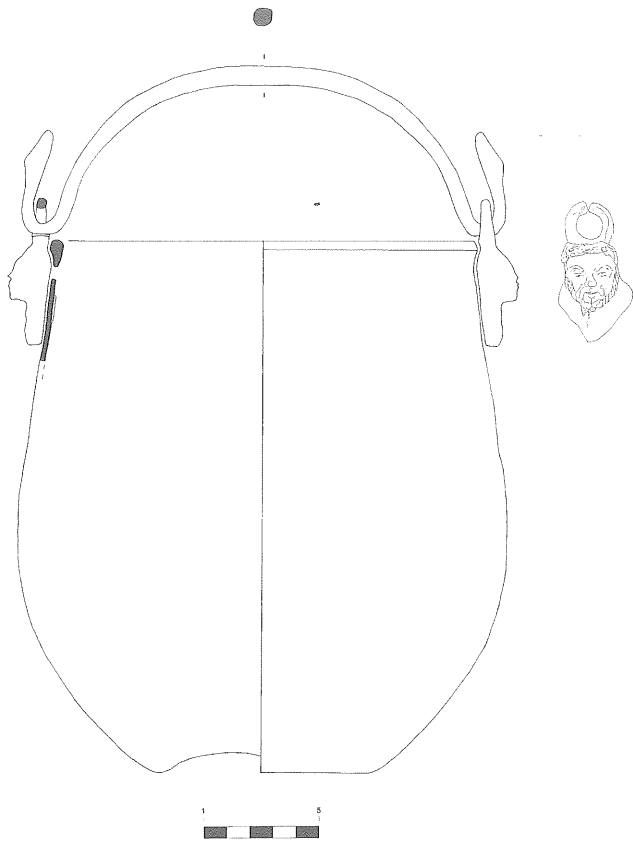

Fig. 18a. Secció i detall de la galleda 4.3.

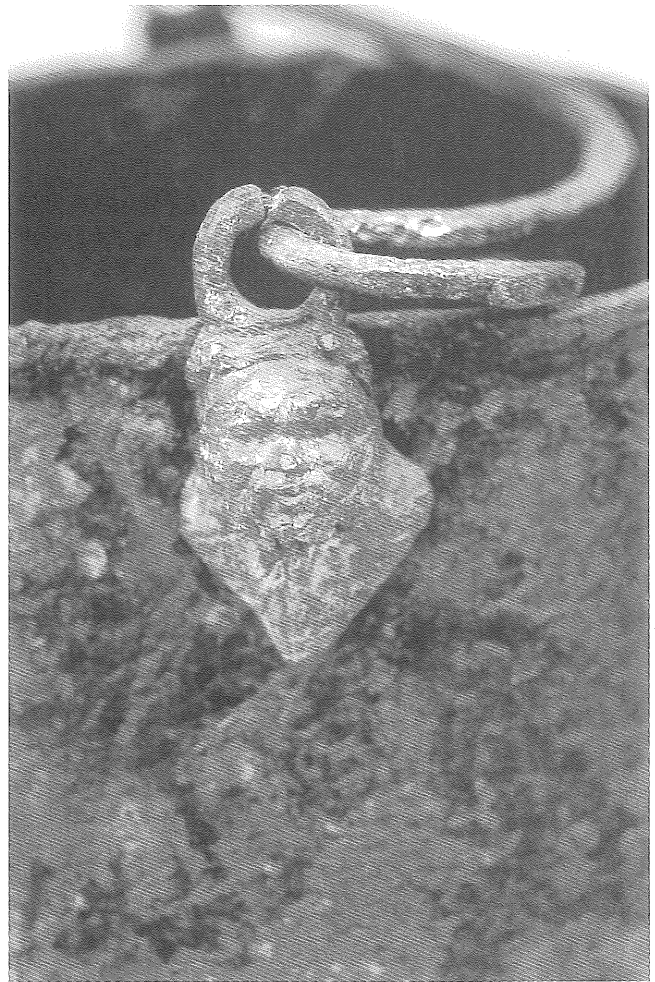

Fig. 18c. Detall de l'armella de la galleda 4.3.



Fig. 18b. Fotografia frontal de la galleda 4.3.

tiu decoratiu en si i l'anella superior, a través de la qual es col·loca la nansa mòbil, que també s'ha conservat. Aquesta presenta en els dos extrems, de forma molt esquematitzada, dos caps de dofins (fig. 18a), mentre que el motiu decoratiu de l'armella fa referència a una màscara bàquica, concretament la d'un vell sàtir, barbut, de cara molt rodona i amb banyes (fig. 18a, 18c).

Paral·lels i decoració:

Aquest tipus de galledes correspon a la forma pompeiana X2200 de Tassinari (1993). És de producció itàlica, datable a mitjan segle I dC, tot i que Tassinari no descarta que ja es coneguessin exemplars d'aquest tipus en dates anteriors (TASSINARI 1993, vol. 1, 112-113; vol. 2, 337-341).

Un tipus de galledes produïdes a la campània durant el segle I dC, i que després varen ser copiades en les províncies durant els segles II-III dC (CAVALIER 1988, 62-64, fig. 19, 20, 21; DELGADO 1970, 24-27, lám. 2).

5. Possibles materials del pou Cartanyà

5.1. Trípodcs de bronze

Núm d'inv.: MNAT 2853-2854

Descripció de les peces segons Hernández Sanahuja:
"Asientos de pateras de bronce. Tienen labores circulares,

sencillas. Miden: el primero 0'11 m. de diámetro y, el segundo 0'12. Propiedad del Estado. Armario 9 – Estante C – Núms 13 y 14.” (HERNÁNDEZ, DEL ARCO 1878/1894, 189-191).

5.2. Plat de bronze

Figures: 19, a-c

Núm. d'inv.: MNAT 2850; alçada màxima: 4 cm; diàmetre màxim de la boca: 17,6 cm; diàmetre màxim del peu: 16 cm.

Estat de conservació: bo.

Descripció i decoració de l'objecte:

Patera. Plat de bronze de vora alta i llavi pla (fig. 19a, 19b), al fons hi apareix el possible segell de l'*officina*: ANTITEES (fig. 19c).

Paral·lels i decoració:

Aquest tipus de plats ja es coneix a Pompeia, catalogat per Tassinari (1993) amb la forma O1112. És de producció itàlica, amb una datació de mitjan segle I dC, tot i que Tassinari no descarta que ja es coneguessin exemplars d'aquest tipus en cronologies anteriors (TASSINARI 1993, vol. 1: p. 84; vol. 2: p. 174).



Fig. 19a. Vista lateral del plat 5.2.



Fig. 19b. Vista superior del plat 5.2.

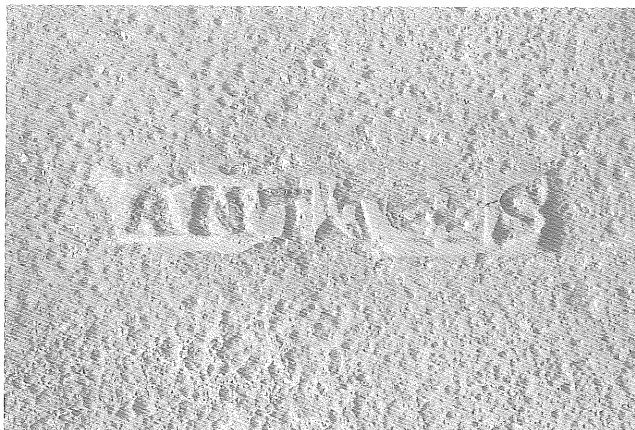

Fig. 19c. Detall del segell del plat 5.2. (Arxiu MNAT / R. Cornadó)

També destacarem un cassó que es conserva al Museu de Zamora (núm. d'inv.: 89/36/1), datat al segle I dC, que va ser trobat a Las Labradas (Arrabalde) i que presenta un possible segell interpretat com C. ANTI (nexo AN). (ABASOLO 1993, 172, lám. 1).

5.3. Gerro de bronze

Figures: 20, a-b

Núm. d'inv.: MNAT 2856/2858; alçada màxima de la vora: 4,4 cm; diàmetre màxim de la vora: 9,4 cm; alçada màxima del ventre: 12,2 cm; diàmetre màxim del ventre: 12,2 cm.

Estat de conservació: molt oxidat.

Descripció i decoració de l'objecte:

Dos fragments d'un mateix gerro: fragment de ventre i vora exvasada amb llavi circular i una incisió en la part superior (fig. 20a, 20b).

Paral·lels i decoració:

a causa del seu mal estat és difícil i agosarat trobar-hi paral·lels.

5.4. Gobelet de bronze

Figures: 21, a-c

Núm. d'inv.: MNAT 2857/2862; alçada màxima: 11,3 cm; diàmetre màxim de la boca: 9 cm; diàmetre màxim del cos: 10 cm; alçada màxima de la nansa: 10,8 cm.

Estat de conservació: tot i que s'ha perdut el fons, la resta es conserva prou bé, sobretot la nansa.

Descripció i decoració de l'objecte:

Vora sencera d'un gobelet de vora vertical i llavi pla, amb dues incisions externes sota el llavi (fig. 21a, 21b, 21c); la nansa es divideix en dues parts: la tija molt simple, que s'uneix al llavi del recipient a través de dos caps d'íbis molt esquematitzats i estilitzats, i que presenta també una fulla molt esquematitzada a la part superior per recolzar-hi el dit polze (fig. 21a, 21b, 21c); i el medalló, caracteritzat per una fulla en forma d'heura o arítjol? molt esquematitzada i rematada amb una fletxa (fig. 21a, 21c).

Paral·lels i cronologia:

Aquest recipient, juntament amb la nansa, cal incloure'l en el tipus Idria, i dins d'aquest, en la variant Manching (Feugère 1991c, fig. 4), de producció nord-italiana, que s'inicia al segle II aC, tot i que cal buscar

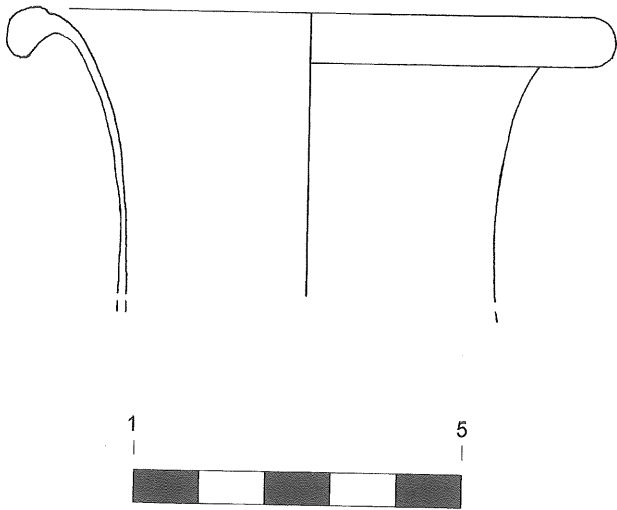
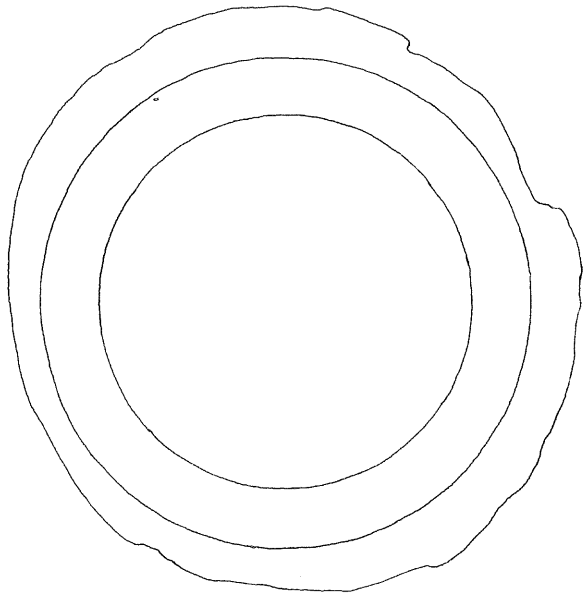

Fig. 20a. Secció del gerro 5.3.



Fig. 20b. Fotografia del gerro 5.3.

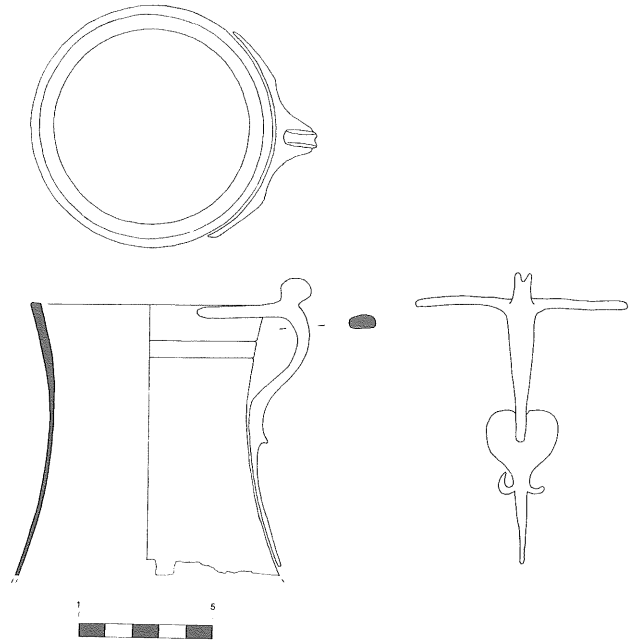

Fig. 21a. Secció i detall del gobelet 5.4.



Fig. 21b. Vista lateral del gobelet 5.4.

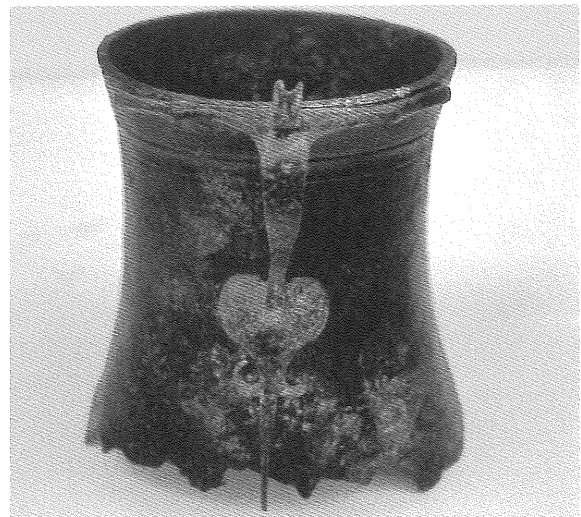

Fig. 21c. Fotografia frontal del gobelet 5.4.

els seus antecedents en una producció regional etrusca, del segle III aC (Feugère, Rolley 1991, 201-204). L'època de què es conserven més exemplars d'aquest tipus de gobelet és durant els segles I aC i I dC (BRESCAK 1982, 55, fig. 116; (FEUGÈRE 1991c, 55, fig. 4; RAEV 1994, 348-349, fig. 2 i 3; SEDLMAYER 1999, 11, làmina 1,2; SZABÓ 1994, 399-400, fig. 2; TASSINARI 1993, vol. 1, 75; vol. 2, 165; TP 1998, 62); s'han trobat exemplars a Alemanya, França, Itàlia, Suïssa, Espanya, Grècia, antiga Txecoslovàquia, Hongria, antiga Iugoslàvia, el Marroc i Rússia (FEUGÈRE 1991c, 55-58).

La funció del gobelet era la de mesurar líquids, tot i que també s'ha relacionat amb un recipient d'ús personal, un vas per beure part de l'aixovar funerari (TP 1998, 62), o utilitzat en les ablucions (FEUGÈRE 1991c, 54).

6. Materials no conservats

6.1. Plat de bronze per a libacions

Núm. d'inv.: MNAT 2824

Descripció de la peça segons Hernández Sanahuja: "También se encontraron dentro del agua varias pateras, unas muy destruidas, casi inservibles, y otras aun en buen estado de servitud (...)" (HERNÁNDEZ SANAHUJA 1884, 43-48).

Descripció i decoració de l'objecte:
Peça actualment perduda.

6.2. Gerro de bronze

Núm. d'inv.: MNAT 2832

Descripció de la peça segons Hernández Sanahuja: "Estos son los vasos de bronce que pudieron salvarse, pero se conoce que eran en mucho mayor número, pues se recogieron gran cantidad de fragmentos de otros fracturados, sin contar con los que se abandonaron mezclados con el fango que salió de lo más profundo" (HERNÁNDEZ SANAHUJA 1884, 43-48).

"Fragmento de un capis de bronce, como los anteriormente descritos. Mide 0'15 m. de largo por 0'12 de ancho. Propiedad de la Sociedad Arqueológica. Armario 9 - Estante E - núm. 5" (HERNÁNDEZ, DEL ARCO 1878/1894, 189-191).

Descripció i decoració de l'objecte:
Peça actualment perduda.

6.3. Tapadora de bronze

Núm. d'inv.: MNAT 2834

Descripció de la peça segons Hernández Sanahuja: "4- Tapadera plana de bronce, algo mutilada, que pertenecía a la urna que se describirá enseguida" (Hernández Sanahuja 1880, folio 59 verso-60 verso).

"Tapadera de bronce, algo mutilada, que pertenecía a la urna descrita. Mide 0'23 m. de diámetro. Propiedad de Sociedad Arqueológica. Armario 9 - Estante E - núm. 4" (HERNÁNDEZ, DEL ARCO 1878/1894, 189-191).

Descripció i decoració de l'objecte:
Peça actualment perduda.

6.4. Plat de bronze per a libacions

Núm. d'inv.: MNAT 2850.

Descripció de la peça segons Hernández Sanahuja: "Aro de una gran patera de bronce. Mide 0'48 cm. de diámetro. Propiedad del Estado. Armario 9 - Estante A" (HERNÁNDEZ, DEL ARCO 1878/1894, 189-191).

Descripció i decoració de l'objecte:
Peça actualment perduda.

6.5. Gerro o plat per a libacions

Núm. d'inv.: MNAT 2858

Segons la font de consulta se'ns parla de *patera* (Hernández Sanahuja 1880, folio 59 verso-60 verso).
O de:

"Parte superior de un capis de bronce. Mide 0'20 m. de altura. Propiedad de la Diputación de Tarragona. Armario 9 - Estante D - Núm 12" (HERNÁNDEZ, DEL ARCO 1878/1894, 189-191).

Descripció i decoració de l'objecte:
Peça actualment perduda.

7. Vària

7.1. Pala de ferro

Figura: 22

Núm. d'inv.: MNAT 2868; llargada total de la peça: 34 cm; llargada de la pala: 11,5 cm; amplada de la pala: 11,5 cm; llargada del mànec: 22,5 cm; diàmetre màxim del mànec: $\pm 2,5$ cm; el gruix de la pala és impossible de saber, per les moltes concrecions.

Estat de conservació: molt dolent, molt erosionada.

Descripció de l'objecte:

Batillum. Petita pala de ferro molt erosionada; es divideix en dues parts: mànec i pala, de forma quadrada i molt possiblement soldada al mànec (fig. 22).

Concepte molt difícil de precisar, ja que els autors clàssics no es posen d'acord, però tot i així la idea més estesa parla d'una petita pala de ferro, amb mànec, i que era utilitzada per abocar matèries

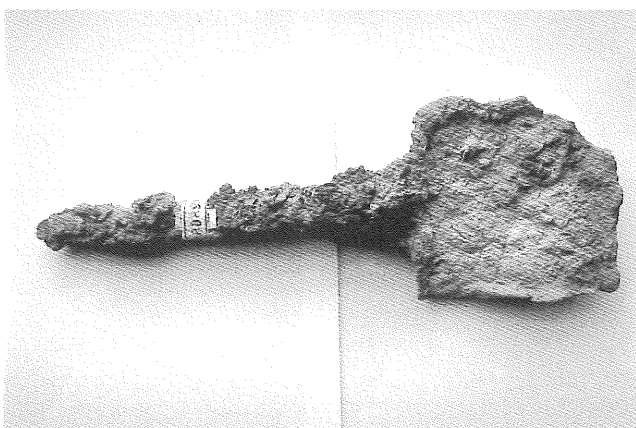

Fig. 22. Pala 7.1.

oloroses i purificadores en algun tipus de foc sagrat (DAREMBERG, SAGLIO 1877, I. 1, 682-83, s.v. *Batillum*, F. Lenormant).

7.2. Destral de ferro

Figura: 23

Núm d'inv.: MNAT 3184; llargada màxima: 25 cm; amplada màxima de cada fulla: 9 i 5 cm; gruix màxim de cada fulla: 2,5 i 3 mm; llargada màxima del mànec: 15 cm; diàmetre màxim del mànec: 3,2 cm.

Estat de conservació: molt dolent, molt erosionada.

Descripció de l'objecte:

Bipennis. Destral de doble fulla (fig. 23). En la unió de les dues fulles hi ha un orifici a través del qual hi passa el cap del mànec; aquest és cilíndric, de metall i farcit de fusta en la seva part interna.

Aquesta destral de doble fulla, atribuït de Bacus i dels seus companys, és l'instrument utilitzat per tal de dur a terme el sacrifici del brau en el ritual bàquic (Daremborg, Saglio 1877, I. 1, 711-12, s.v. *Bipennis*, E. Saglio; Viola 1999, 242-243).



Fig. 23. Destral de ferro 7.2.

7.3. Ganivet de ferro

Figura: 24

Núm. d'inv.: MNAT 3187; llargada màxima de la fulla: 27 cm; amplada màxima de la fulla: 4,5 cm; gruix màxim de la fulla: 4 mm; llargada màxima del mànec: 14 cm; amplada màxima del mànec: 0,5 cm; gruix màxim del mànec: 0,5 cm.

Estat de conservació: molt dolent, molt erosionat.

Descripció de l'objecte:

Clunaculum. Ganivet de doble fulla acabat en punta, el mànec és una continuació de la fulla, no es conserva l'empunyadura (fig. 24).

Es tracta d'un instrument de sacrifici (DAREMBERG, SAGLIO 1887, I. 2. 1264, s.v. *Clunaculum*; VIOLA 1999, 247) utilitzat pel *cultrarius* per tal de degollar i esquarterar la carn de l'animal sacrificat (VIOLA 1999, 247). El nom li vé del fet que era col·locat en la part posterior de la cintura *ad clunes* (CONTRERAS, RAMOS, RICO 1992, 34).



Fig. 24. Ganivet de ferro 7.3.

7.4. Fragment indeterminat de ferro

Núm. inv.: MNAT 3189; llargada màxima: 10 cm; amplada màxima: 5,5 cm; gruix màxim: 2,3 cm.

Estat de conservació: molt dolent, molt erosionat.

Descripció de l'objecte:

Fragment indeterminat de ferro.

Interpretació i conclusions

Gràcies a les diverses publicacions que va realitzar en el seu dia B. Hernández Sanahuja i a altres troballes arqueològiques a la zona (ALBINYANA, BOFARULL 1849, 140-169; CUCHÍ 1875, 11-14; DASCA, ROVIRA, BARRIACH 1993, 103; ALEU 1995, 38-39, 141, citat per BURÉS, GARCIA, MACIAS 1998, 186-188) podem afirmar que el pou Cartanyà estava relacionat amb algun tipus d'infraestructura hidràulica (BURÉS, GARCIA, MACIAS 1998, 194; RUIZ DE ARBULO 1991, 463) que explotava l'aigua del llac subterrani que es troba sota de l'actual ciutat de Tarragona.

Coneixem l'existència de diferents "tresors" de vaixel·la de bronze que s'han interpretat com a part de l'aixovar funerari d'una inhumació, com a estris d'ús personal, de taula, de cuina o també com a dipòsits de culte privat, dipòsits de tallers de forjadors o de simples comerciants; i que sovint s'han localitzat de forma aïllada o com a farciment de petites cavitats excavades a terra, dins de sacs de tela, de cistells, de grans contenidors de ceràmica, de fusta o de bronze; però també dins de cisternes (PUERTAS 1982, 282-283, lám. 23, fig. 51) i, sobretot, dins de pous d'extracció d'aigua, com el localitzat a Torres dos Namorados, Fundão, Portugal (MARQUES 1969, 5-83); el documentat a la vil·la d'Apt i el de Chalain d'Uzore, tots dos a la Gàl·lia (CAVALIER 1988); el pou "est" del fòrum d'Aquileia (PASINI 2001, 344-347) i els disset pous localitzats a la zona de l'Emília-Romanya (GIORDANI 1996, 143-152).

A més de l'indiscutible interès arqueològic i topogràfic de la troballa d'aquests pous, investigacions recents han posat de manifest que una bona part d'aquests, diferents en tècnica constructiva (la gran majoria presenten unes parets realitzades a partir de totxos i argamassa, però també n'hi ha d'excavats directament a la roca, com ara el pou Cartanyà),

localització geogràfica i també en cronologia, presenten una certa analogia pel que fa a la disposició i sobretot a la tipologia del material trobat en el seu interior.

En aquests tipus de dipòsits, les capes superficials, compostes bàsicament per terra vegetal, cobreixen una capa de runes on es poden trobar moltes restes de cultura material d'època romana. Cal dir, però, que el material més interessant es troba sempre al fons del pou; en els exemplars italians, aquest material està cobert per unes capes de feixos de llenya i troncs que subjecten altres capes d'arena i grava.

No en tots, però sí en la majoria d'aquests pous, a part de l'abundant concentració de ceràmiques i d'altres objectes, generalment en un òptim estat de conservació, hi trobem vaixel·la de bronze, monedes, restes de cordes, de cistelleria i també eines agrícoles. Són uns objectes que normalment presenten una certa homogeneïtat tipològica i cronològica, fet que ens fa pensar en una ocultació voluntària.

Un fenomen que segons la datació de les restes (amb l'excepció de la vaixel·la de bronze, cronològicament més antiga) s'ha localitzat històricament en algun moment de crisi, sobretot durant les invasions germàniques.

El pou Cartanyà cal incloure'l dins d'aquest tipus de pou-dipòsit, amb l'única diferència que mentre els primers s'han documentat en contextos rurals (exceptuant el pou "est" d'Aquileia), el pou Cartanyà es va localitzar dins dels límits del fòrum de la colònia de l'antiga ciutat de Tàrraco. I en un moment de crisi (tot i que hem de tenir presents tots els condicionants possibles de com es varen recollir i classificar, les descripcions numismàtiques d'Hernández Sanahuja ens parlen de monedes amb una datació de finals del segle III dC a inicis del segle V dC) es va dur a terme aquesta ocultació antròpica i totalment voluntària.

Un altre indicatiu que ens afirma que ens trobem davant d'un conjunt d'ús ritual, ens el donen els mateixos vasos de bronze i la seva decoració.

Pel que fa a la tipologia de les peces, podem afirmar que aquests recipients no formaven part de la vaixel·la

utilitzada a la cuina perquè aquesta es caracteritzava per l'ús d'olles per a la cocció dels aliments i per d'altres recipients de grans dimensions que tenien la funció de contenidors; tampoc no formarien part d'un conjunt de vaixel·la de taula o *ministerium*, ja que no s'ha trobat cap copa, plàtera, bol o alguna altra forma relacionada amb l'àpat, i encara menys amb el *convivium*. En canvi, sí que podrien tenir una certa relació amb la vaixel·la d'ús funerari, d'ablució o de neteja personal, ja que es necessita un gerro i una pàtera per abocar-hi el líquid, com alguns dels nostres exemplars, però no és així perquè en el primer cas trobem a faltar la característica urna funerària, i en el segon els petits recipients amb perfums i olis per a la cura del cos. Així que el més probable és que ens trobem davant d'un conjunt de recipients de bronze utilitzats durant algun tipus de sacrifici. Com ho demostren els *urcei* o els *olpis* amb les *paterae* per fer les corresponents libacions, les *situlae*, per transportar l'aigua lustral i així poder rentar-se les mans un cop s'ha portat a terme el sacrifici, tot i que també podria ser utilitzada com a contenidor de vi o per recollir la sang de la víctima i, sobretot, la resta d'utensilis: el *chunaculum* per degollar l'animal, la *bipennis* per decapitar-lo i el *batillus* per cremar l'encens i purificar l'acte.

Pel que fa a la decoració de les nanses, observem que tenen relació amb el seguici bàquic; per tant, podem afirmar que tots aquests recipients eren utilitzats en rituals en què el vi tenia un paper destacat. És cert que en època romana aquests motius decoratius eren fruit d'una producció seriada, atesa la banalitat del motiu ornamental, però si relacionem aquest tipus de decoració amb la tipologia concreta de les peces i la zona on varen ser trobades, podem concloure que ens trobem davant d'un conjunt de recipients de bronze d'ús ritual.

Josep Francesc Roig

Av. Maria Cristina, 50-52

43002 Tarragona

Agraïments

Agraïm al doctor Joaquín Ruiz de Arbulo la seva direcció i suport durant tota la realització d'aquest treball; també els comentaris i consells de Romana Erice i Salvador Pozo. Volem agrair molt especialment

les facilitats donades per Francesc Tarrats i Jaume Massó per l'estudi d'aquestes peces a les vitrines i magatzem del MNAT. Els dibuixos són de l'autor, Rosa Palau i Stefania Roig.

Bibliografia

ABAD 1982

L. Abad, *Pintura romana en España*, Universidad de Alicante/Universidad de Sevilla.

ABASCAL, SANZ 1993

J. M. Abascal i R. Sanz, "Bronces antiguos del Museo de Albacete", *Instituto de Estudios Albacetenses*, Serie I, 67, Albacete, 67-80.

ADAM 1984

A. M. Adam, *Bronzes étrusques et italiques*, Bibliothèque Nationale, Département des Monnaies, Médailles et Antiquités, Paris.

ADSERIAS *et al.* 1993a

M. Adserias, L. Burés, M. T. Miró i E. Ramón, "L'assentament pre-romà de Tarragona", *Revista d'Arqueologia de Ponent*, 3, Lleida, 177-223.

ADSERIAS *et al.* 1993b

M. Adserias, L. Burés, M. T. Miró i E. Ramón, "L'assentament pre-romà i el seu paper dins de l'evolució de la ciutat de Tàrraco", *Actes del XIV Congrés Internacional d'Arqueologia Clàssica* (Tarragona 1993), vol. 1, Tarragona, 34.

ADSERIAS *et al.* 1995

M. Adserias, L. Burés i E. Ramón, "Excavacions al carrer de Pere Martell de Tarragona: 1000 anys d'evolució urbana (del segle V aC al V dC)", *Tribuna d'Arqueologia 1993-94*, Departament de Cultura de la Generalitat de Catalunya, Barcelona, 75-85.

ALARÇAR 1970

J. Alarçar, "Um caldeiro romano de bronze", *Ethnos* 7, Lisboa, 211-213.

ALBINYANA, BOFARULL 1840

J. F. Albiniana i A. Bofarull, *Tarragona monumental*, Imprenta Aris y Jurnet, Tarragona.

ALEU 1995

M. Aleu, *L'aigua a Tarragona*, manuscrit, Tarragona.

ALFÖLDY 1975

G. Alföldy, *Die römischen Inschriften von Tarraco* (2 vols.), *Madriker Forschungen*, 10, Berlín.

ALFÖLDY 1991

G. Alföldy, "Tarraco", *Fòrum, temes d'història i d'arqueologia tarragonines*, 8, Museu Nacional Arqueològic de Tarragona, Tarragona.

ANNECHINO 1977

M. Annechino, "Suppelletile fittile da cucine di Pompei", *L'instrumentum domesticum di Ercolano e Pompei, nella prima età imperiale*, *Quaderni de Cultura Materiale*, 1, "L' Erma" di Bretschneider, Roma, 105-120.

AQUILUÉ, BASTIT 1985

X. Aquilué i C. Bastit, "Sobre un cassó de bronze romà procedent del Museu de Gavà", *La Sentiu*, 8, Gavà, 44-49.

AQUILUÉ, DUPRÉ 1986

X. Aquilué i X. Dupré, "Reflexions entorn de Tàrraco en època tardo-republicana", *Fòrum, temes d'història i d'arqueologia tarragonines*, 1, Museu Nacional Arqueològic de Tarragona, Tarragona.

AQUILUÉ *et al.* 1991

X. Aquilué, X. Dupré, J. Massó i J. Ruiz de Arbulo, "La cronologia de les muralles de Tàrraco", *Revista d'Arqueologia de Ponent*, 1, Lleida, 271-301.

- AQUILUÉ *et al.* 1999
X. Aquilué, X. Dupré, J. Massó i J. Ruiz de Arbulo, *Tàrraco, Guia arqueològica*, Museu d'Arqueologia de Catalunya, Tarragona.
- ARCE 1990
J. Arce, "Los bronceos romanos de Hispania", *Los bronceos romanos en España*, Ministerio de Cultura, Madrid, 15-25.
- ARCE 1994
J. Arce, "Los trofeos de Pompeyo In Pyrenai iugis", *Archivo Español de Arqueología*, 67, Consejo Superior de Investigaciones Científicas, Madrid, 261-268.
- ARCE, BURKHALTER 1993
J. Arce i F. Burkhalter (ed.), *Bronces y Religión romana, Actas del XI Congreso Internacional de Bronces Antiguos* (Madrid 1990), Consejo Superior de Investigaciones Científicas, Madrid.
- ARGENTE, GARCÍA 1993
J. L. Argente i C. García, "Bronces hispanorromanos del museo numantino procedentes de Uxama", J. Arce i F. Burkhalter (ed.), *Bronces y Religión romana*, Consejo Superior de Investigaciones Científicas, Madrid, 13-32.
- ARIAS 1949
P. E. Arias, "Vasi bronzei di Bazzano", *Archeologia Classica*, I, 161-170.
- AROLA 1997
R. Arola, "L'origen mític del vi." *Ariadna*, Associació Cultural d'Art i Vida, Tarragona.
- ARXIU RSAT 1864,
Arxiu RSAT, Manuscrit de B. Hernández Sanahuja, *Notes sobre la ciutat*, Tarragona, 3-XII-1864, Tarragona.
- AS 2001
Aliments sagrats. Pa, vi i oli a la Mediterrània antiga (Catàleg de l'exposició), Museu d'Història de la ciutat, Barcelona.
- AURRECOECHEA 1991
J. Aurrecoechea, "Vajilla metálica de época romana en los museos de Ciudad Real, Jaén y Linares", *Espacio, Tiempo y Forma*, Serie II, Historia Antigua, IV, Madrid, 223-254.
- AURRECOECHEA, ZARZALEJOS 1990
J. Aurrecoechea i M. del Mar Zarzalejos, "Apliques de situla de la Oretania, algunas matizaciones a la tipología de Delgado", *Archivo Español de Arqueología*, 63, n° 161-162, Consejo Superior de Investigaciones Científicas, Madrid, 284-292.
- BAB 1981
Bronzes antiques trouvés à Besançon (catàleg de l'exposició), Collections du Musée, I, Musée des Beaux-Arts et d'Archéologie, Besançon.
- BABELON, BLAUCHET 1895
E. Babelon i J. Blanchet, *Catalogue des bronzes antiques de la Bibliothèque Nationale*, Fondation Eugène Piot, París.
- BALIL 1985
A. Balil, "Esculturas romanas de la Península Ibérica", VII, *Boletín del Seminario de Estudios de Arte y Arqueología*, 51, Valladolid, 187-230.
- BAMAP 2000
Bronzi Antichi del Museo Archeologico di Padova (catàleg de l'exposició), L'Erma di Bretschneider, Roma.
- BARATTE 1978
F. Baratte, "Vaisselle d'argent et vaisselle de bronze", *Dossiers de l'Archéologie*, 28, maig-juny, París, 72-78.
- BARATTE 1981
F. Baratte, "Le trésor d'argenterie gallo-romaine de Notre-Dame-d'Allençon (Maine-et-Loire)", *XL Supplément à "Gallia"*, Éditions du Centre National de la Recherche Scientifique, París.
- BARATTE 1986
F. Baratte, *Le trésor d'orfèvrerie romaine de Boscoreale*, Éditions de la Réunion des Musées Nationaux, París.
- BARATTE 1988
F. Baratte (ed.), *Actes de la table ronde: Argenterie romaine et byzantine* (París 1983), Centre National de la Recherche Scientifique et l'Université de Paris, París.
- BARATTE *et al.* 1984
F. Baratte, L. Bonnamour, J. P. Guillaumet i S. Tassinari, "Vases antiques de Métal au Musée de Chalon-sur-Saône", *Revue archéologique de l'est et du centre-est, Cinquième Supplément*, Dijon.
- BARATTE *et al.* 1990
F. Baratte, A. Le Bot-Helly, B. Helly, M. C. Depassiot i V. Langlet, "Le trésor de la place Camille-Jouffray à Vienne (Isère)", L, *Supplément à "Gallia"*, Editions du Centre National de la Recherche Scientifique, París.
- BARBA QUINTERO 1982
M. T. Barba Quintero, "Un jarro romano de bronce en San Juan de Aznalfarache (Sevilla)", *Homenaje al profesor Dr. Hernández Díaz*, I, Sevilla, 11-16.
- BARR-SHARRAR 1987
B. Barr-Sharrar, *The Hellenistic and Early Imperial decorative bust*, Verlag Philipp von Zabern, Magüncia.
- BAY 1981
Bronzes antiques de l'Yonne (catàleg de l'exposició), Musée de l'Avallonnais, Auxerre.
- BELTRÁN VILLAGRASA 1952
P. Beltrán Villagrasa, "Colonia Vrbs Trivmphalis Tarraconense", *Butlletí Arqueològic*, Reial Societat Arqueològica Tarraconense, època IV, fascs. 37-40, Tarragona, 31-40.
- BELTRÁN *et al.* 1996
M. Beltrán, E. Ortiz i J. A. Paz, "La vajilla relacionada con el vino en Hispania", S. Celestino (ed.), *El vino en la antigüedad romana, II Simposio Arqueología del*

- vino (Jerez 1996), Universidad autónoma de Madrid, Madrid, 129-200.
- BELTRÁN, SÁNCHEZ REAL 1953-54
M. C. Beltrán i J. Sánchez Real, "Una inscripción a Pompeyo en Tarragona", *Butlletí Arqueològic*, Reial Societat Arqueològica Tarraconense, època IV, fascs. 41-48, Tarragona, 3-9.
- BENDALA 1996
M. Bendala, "El vino en el ritual y el simbolismo funerarios en la Roma antigua", S. Celestino (ed.), *El vino en la antigüedad romana, II Simposio Arqueología del vino* (Jerez 1996), Universidad autónoma de Madrid, Madrid, 51-62.
- BENEDETTI 1968
B. Benedetti, "Sul rinvenimento di due pozzi di età romana e sulla distribuzione di questo manufatto nell'agro modenese", *Atti e Memorie. Deputazione di storia patria per le antiche provincie modenesi*, X, III, Mòdena, 160.
- BERGES, FERRER 1977
M. Berges i M. Ferrer, "Excavaciones en el solar de la calle Comandante Rivadulla de Tarragona, Agosto 1973", *Noticiario Arqueológico Hispánico*, 5, Madrid, 227-234.
- BERMOND 1964
G. Bermond, *Arte e Civiltà romana nell'Italia Settentrionale dalla repubblica alla tetrarchia* (catàleg de l'exposició), I, Bolonya, 314.
- BERMÚDEZ 1993
A. Bermúdez, "L'àrea d'hàbitat intramurs de l'antiga Tàrraco", *Tribuna d'Arqueologia 1991-1992*, Departament de Cultura de la Generalitat de Catalunya, Barcelona, 87-96.
- BHR 1978
"Bronzes Hellénistiques et Romains. Tradition et Renouveau. Actes du V Colloque International sur les Bronzes Antiques (Lausanne 1978)", *Cahiers d'Archéologie Romande*, 17, Lausana.
- BLANCO, ROUGGEAU 1996
J. L. Blanco i M. Rouggeau, "Técnicas para la elaboración del vino", S. Celestino (ed.), *El vino en la antigüedad romana, II Simposio Arqueología del vino* (Jerez 1996), Universidad Autónoma de Madrid, Madrid, 117-128.
- BLÁZQUEZ 1960
J. M. Blázquez, "Recipientes de bronce del Museo Arqueológico Nacional de Madrid", *Archivo Español de Arqueología*, 33, 101-102, Consejo Superior de Investigaciones Científicas, Madrid, 197-210.
- BLÁZQUEZ 1969
J. M. Blázquez, *Explotaciones mineras en Hispania durante la república y el alto imperio romano. Problemas económicos, sociales y técnicos*, Madrid.
- BLÁZQUEZ 1970
J. M. Blázquez, "Fuentes literarias griegas y romanas referentes a las explotaciones mineras de la Hispania Romana", *La minería hispana e ibero americana. Contribución a su investigación histórica*, I, Lleó, 117-150.
- BLÁZQUEZ 1984
J. M. Blázquez, "Mosaicos báquicos en la Península Ibérica", *Archivo Español de Arqueología*, 57, Consejo Superior de Investigaciones Científicas, Madrid, 69-96.
- BLÁZQUEZ et al. 1999
J. M. Blázquez, J. Martínez-Pinna i S. Montero, *Historia de las religiones antiguas. Oriente, Grecia y Roma*, Editorial Cátedra, Madrid.
- BLÁZQUEZ et al. 1988
J. M. Blázquez, A. Montenegro, J. M. Roldán, J. Mangas, R. Teja, J. J. Sayas, L. García Iglesias i J. Arce, *Historia de España antigua*. Tomo II: *Hispania romana*, Ediciones Cátedra, Madrid.
- BOESTERD 1965
M. H. P. den Boesterd, "The bronze vessels". *Description of the Collections in the Rijksmuseum G.M. Kam at Nijmegen*, V, Nimega.
- BOESTERD, HOEKSTRA 1966
M. H. P. den Boesterd i E. Hoekstra, "Spectrochemical Analyses of Bronze Vessels in the Rijksmuseum G. M. Kam at Nijmegen", *Ouedheidkundige Mededelingen Uit Het Rijksmuseum G. M. Kam Van Oudheden Te Leiden*, N.R. XLVI, Nimega.
- BOLLA 1991
M. Bolla, "Considerazioni sulla funzione dei vasi in bronzo tardorepubblicani in Italia settentrionale", M. Feugère i CL. Rolley (ed.), *La vaisselle tardo-républicaine en bronze, Actes du table-ronde* (Lattes 1990), Centre National de la Recherche Scientifique, Dijon, 143-153.
- BOLLA 1994
M. Bolla, *Vasellame romano in bronzo nelle civiche raccolte archeologiche di Milano*, Milano.
- BOLLA, CASTOLDI 1990
M. Bolla i M. Castoldi, "Recipienti in Bronzo", *Milano Capitale dell'impero romano 286-402* (catàleg de l'exposició), Milà, 390-392.
- BOLLA et al. 1991
M. Bolla, CH. Boube i J. P. Guillaumet, "Les situles", M. Feugère i CL. Rolley (ed.), *La vaisselle tardo-républicaine en bronze, Actes de la table-ronde* (Lattes 1990), Centre National de la Recherche Scientifique, Dijon, 7-22.
- BONNAMOUR 1976
L. Bonnamour, "Vases en bronze d'époque romaine trouvés dans la Saône", *Actes du IV Colloque International sur les bronzes antiques* (Lyon 1976), Annales de l'Université Jean Moulin, Lió.

- BONNAMOUR 1978
L. Bonnamour, "Les vases antiques trouvés dans La Saone", *Dossiers de l'Archéologie*, 28, mai-juin, 32-41.
- BONNEFOY 1996
I. Bonnefoy (dir.), *Diccionario de las mitologías*, vol. II: *Grecia*, Ediciones Destino, Barcelona.
- BONNEFOY 1997
I. Bonnefoy (dir.), *Diccionario de las mitologías*, vol. III: *De la Roma arcaica a los sincretismos tardíos*, Ediciones Destino, Barcelona.
- BONNET 1989
J. Bonnet, *Les bronzes antiques de Paris*, Musée Carnavalet, Paris.
- BOUBE 1991
CH. Boube, "Les cruches", M. Feugère i CL. Rolley (ed.), *La vaisselle tardo-républicaine en bronze*, Actes de la table-ronde (Lattes 1990), Centre National de la Recherche Scientifique, Dijon, 23-45.
- BOUBE-PICCOT 1975
Ch. Boube-Piccot, *Les bronzes antiques du Maroc*, vol. II: *Le mobilier, Études et travaux d'archéologie Marocaine*, V, Musée des Antiques, Rabat.
- BOUBE-PICCOT 1991
CH. Boube-Piccot, "Attaches d'anses de situles italiennes d'époque républicaine tardive découverte dans la ville préromaine de Tamuda (Maroc)", *Alimenta. Estudios en homenaje al Dr. Michel Ponsich, Gerión. Anejos III*, Editorial Complutense, Madrid, 129-137.
- BOUCHER 1971
S. Boucher, Vienne. *Bronzes Antiques*, vol. 17, *Inventaire des collections publiques françaises*. Éditions des Musées Nationaux, Paris.
- BOUCHER, LABEL 1975
S. Boucher i P. Label, *Bronzes figurés antiques (grecs, étrusques et romains)*, Musée Robin, éditions de la Ville d'Autun, Autun.
- BOUCHER, OGGIANO-BITAR 1993
S. Boucher i H. Oggiano-Bitar, "Le trésor des bronzes de Bavay", *Revue du Nord, Hors Série, Collection Archéologie*, 3, Université Charles-De-Gaulle/ Lille III, Paris.
- BOUCHER et al. 1980
S. Boucher, G. Perdu i M. Feugère, *Bronzes antiques du Musée de la civilisation gallo-romaine à Lyon*, vol. II: *Instrumentum, aegyptiaca*, Diffusion de Boccard, Lió.
- BOUCHER, TASSINARI 1980
S. Boucher i S. Tassinari, *Bronzes antiques du Musée de la civilisation gallo-romaine à Lyon*, vol. I: *Inscriptions, statuaire, vaisselle*, Diffusion de Boccard, Lió.
- BOULOUMIÉ 1968
B. Bouloumié, "Les oenochoés à bec en bronze des musées d'Etrurie Centrale et Méridionale", *Mélanges d'Archéologie et d'Histoire*, 80, 2, École française de Rome, Roma.
- BRE 1990
Los bronzes romanos en España, Ministerio de Cultura, Madrid.
- BRESCAK 1982
D. Brescak, "Anticno bronasto posodje Slovenije". *Situla, Razprave Narodnega Muzeja V Ljubljani*, Ljubljana, 57-82.
- BRESCAK 1995
D. Brescak, "Roman bronze vessels in Slovenia, New finds 1982-1991", S. T. A. M. Mols, A. M. Gerhartl, H. Kars, A. Koster, W. J. TH. Peters i W. J. H. Willems (ed.), *Acta of the 12th International Congress on Ancient Bronzes* (Nijmegen 1992), Nederlandse Archeologische Rapporten, 18, Nimega, 15-21.
- BRS 1978
"Bronzes romains de Suisse", *V Colloque International sur les bronzes antiques* (Lausanne 1978), Musée Cantonal d'Archéologie et d'Histoire, Lausana.
- BURÉS et al. 1998
L. Burés, M. Garcia i J. M. Macias, "Un aqueducte subterrani a Tàrraco", *Empúries*, 51, Museu d'Arqueologia de Catalunya, 183-196.
- CABALLERO ZOREDA 1974
L. Caballero Zoreda, "La necrópolis tardorromana de Fuentespreadas (Zamora), Un asentamiento en el valle del Duero", *Excavaciones Arqueológicas en España*, 80, Madrid.
- CALDERA 1993
M. P. Caldera, "Instrumentum domesticum: Contribución al estudio de la vajilla romana", *Convivium: el arte de comer en Roma*, Mérida, 113-123.
- CARANDINI 1963-1964
A. Carandini, "La secchia doria: una storia di achille tardo-antica, Seminario di archeologia e storia dell'arte greca e romana dell'università di Roma", *Studi Miscellanei*, 9, Roma.
- CARANDINI 1977
A. Carandini, "Alcune forme bronzee conservate a pompeii en el Museo Nazionale di Napoli", *L'Instrumentum domesticum di Ercolano e Pompei, nella prima età imperiale*, Quaderni de Cultura Materiale, 1, "L' Erma" di Bretschneider, Roma, 163-168.
- CASTELLVÍ et al. 1994
J. Castellví, J. M. Nolla i I. Rodà, "Pompey's Trophies", *Actes del XIV Congrés Internacional d'Arqueologia Clàssica* (Tarragona 1993), vol. 2, Tarragona, 93-96.
- CASTELLVÍ et al. 1995
J. Castellví, J. M. Nolla i I. Rodà, "La identificación de los trofeos de Pompeyo en el Pirineo", *Journal of Roman Archaeology*, 8, 5-18.

- CASTOLDI 1991
M. Castoldi, "Origini e officine del vasellame in bronzo tardorepubblicano", M. Feugère i CL. Rolley (ed.), *La vaisselle tardo-républicaine en bronze, Actes du table-ronde* (Lattes 1990), Centre National de la Recherche Scientifique, Dijon, 139-142.
- CASTOLDI 1994
M. Castoldi, "Recipienti in bronzo d'età Romana provenienti da Milano", *Akten der 10. Tagung über antike bronzen* (Freiburg 1988), Stuttgart, 117-127.
- CAVALIER 1988
O. Cavalier, *Le trésor d'Apt. Un ensemble de vaisselle métallique gallo-romaine*, Fondation du Muséum Calvet, Avinyó.
- CHAUME, FEUGÈRE 1990
B. Chaume i M. Feugère, "Les sépultures tumulaires aristocratiques du Hallstatt ancien de Poiseul-la-Ville (Côte-d'or)", *Revue Archéologique de l'est et du centre-est, Dixième Supplément*, Dijon.
- CHOFRE 1995
M. L. Chofre, "Trulla/cazo de Júpiter hallado en el faro de Cullera (Valencia)", *Saguntum*, 28, València, 265-273.
- CIMA DI PUOLO 1990
M. Cima di Puolo, "Roma tra Repubblica e Impero: la diffusione del Iusso", L. Pirzio Biroli (dir.), *Il bronzo dei romani, arredo e suppellettile*, "L'Erma" di Bretschneider, Roma, 39-49.
- CMNN 1986
Le collezioni del Museo Nazionale di Napoli, De Luca Editore, Roma.
- COLLI 1995
G. Colli, *La sabiduría griega*, Editorial Trotta, Madrid.
- COMSTOCK, VERMEULE 1971
M. Comstock i C. Vermeule, *Greek, etruscan & roman bronzes in the Museum of Fine Arts Boston*, Museum of Fine Arts Boston, Massachusetts.
- CONTRERAS *et al.* 1992
J. Contreras, G. Ramos i I. Rico, *Diccionario de la religión romana*, Ediciones Clásicas, Madrid.
- CORTÉS 1984-85
R. Cortés, "Los foros de Tàrraco", *Butlletí Arqueològic*, Reial Societat Arqueològica Tarraconense, època V, fascs. 6-7, Tarragona, 163-196.
- CORTÉS, GABRIEL 1985
R. Cortés i G. Gabriel, *Tarraco: recull de dades arqueològiques*, Promociones Publicaciones Universitarias, Barcelona.
- CUCHÍ 1875
T. Cuchí, *Descripción de las Aguas de Tarragona y algunas de la Provincia*, Tarragona.
- CURINA 1986
R. Curina, "Reggio Emilia e Modena, V e VI secolo", A. Giardina (ed.), *Società romana e impero tardo antico. Le merci. Gli insediamenti*, vol. III, Bari, 630-636.
- D'ANDRIA 1979
F. D'andria, "Vasi di bronzo romani di recente scoperti in Puglia e Lucania", *Bronzes Hellénistiques et Romains. Tradition et Renouveau. Actes du V Colloque International sur les Bronzes Antiques* (Lausanne 1978), *Cahiers d'Archéologie Romande*, 17, Lausana.
- DAREMBERG, SAGLIO 1918
CH. Daremberg i M. E. Saglio, *Dictionnaire des antiquités grecques et romaines d'après les textes et les monuments*, 10 vols., Librairie Hachette et Cie, Paris.
- DASCA 1993
A. Dasca, "Carrer del Caputxins, 23, Tarragona", *Anuari d'intervencions arqueològiques a Catalunya. Època romana. Antiguitat tardana. Campanyes 1982-1989*, Barcelona, 248.
- DASCA, PALAU 1991
A. Dasca i R. Palau, *Memòria de la intervenció arqueològica al carrer Fortuny, núm. 12*, Tarragona.
- DASCA *et al.* 1993
A. Dasca, J. Rovira i F. Barriach, *Epítome historial de Tarragona. Un resum d'història de Tarragona del segle XVIII per Carles Boní*, Tarragona.
- DE CARO 1999
S. de Caro, *Museo Archeologico Nazionale di Napoli*, Soprintendenza Archeologica di Napoli e Caserta, Nàpoli.
- DELGADO 1970
M. Delgado, "Elementos de sítulas de bronce de Conímbriga", *Conímbriga* 9, Coïmbra, 15-41.
- DELGADO DELGADO 2000
J. A. Delgado Delgado, *Sacerdocios y sacerdotes de la antigüedad clásica*, Ediciones del Orto, Madrid.
- DELLI PONTI 1973
G. Delli Ponti, *I Bronzi del Museo Provinciale di Lecce*, Amministrazione Provinciale di Lecce, Lecce.
- DÍAZ, MACIAS 2000
M. Díaz i J. M. Macias, "Excavacions arqueològiques en el carrer del Gasòmetre, núm. 36", J. Riuz de Arbulo (ed.), *TÀRRACO 99. Documents d'arqueologia clàssica*, 3, Tarragona, 107-110.
- DOMERGUE 1987
CL. Domergue, *Catalogue des mines et des fonderies antiques de la Péninsule Ibérique*, Publicaciones de la Casa de Velázquez, Serie Arqueología VIII, vol. 2, Madrid.
- DOMERGUE 1990a
Cl. Domergue, *Les mines de la péninsule Iberique dans l'antiquité romaine*, École française de Rome, 127, Roma.

- DOMERGUE 1990b
CL. Domergue, "Minería hispanorromana y bronceos romanos. Bronces de uso técnico e industrial", *Los bronceos romanos en España*, Ministerio de Cultura, Madrid, 27-36.
- DOSI, SCHNELL 1986
A. Dosi i F. Schnell, "Pasti e vasellame da tavola", *Vita e Costumi dei Romani Antichi*, 2, Museo della Civiltà Romana, Roma.
- DUBY 1987
G. Duby, *Historia de la vida privada*, Ed. Taurus, Madrid.
- DUMÉZIL 1987
G. Dumézil, *La religion romaine archaïque*, Payot, París.
- DUPRÉ 1994
X. Dupré, "Los arcos honoríficos de Tàrraco", *Actes del XIV Congrès Internacional d'Arqueologia Clàssica* (Tarragona 1993), vol.1, Tarragona, 177-188.
- EACO 1958-66
Enciclopedia Dell'Arte Classica e Orientale, 7 vols., Istituto della Enciclopedia Italiana, Roma.
- EGGERS 1951
H. J. Eggers, *Der römische import im freien germanien*, 2 vols., Hamburgisches Museum für Völkerkunde und Vorgeschichte, Hamburg.
- EGGERS 1968
H. J. Eggers, *Aquileia und Pompeji, Ergebnisse einer Museumsreise durch Italien 1962, Studien zur europäischen Vor- und Frühgeschichte*, H. Jahnkuhn-Festschrift, Neumünster.
- ESPÉRANDIEU, ROLLAND 1959
E. Espérandieu i H. Rolland, *Bronzes antiques de la Seine-Maritime*, XIII Supplément à "Gallia", Centre National de la Recherche Scientifique, París.
- ET 1990
Effigies tarraconenses. Retrospectiva fotogràfica de la Tarragona romana (catàleg de l'exposició), Museu Nacional Arqueològic de Tarragona, Tarragona.
- ETIENNE 1974
R. Etienne, *Le culte impérial dans la péninsule ibérique, d'Auguste à Dioclétien*, E. de Boccard, París.
- ETIENNE 1996
R. Etienne, *La vida cotidiana en Pompeya*, Ed. Temas de Hoy, Madrid.
- FAIDER-FEYTMANS 1979
G. Faider-Feytmans, *Les bronzes romains de Belgique*, vol. 2, Verlag Philipp von Zabern, Magúncia.
- FAUDET 1992
I. Fauduet, *Bronzes gallo-romains. Instrumentum*. Musée d'Evreux, Evreux.
- FERNÁNDEZ 1984
D. Fernández, "El triunfo de Dioniso en mosaicos hispanorromanos", *Archivo Español de Arqueología*, 57, Consejo Superior de Investigaciones Científicas, Madrid, 97-120.
- FERNÁNDEZ 1985
D. Fernández, *Complutum I*, Excavaciones arqueológicas en España, 137, Madrid.
- FERRER 1997
M. A. Ferrer, *Tàrraco: mitologia i cultura religiosa*, Publicacions del Cercle d'Estudis Històrics i Locals "Guillem Oliver" del Camp de Tarragona, Tarragona.
- FERRER, CASANOVA 2001
M. A. Ferrer i R. Casanova, *Bacus dels ritus i dels rostres*, Col. Quaderns d'art, símbol i pensament, Arola editors, Tarragona.
- FERRER et al. 1994
M. A. Ferrer, A. Dasca i J. Rovira, -CL- *Anys de la Reial Societat Arqueològica Tarraconense, Una aproximació a la seva història (1844-1994)*, Reial Societat Arqueològica Tarraconense, Tarragona.
- FEUGÈRE 1991a
M. Feugère, "La vaisselle tardo-républicaine en bronze: une recherche à définir", M. Feugère i CL. Rolley (ed.), *La vaisselle tardo-républicaine en bronze, Actes de la table-ronde* (Lattes 1990), Centre National de la Recherche Scientifique, Dijon, 1-6.
- FEUGÈRE 1991b
M. Feugère, "Les amphores", M. Feugère i CL. Rolley (ed.), *La vaisselle tardo-républicaine en bronze, Actes de la table-ronde* (Lattes 1990), Centre National de la Recherche Scientifique, Dijon, 47-52.
- FEUGÈRE 1991c
M. Feugère, "Les gobelets", M. Feugère i CL. Rolley (ed.), *La vaisselle tardo-républicaine en bronze, Actes de la table-ronde* (Lattes 1990) Centre National de la Recherche Scientifique, Dijon, 53-59.
- FEUGÈRE 1994
M. Feugère, "La vaisselle gallo-romaine en bronze de Vertault (Côte-d'or)", *Revue archéologique de l'est et du centre-est*, 165, Tome 45, fasc. 1, Centre National de la Recherche Scientifique Editions, París.
- FEUGÈRE, QUÉREL 2000
M. Feugère i P. Quérel, "L'établissement rural antique de Dury (Somme) et son dépôt de bronzes (III s.av. J.-C.-IV aps. J.-C.)", *Revue du Nord, Hors Série. Collection Art et Archéologie*, 6, Université Charles-de-Gaulle, París.
- FEUGÈRE, ROLLEY 1991
M. Feugère i CL. Rolley, "Vaisselle de bronze et relations culturelles", M. Feugère i CL. Rolley (ed.), *La vaisselle tardo-républicaine en bronze, Actes de la table-ronde* (Lattes 1990) Centre National de la Recherche Scientifique, Dijon, 201-204.

- FISHWICK 1982
D. Fishwick, "The altar of Augustus and the Municipal Cult of Tarraco", *Madriider Mitteilungen*, 23, Magúncia, 222-233.
- FISHWICK 1996
D. Fishwick, "Four temples at Tarraco", A. Small (ed.), *Subject and Ruler: The Cult of the Ruling Power in Classical Antiquity*, Journal of Roman Archaeology, Sup. 17, Ann Arbor, 165-184.
- FLÜGEL 1993
Ch. Flügel, "Die Römischen Bronzegefäße von Kempten-Cambodunum", *Cambodunumforschungen* V, Bayerisches Landesamt Für Denkmalpflege, Band 63, Múnic.
- FLÜGEL 1994
Ch. Flügel, Römische Bronzegefäße aus Arae flaviae-Rottweil", *Fundberichte aus Baden-Württemberg*, Band 19/1, Stuttgart, 207-218.
- FOURNIER-CHRISTOL 1990
C. Fournier-Christol, *Catalogue des olpes attiques du Louvre. De 550 à 480 environ*, De Boccard, París.
- FUENTES 1990
A. Fuentes, "Los bronzes bajoimperiales en Hispania", *Los bronzes romanos en España*, Ministerio de Cultura, Madrid, 117-135.
- GABRIEL 1997-98
R. Gabriel, "El fòrum de la colònia de Tàrraco. Proposta per a la seva delimitació", *Butlletí Arqueològic*, Reial Societat Arqueològica Tarraconense, època V, núm 19-20, Tarragona, 137-144.
- GARCÍA 1990
E. García, "La conservación y restauración del bronce", *Los bronzes romanos en España*, Ministerio de Cultura, Madrid, 153-161.
- GARCÍA SANZ 1990
O. García Sanz, *Baco en Hispania. Economía y religión a través de las fuentes epigráficas, arqueológicas y literarias*, Universidad Complutense de Madrid, Madrid.
- GARCÍA, ABASOLO 1993
R. García i J. A. Abasolo, "Bronzes romanos del Museo de Zamora", J. Arce i F. Burkhalter (ed.), *Bronces y religión romana*, Consejo Superior de Investigaciones Científicas, Madrid, 171-196.
- GAUER 1991
W. Gauer, "Die Bronzegefäße von Olympia", *Deutsches Archäologisches Institut*, XX, Walter de Gruyter, Berlín.
- GELICHI 1986
S. Gelichi, "Dal VI al VII secolo", A. Giardina (ed.), *Società romana e impero tardo antico. Le merci. Gli insediamenti*, vol. III, Bari, 558-563.
- GELICHI, GIORDANI 1994
S. Gelichi i N. Giordani, *Il tesoro nel pozzo, in Pozzi deposito e tesaurizzazioni nell'antica Emilia* (catàleg de l'exposició) Mòdena.
- GIBERT 1916
A. M. Gibert, *Temples pagans de la Tarragona romana*, Tipografia de Llorens i Cabré, Tarragona.
- GIMENO 1991
J. Gimeno, *Estudios de arquitectura y urbanismo en las ciudades romanas del Nordeste de Hispania*, Madrid.
- GIORDANI 1996
N. Giordani, "Pozzi e pozzi-deposito tra tardoantico ed altomedioevo: lo stato della ricerca in Emilia Romagna", *Bolletino di Archeologia Subacquea*, 1-2, Roma, 143-152.
- GLODARIU 1979
I. Glodariu, "Bronzes italiques en Décie préromaine. Pénétration et diffusion", *Bronzes Hellénistiques et Romains. Tradition et Renouveau. Actes du V Colloque International sur les Bronzes Antiques* (Lausanne 1978), *Cahiers d'Archéologie Romande*, 17, Lausana.
- GORECKI 1993
J. Gorecki, "Metallgefäße und -objekte aus der villa des N. Popidius Florus (Boscureale) im J. Paul Getty Museum, Malibu, Kalifornien", J. Arce i F. Burkhalter (ed.), *Bronces y religión romana*, Consejo Superior de Investigaciones Científicas, Madrid, 230-246.
- GRAUE 1974
J. Graue, "Die gräberfelder von Ornavasso, Eine Studie zur Chronologie der Späten Latène-und frühen Kaiserzeit", *Hamburger Beiträge zur Archäologie*, Beiheft 1, Hamburg.
- GRIMAL 1965
P. Grimal, *La civilización romana*, Ed. Juventud, Barcelona.
- GRIMAL 1986
P. Grimal, *Diccionario de la mitología griega y romana*, Ed. Paidós, Barcelona.
- GROSSE 1969
R. Grosse, "Las fuentes desde César hasta el siglo V d. de J.C.", *Fontes Hispaniae Antiquae*, VIII, Librería Bosch, Barcelona.
- GÜELL *et al.* 1994
M. Güell, J. Diloli i LL. Piñol, "Noves aportacions al coneixement de la Tàrraco tardo-republicana: el carrer de Lleida, 27", *Tribuna d'Arqueologia 1992-1993*, Departament de Cultura de la Generalitat de Catalunya, Barcelona, 107-113.
- GÜELL, PIÑOL 1994
M. Güell i LL. Piñol, "El carrer Lleida, 27. Noves dades per l'estudi de la Tàrraco tardo-republicana", *Actes del XIV Congrés Internacional d'Arqueologia Clàssica* (Tarragona 1993), vol. 2, Tarragona, 184-185.
- GUILLAUMET 1991
J. P. Guillaumet, "La Gaule Chevelue. Similitudes et différences dans la vaisselle métallique des tombes et habitats de l'Europe tempérée", M. Feugère i CL. Rolley (ed.), *La vaisselle tardo-républicaine en bronze*,

- Actes de la table-ronde (Lattes 1990) Centre National de la Recherche Scientifique, Dijon, 193-197.
- GUILLÉN 1994
J. Guillén, *Urbs Roma. Vida y costumbres de los romanos*, 3 vols., Ediciones Sígueme, Salamanca.
- HANSEN 1987
V. L. Hanse, "Römischen Import im Norden. Warenaustausch Zwischen dem Römischen Reich und dem freien Germanien", *Nordiske Fortidsminder*, Serie B, Bind 10, Copenage.
- HAUSCHILD 1976
Th. Hauschild, "Tárraco en la época augustea", *Symposium de Ciudades Augusteas*, vol. I, Saragossa, 1976.
- HAUSCHILD 1983
Th. Hauschild, *Arquitectura romana de Tarragona*, Publicacions de l'Ajuntament de Tarragona, Tarragona.
- HAYES 1984
J. W. Hayes, *Greek, roman, and related metalware in the Royal Ontario Museum*, Royal Ontario Museum, Toronto.
- HEALY 1993
J. F. Healy, *Miniere e metallurgia nel mondo greco e romano*, "L'Erma" di Bretschneider, Roma.
- HERNÁNDEZ SANAHUJA 1864
B. Hernández Sanahuja, "Estudios Históricos, I", *Gaceta de Madrid*, 338, any CCIII, Madrid, 3-XII-1864, 3-4.
- HERNÁNDEZ SANAHUJA 1880
B. Hernández Sanahuja, *Catálogo razonado del Museo Arqueológico de Tarragona*, Tarragona.
- HERNÁNDEZ SANAHUJA 1884
B. Hernández Sanahuja, *Opúsculos históricos, arqueológicos y monumentales*, Tarragona.
- HERNÁNDEZ SANAHUJA, DEL ARCO 1878/1894
B. Hernández Sanahuja i A. del Arco, *Catálogo del Museo Arqueológico de Tarragona*, Tipografía de Adolfo Alerguet, Tarragona.
- HERNÁNDEZ SANAHUJA, MORERA 1892/1893
B. Hernández Sanahuja i E. Morera, *Historia de Tarragona desde los más remotos tiempos hasta la época de la restauración cristiana*, Tipografía de Adolfo Alerguet, Tarragona.
- HERNÁNDEZ SANAHUJA, TORRES 1867
B. Hernández Sanahuja i J. M. Torres, *El indicador arqueológico de Tarragona*, Tarragona.
- HH 1992
Un home per a la Història. Homenatge a Bona-ventura Hernández Sanahuja, Museu Nacional Arqueològic de Tarragona, Tarragona.
- HÖCKMANN 1972
V. Höckmann, "Antike Bronzen", *Staatliche Kunstsammlungen Kassel*, 4, Frankfurt.
- HOLLIGER, HOLLIGER 1988/89
Ch. Holliger i CL. Holliger, *Bronzegefäße aus Baden-Aquae Helveticae*, Jahresbericht Gesellschaft Pro Vin-donissa.
- IPO 1998
IPO, *Els ibers: prínceps d'Occident* (catàleg de l'exposició), Barcelona.
- JIMÉNEZ 1987
J. L. Jiménez, *Arquitectura forense en la Hispania romana*, Departamento de Ciencias de la Antigüedad, Universidad de Zaragoza, Saragossa, 31-48.
- JIMÉNEZ 1998
J. L. Jiménez, "La multiplicación de plazas públicas en la ciudad hispanorromana", *Empúries*, 51, Museu d'Arqueologia de Catalunya, 11-30.
- JURGEIT 1999
F. Jurgeit, *Die Etruskischen und Italischen Bronzen sowie - Gegenstände aus eisen, blei und leder im Badischen Landesmuseum Karlsruhe*, 2 vols., Istituti Editoriali e Poligrafici Internazionali, Roma.
- KALCEV 1994
K. Kalcev, "Bronzene Amphoren aus dem Territorium Augusta Trajana (Stara Zagora, Bulgarien)", *Akten der 10. Tagung über antike bronzen* (Freiburg 1988), Stuttgart, 227-232.
- KARASOVA 1998
Z. Karasova, "Die Römischen Bronzegefäße in Bohmen", *Fontes Archaeologie Prahenses*, 22, Nationales Museum von Praha, Praga.
- KELLNER, ZAHLHASS 1993
H. J. Kellner i G. Zahlhass, *Der römische Tempelschatz von Weißenburg i. Bay.*, Verlag Philipp von Zabern, Magúncia.
- KOPPEL 1985a
E. Koppel, *Die römischen skulpturen von Tarraco*, Madrider Forschungen, 15, Berlín.
- KOPPEL 1985b
E. Koppel, "El foro municipal de Tárraco y su decoración escultórica", *XVII Congreso Nacional de Arqueología* (Logroño 1983), Saragossa, 841-857.
- KOPPEL 1986
E. Koppel, "Las esculturas romanas de Tarraco", *Fòrum, temes d'història i d'arqueologia tarragonines*, 4, Museu Nacional Arqueològic de Tarragona, Tarragona.
- KOPPEL 1988
E. Koppel, *La schola del collegium fabrum de Tarraco y su decoración escultórica*, Faventia Monografies, 7, Publicacions de la UAB, Bellaterra.

KOSTER 1997

A. Koster, "The Bronze Vessels 2, Acquisitions 1954-1996", *Description of the Collections in the Provincial Museum G. M. Kam at Nijmegen*, XIII, Nimega.

KRASKOVSKÁ 1978

L. Kraskovská, "Roman bronze vessels from Slovakia", *BAR International Series* (Supplementary) 44, Oxford.

KREILINGER 1996

U. Kreilinger, *Römische bronzepfunden historische Reliefs im Kleinformat*, Verlag Archäologie und Geschichte, Heidelberg.

KUNOW 1983

J. Kunow, *Der römische Import in der Germania libera bis zu den Markomannenkriegen. Studien zu Bronze- und Glasgefäßen*, Karl Wachholtz Verlag Neumünster.

LABATE 1988

D. Labate, *Modena dalle origini all'anno Mille. Studi di archeologia e storia* (catàleg de l'exposició), vol. II, Mòdena, 240-241.

LA BAUNE 1964

P. La Baune, *Römisches Kunstgewerbe, Zwischen Christi und 400*, Klinkhardt & Biermann Braunschweig.

LASAGNA 1977

C. Lasagna, "Altri due pozzi a Rubiera sulla sponda reggiana del Secchia", *Quaderni d'Archeologia Reggiana*, 3, 145-154.

LEIBUNDGUT 1980

A. Leibundgut, *Die römischen Bronzen aus Schweiz, III, Westschweiz Bern und Wallis*, 2 vols., Verlag Philipp von Zabern, Magúncia.

LINDBERG 1973

I. Lindeberg, Die Einfuhr römischen Bronzegefäße nach Gotland, *Saalburg Jahrbuch XXX*, Bericht des Saalburg museums, Saalburg.

LUN, BOLLINGBERG 1995

V. Lung i H. Bollingberg, "Analyses of Roman Vessels from Denmark", S. T. A. M. Mols, A. M. Gerhartl, H. Kars, A. Koster, W. J. TH. Peters i W. J. H. Willems (ed.), *Acta of the 12 International Congress on Ancient Bronzes* (Nijmegen 1992), Nederlandse Archeologische Rapporten, 18, Nimega, 165-168.

MAAS 1979

M. Maas, *Griechische und römische Bronzewerke der antikensammlungen*, München Beck.

MACIAS 2000

J. M. Macias, "L'urbanisme de Tàrraco a partir de les excavacions de l'entorn del fòrum de la ciutat", J. Riuz de Arbulo (ed.), *TÀRRACO 99. Documents d'Arqueologia Clàssica*, 3, Tarragona, 83-106.

MACIAS, PUCHE 1996

J. M. Macias i J. M. Puche, "Noves excavacions a la part baixa de Tarragona. Dades per a l'evolució urbanística de la ciutat romana", *Tribuna d'Arqueologia*

1995-96, Departament de Cultura de la Generalitat de Catalunya, Barcelona, 149-163.

MACIAS, RAMON 1994

J. M. Macias i E. Ramon, "La vil·la romana de la Llosa (Cambrils, Baix Camp)", *Tribuna d'Arqueologia* 1992-93, Generalitat de Catalunya, Barcelona, 125-133.

MACIAS, SALOM 1997

J. M. Macias i C. Salom, *El fòrum de la colònia*, Museu d'Història de Tarragona, Tarragona.

MAIOLO 1983a

M. G. Maiolo, "Il pozzo di S. Cesario e il problema dei pozzi-deposito nell'area emiliano-romagnola", F. Rebecchi (ed.), *Miscellanea di studi Archeologici e di Antichità*, I, Mòdena, 159-193.

MAIOLO 1983b

M. G. Maiolo, "Un pozzo-deposito a S. Cesario nel greto del Panaro", *Misurare la terra: centurazione e coloni nel mondo romano. Il caso Modenese*, Mòdena, 113-123.

MAIOLO 1984

M. G. Maiolo, "La zona di Spilamberto durante il periodo romano", *Archeologia a Spilamberto: Ricerche nel territorio*, Bolonya.

MANFRINI-ARAGNO 1987

I. Manfridi-Aragno, "Bacchus dans les bronzes hellénistiques et romains. Les artisans et leur répertoire", *Cahiers d'Archéologie Romande*, 34, Lausana.

MANSEL 1997

K. Mansel, "Vasijas de bronce tardorrepublicanas del Moro de Mezquitilla (Algarrobo, Málaga)", *XXIV Congreso Nacional de Arqueología* (Cartagena 1997), Cartagena, 707-717.

MAR 1993

R. Mar, "El recinto de culto imperial de Tàrraco y la arquitectura flavia", R. Mar (ed.), *Els monuments provincials de Tàrraco. Noves aportacions al seu estudi*. Documents d'Arqueologia Clàssica, 1, URV, Tarragona, 107-156.

MAR 1999

R. Mar, "Los foros de Tàrraco. Cuestiones de arquitectura y urbanismo", *XIII Simposi de la secció catalana de la S. E. E. C.*, Ajuntament de Tortosa, 39-52.

MAR, ROCA 1998

R. Mar i M. Roca, "Pollentia y Tàrraco. Dos etapas en la formación de los foros de la Hispania romana", *Empúries*, 51, Museu d'Arqueologia de Catalunya, Barcelona, 105-124.

MAR, RUIZ DE ARBULO 1986

R. Mar i J. Ruiz de Arbulo, *La basílica de la colonia Tàrraco. Una nueva interpretación del llamado Foro Bajo de Tarragona*, Fòrum, Temes d'Història i d'Arqueologia Tarragonines, 3, Museu Nacional Arqueològic de Tarragona.

- MAR, RUIZ DE ARBULO 1988
R. Mar i J. Ruiz de Arbulo, "Tribunal/Aedes Augusti. Algunos ejemplos hispanos de la introducción del culto imperial en las basílicas forenses", *Estudios sobre la Tabula Siarensis, Anejos de AEA*, IX, Madrid, 277-304.
- MAR, RUIZ DE ARBULO 1990
R. Mar i J. Ruiz de Arbulo, "El foro de Ampurias y las transformaciones augústeas de los foros de la Tarraconense", *La ciudad Romana en Hispania. Su monumentalización en época republicana y augústea, "Stadtbild und Ideologie"* (Madrid 1987), Munic, 145-164.
- MARQUES 1969
G. Marques, "O poço da estação romana da torre dos Namorados (Fundão)", *Conimbriga VIII*, Coimbra, 65-83.
- MASSARI, CASTOLDI 1985
G. Massari i M. Castoldi, *Vasellame in bronzo romano. L'officina dei "Cipii"*, Archeologia dell'Italia Settentrionale I, Museo Civico Archeologico "Giovio". Edizioni New Press, Como.
- MASSÓ 1992
J. Massó, "Bonaventura Hernández Sanahuja i l'arqueologia urbana de Tarragona", MNAT (dir.), *Un home per a la Història. Homenatge a Bonaventura Hernández Sanahuja*, Museu Nacional Arqueològic de Tarragona, Tarragona, 40-55.
- MASSÓ 1993
J. Massó, Tàrraco: una aproximació a través dels gravats (segles XVI-XIX), MNAT (dir.), *Felix Tarraco*, Museu Nacional Arqueològic de Tarragona, Tarragona, 4-12.
- MATZ 1968
F. Matz, *Die Dionysischen Sarkophage*, 4 vols., Deutsches Archäologisches Institut, Gebr. Mann Verlag, Berlín.
- MÉLIDA 1900a
J. R. Mérida, "La colección de bronce antiguos de Don Antonio Vives, X", *Vasos, Revista de Archivos, Bibliotecas y Museos*, IV, any IV, núm. 10, Madrid, 624-627, lám. 72-74.
- MÉLIDA 1900b
J. R. Mérida "La colección de bronce antiguos de Don Antonio Vives, X", *Vasos, Revista de Archivos, Bibliotecas y Museos*, IV, año IV, núm. 11, Madrid, 649-651, lám. 75-79.
- MENZEL 1960
H. Menzel, *Die Römischen Bronzen aus Deutschland, I Speyer*, Verlag von Zabern, Magúncia.
- MENZEL 1966
H. Menzel, *Die römischen bronzen aus Deutschland, II Trier*, Verlag von Zabern, Magúncia.
- MENZEL 1969
H. Menzel, *Römische Bronzen*, Rheinisches Landesmuseum Bonn, Bonn.
- MENZEL 1978
H. Menzel, "Les ateliers d'artisans bronziers, bronzes romains", *Dossiers de l'archéologie*, 28, maig-juny, París, 58-71.
- MENZEL 1986
H. Menzel, *Die römischen bronzen aus Deutschland, III Bonn*, (2 vols.) Verlag Philipp von Zabern, Bonn.
- MICHELI 1990
M. A. Micheli, "Il vassellame domestico", L. Pirzio Biroli (dir.), *Il bronzo dei romani. Arredo e suppellettile, "L'Erma" di Bretschneider*, Roma, 103-129.
- MICHELI 1991
M. A. Micheli, "Il servizio della tavola, il ministerium: *argentum escarium, argentum pоторium*", L. Pirzio Biroli (ed.), *L'argento dei romani, Vasellame da tavola e d'apparato, "L'Erma" di Bretschneider*, Roma, 111-124.
- MICHELINI 1988
C. Michelini, "Il territorio di Savignano sul Panaro in età romana: le testimonianze ottocentesche e i materiali", *Modena dalle origini all'anno Mille. Studi di archeologia e storia* (catàleg de l'exposició), vol. I, Mòdena, 537-538.
- MIRÓ 1994
M. T. Miró, "Dades per a un estudi de l'evolució urbanística de Tàrraco, el carrer dels Caputxins de Tarragona", *Actes del XIV Congrés Internacional d'Arqueologia Clàssica* (Tarragona 1993), vol. 2, Tarragona, 287-288.
- MOORMANN, UITTERHOEVE 1997
E. M. Moormann i W. Uitterhoeve, *De Acteón a Zeus. Temes sobre la mitología clásica en la literatura, la música, las artes plásticas y el teatro*, Ediciones Akal, Madrid.
- MORERA 1897
E. Morera, *Tarragona Cristiana*, Diputació Provincial de Tarragona, Tarragona.
- MR 1995
La mirada de Roma. Retratos romanos dels museus de Mérida, Toulouse y Tarragona (catàleg de l'exposició), Museu Nacional Arqueològic de Tarragona, Museu Nacional de Arte Romano de Mérida, Musée Saint-Raymond de Toulouse.
- NAVARRO 1979
R. Navarro, *Los mosaicos romanos de Tarragona*, tesi doctoral inèdita, Universitat de Barcelona.
- NENOVA-MERDJANOVA 1995
R. Nenova-Merdjanova, "The bronze jugs decorated with a human foot from the Roman provinces Moesia and Thracia", *Archeologia Bulgarica*, II, 3, Sofia, 68-76.
- NOGALES 1990
T. Nogales, "Bronces romanos en Augusta Emerita", *Los bronce romanos en España*, Ministerio de Cultura, Madrid, 103-115.

NUBER 1988

H. V. Nuber, "Antike bronzen aus Baden-Württemberg", *Schriften der Limesmuseums Aalen*, 40, Stuttgart.

OETTEL 1991

A. Oettel, *Bronzen aus Boscoreale in Berlin*, Staatliche Museen zu Berlin, Berlín.

OGGIANO-BITAR 1984

H. Oggiano-Bitar, "Bronzes figurés antiques des Boucher-du-Rhône", *XLIII Supplément à "Gallia"*, Editions du Centre National de la Recherche Scientifique, París.

OSUNA 1976

M. Osuna, *Arqueología conquesa. Ercávica, I. Aportación al estudio de la romanización de la Meseta*, Cuenca.

OSUNA 1983

M. Osuna, "Diez años de excavaciones arqueológicas en Ercávica (Cañaveruelas, Cuenca)", *Homenaje al Profesor M. Almagro Basch*, Madrid, III, 263-274.

OSUNA 1997

M. Osuna, "Ercávica", *Ciudades romanas en la provincia de Cuenca. Homenaje a Francisco Suay Martínez*, Cuenca, 169-208.

PALLÍ 1990

F. Pallí, *Els bronzes romans de Catalunya*, tesi doctoral inèdita, Universitat de Barcelona.

PALMA 1958

A. de Palma, *Las calles antiguas de Tarragona (s. XIII-XIX)*, Tarragona.

PALOL 1948-49

P. de Palol, *Los bronzes hallados en el depósito del collet de Sant Antoni de Calonge conservados en el museo*, Memorias de los Museos Arqueológicos Provinciales, IX-X, Madrid, 66-74.

PALOL 1950

P. de Palol, "Bronces hispanovisigodos de origen mediterráneo". I. *Jarritos y pátenas litúrgicos*, Barcelona.

PALOL 1970

P. de Palol, "Necrópolis hispanorromanas del siglo IV en el valle del Duero. III Los vasos y recipientes de bronce", *Boletín del Seminario de Estudios de Arte y Arqueología*, Valladolid, XXXVI, 205-236.

PALOL 1990

P. de Palol, "Bronces cristianos de época romana y visigoda en Hispania", *Los bronzes romanos en España*, Ministerio de Cultura, Madrid, 137-152.

PARMEGGIANI 1983

G. Parmeggiani, "Comune di Spilamberto-Pozzo romano nel greto del fiume Panaro (scavo 1979)", *Miscellanea di studi archeologici e di antichità*, I, 195-215.

PASINI 2002

D. Pasini, "Antoniniani dal pozzo "est" del foro di Aquileia: fenomeni di corrosione in ambiente

particolare", A. Giunilia-Mair (ed.), *I bronzi antichi. Produzione e tecnologia. Atti del XV Congresso Internazionale sui Bronzi Antichi* (Grado-Aquileia, 22-26 maggio 2001), *Monographies Instrumentum*, 21, Éditions Monique Mergoïl, Montagnac, 344-347.

PATRONCINI 1973

L. Patrocini, "Un pozzo sulla sponda del Secchia a Rubiera", *Quaderni d'Archeologia Reggiana*, 2, 155-159.

PENSABENE 1993

P. Pensabene, "La decorazione architettonica dei monumenti provinciali di Tarraco", R. Mar (ed.), *Els monuments provincials de Tàrraco. Noves aportacions al seu estudi*. Documents d'Arqueologia Clàssica, 1, URV, Tarragona, 33-105.

PENSABENE 1996

P. Pensabene, "Classi dirigenti, programmi decorativi, culto imperiale: il caso di Tarraco", P. León (ed.), *Colonia Patricia Corduba. Una reflexión arqueológica* (Córdoba 1993), Córdoba, 197-220.

PERNOT 1991

M. Pernot, "Vaisselle et technologie des alliages base cuivre", M. Geugère i CL. Rolley (ed.), *La vaisselle tardo-républicaine en bronze*, Actes de la table-ronde (Lattes 1990) Centre National de la Recherche Scientifique, Dijon, 131-137.

PETIT 1990

J. Petit, *Bronzes antiques de la collection Dutuit. Grecs, hellénistiques, romains et de l'antiquité tardive*, Palais des Beaux-arts de la Ville de Paris, Musée du Petit Palais, París.

PETROVSKY 1993

R. Petrovsky, "Studien zu römischen Bronzegefäßen mit Meisterstempeln", *Kölner Studien zur Archäologie der römischen Provinzen*, Band 1, Verlag Marie L. Leidorf. Buch am Erlbach.

PETROVSKY 1994

R. Petrovsky, "Die bronzegefäße", G. Hellenkemper (ed.), *Das Wrack. Der antike schiffsfund von Mahdia*, Band -1, Rheinland - Verlag, Colònia, 663-700.

PETTINAU 1991

B. Pettinau, "L'argento", L. Pirzio Biroli (dir.), *L'argento dei romani, Vasellame da tavola e d'apparato*, "L'Erma" di Bretschneider, Roma, 3-35.

PETTINAU 1992

B. Pettinau, "L'oro", L. Pirzio Biroli (dir.), *L'oro dei romani. Gioielli di età imperiale*, "L'Erma" di Bretschneider, Roma, 17-50.

PIRZIO BIROLI 1990a

L. Pirzio Biroli (dir.), *Il bronzo dei romani. Arredo e suppellettile*, "L'Erma" di Bretschneider, Roma.

PIRZIO BIROLI 1990b

L. Pirzio Biroli, "Il bronzo", L. Pirzio Biroli (dir.), *Il bronzo dei romani, arredo e suppellettile*, "L'Erma" di Bretschneider, Roma, 5-38.

- PIRZIO BIROLI 1991a
L. Pirzio Biroli (dir.), *L'argento dei romani. Vasellame da tavola e d'apparato*, "L'Erma" di Bretschneider, Roma.
- PIRZIO BIROLI 1991b
L. Pirzio Biroli, "Le argenterie nel mondo romano", L. Pirzio Biroli (dir.), *L'argento dei romani, Vasellame da tavola e d'apparato*, "L'Erma" di Bretschneider, Roma, 37-110.
- PIRZIO BIROLI 1992a
L. Pirzio Biroli (dir.), *L'oro dei romani. Gioielli di età imperiale*, "L'Erma" di Bretschneider, Roma.
- PIRZIO BIROLI 1992b
L. Pirzio Biroli, "I gioielli", L. Pirzio Biroli (dir.), *L'oro dei romani. Gioielli di età imperiale*, "L'Erma" di Bretschneider, Roma, 51-103.
- PIRZIO BIROLI, PETTINAU 1993
L. Pirzio Biroli i B. Pettinau, "L'Argento dei romani", *Archeo. Attualità del passato*. Any VIII, 12 (106), Roma.
- PLUGIESE, FIORENTINI 1992
G. Plugiese i G. Fiorentini, *Museo Archeologico di Agrigento*, Edizioni Novecento, Palerm.
- PONS D'ICART 1573
Ll. Pons d'Icart, *Libro de las grandezas y cosas memorables de la Metropolitana, Insigne y Famosa Ciudad de Tarragona*, Lleida (reedicions: Lleida 1883 i Tarragona 1981).
- POPOVIC *et al.* 1969
L. B. Popovic, D. Mano-Zisi, M. Velickovic i B. Jelcic, *Anticka bronza u jugoslaviji*, Narodni Muzej Beograd, Belgrad.
- POZO 1998
S. Pozo, "La vajilla broncea romana en el Museo Histórico Municipal de Priego de Córdoba", *Antiquitas*, 9, Museo Histórico Municipal de Priego (Córdoba), Córdoba, 45-54.
- POZO 1999-2000
S. Pozo, "Recipientes bronceos malacitanos de época romana en The Hispanic Society of America (New York, U. S. A.)", *Mainake*, XXI-XXII, Diputación provincial de Málaga, Málaga, 235-253.
- POZO 2001
S. Pozo, "Un nuevo documento para el *Corpus* de la vajilla metálica de la *Baetica*: jarro bronceo romano de boca tri-lobulada procedente de la comarca de Priego (Córdoba)", *Antiquitas*, 13, Museo Histórico Municipal de Priego de Córdoba, Córdoba, 175-181.
- POZO 2002
S. Pozo, "La vajilla metálica de la Provincia *Baetica*. II. Los jarros bronceos de época alto-imperial", A. Giunilia-Mair (ed.), *I bronzi antichi: Produzione e tecnologia. Atti del XV Congresso Internazionale sui Bronzi Antichi*, (Grado-Aquileia, 22-26 maggio 2001), *Monographies Instrumentum*, 21, Éditions Monique Mergoil, Montagnac, 407-418.
- PUERTAS 1982
R. Puertas, *Excavaciones arqueológicas en Lacipo (Casares, Málaga). Campañas de 1975 y 1976*, Excavaciones Arqueológicas en España, 125, Madrid.
- PUIG I CADAVALCH 1934
J. Puig i Cadafalch, *L'arquitectura romana a Catalunya*, Institut d'Estudis Catalans, Barcelona.
- RADNÓTI 1938
A. Radnóti, *Die römischen Bronzegefäße von Pannonien*, *Dissertationes Pannonicae*, II, 6, Buda-pest.
- RADNÓTI 1957
A. Radnóti, "Gefäße, Lampen und Tintenfüßer aus Bronze, Intercisa II (Dunapentele) Geschichte Der Stadt in der Römerzeit", *Archaeologia Hungarica, Dissertationes Archaeologicae Musei Nationalis Hungarici*, Series Nova, XXXVI, Akadémiai Kiadó, Budapest, 173-224.
- RAEV 1977
B. A. Raev, "Die Bronzegefäße der römische Kaiserzeit in Thrakien und Mösien", *Bericht der Römisch-germanischen Kommission*, 58, Philipp von Zabern, Magúncia, 605-642.
- RAEV 1994
B. A. Raev, "Bronze vessels of the late La-Tène-Period from Sarmatia", *Akten der 10. Tagung über antike bronzen*, (Freiburg 1988), Kommissionsverlag. Konrad Theiss Verlag, Stuttgart, 347-353.
- RBP 1982
Römische Bronzeindustrie in Pannonien, István Király Múzeum, Székesfehérvár.
- RC 1992
Roma a Catalunya, Institut Català d'Estudis Mediterranis, Generalitat de Catalunya, Barcelona.
- RECASENS CARRERAS 1979
M. Recasens Carreras, "Los capiteles romanos del Museo Nacional Arqueològic de Tarragona", *Butlletí Arqueològic*, Reial Societat Arqueològica Tarraconense, època V, fasc. 1, Tarragona, 43-143.
- RECASENS COMES 1966
J. M. Recasens Comes, *La ciutat de Tarragona*, 2 vols., Ed. Barcino, Barcelona.
- RICHARDSON 1988
J. S. Richardson, *Hispania y los romanos*, Ediciones Crítica, Barcelona.
- RICHTER 1915
G. M. A. Richter, *Greek, etruscan and roman bronzes*. The Metropolitan Museum of Art, Nova York.
- RICHTER 1954
G. M. A. Richter, *Catalogue of Greek sculptures*, Harvard University Press, Cambridge, Massachusetts.

RIZ 1990

A. E. Riz, *Bronzegefäße in der römisch-Pompejanischen Wandmalerei*, Deutsches Archäologisches Institut Rom, Phillip Von Zabern, Magüncia.

RODÀ 1990

I. Rodà, "Bronces romanos de la Hispania Citerior", *Los bronceos romanos en Hispania*, Ministerio de Cultura, Madrid, 71-90.

RODÀ 1993

I. Rodà, "Els models arquitectònics dels Trofeus de Pompeu als Pirineus", *Homenatge a Miquel Tarradell*, Estudis Universitaris Catalans, Barcelona, 647-651.

RODRÍGUEZ 1990

P. Rodríguez, "Los bronceos romanos de la Bética y la Lusitania", *Los bronceos romanos en Hispania*, Ministerio de Cultura, Madrid, 91-102.

RODRÍGUEZ DE LUCAS 1993

G. Rodríguez de Lucas, "La influencia de la platería en la vajilla de bronce romana", J. Arce i F. Burkhalter (ed.), *Bronces y religión romana*, Consejo Superior de Investigaciones Científicas, Madrid, 383-393.

ROIG 2002

J. F. Roig, *Els vasos de bronze del pou Cartanyà: l'aixovar sacre d'un temple de l'antiga Tàrraco*, treball d'investigació presentat en la Universitat de Lleida amb motiu del curs de doctorat interuniversitari: Prehistòria i Món Antic a Catalunya.

ROLDÁN *et al.* 1989

J. M. Roldán, J. M. Blázquez i A. del Castillo (ed.), *Historia de Roma*, Ed. Càtedra, Madrid.

ROLLAND 1965

H. Rolland, "Bronzes antiques de Haute Provence", *XVIII supplément à Gallia*, Centre National de la Recherche Scientifique, París.

ROVIRA 1993

S. Rovira, "Estudio de laboratorio de los bronceos romanos del Museo de Zamora", J. Arce i F. Burkhalter (ed.), *Bronces y religión romana*, Consejo Superior de Investigaciones Científicas, Madrid, 197-205.

RUIZ DE ARBULO 1990

J. Ruiz de Arbulo, "El foro de Tàrraco", *Cypsela VIII*, Centre d'Investigacions Arqueològiques de Girona, Girona, 119-138.

RUIZ DE ARBULO 1991

J. Ruiz de Arbulo, "Los inicios de la romanización en Occidente, los casos de Emporion y Tàrraco", *Athenaeum*, 79-II, Pavia, 459-493.

RUIZ DE ARBULO 1992

J. Ruiz de Arbulo, "Tàrraco, Carthago Nova y el problema de la capitalidad en la Hispania Citerior republicana", *Miscel.lània arqueològica a J.M. Requesens*, Tarragona, 115-130.

RUIZ DE ARBULO 1994

J. Ruiz de Arbulo, "Edificios públicos, poder imperial y evolución de las élites urbanas en Tàrraco (s. II-IV d.C.)", *Ciudad y comunidad cívica en Hispania en los siglos II-III dC*, (Madrid 1990), Consejo Superior de Investigaciones Científicas, Col. Casa de Velázquez, 40, Madrid, 93-113.

RUIZ DE ARBULO 1998

J. Ruiz de Arbulo, "Tàrraco. Escenografía del poder, administración y justicia en una capital provincial romana (s. II aC-II dC)", *Empúries*, 51, Museu d'Arqueologia de Catalunya, Barcelona, 31-61.

SÁEZ 1996

P. Sáez, "El vino en las fuentes históricas romanas", S. Celestino (ed.), *El vino en la antigüedad romana, II Simposio Arqueología del vino* (Jerez 1996), Universidad Autónoma de Madrid, Madrid, 35-50.

SAKAR 1970

V. Sakar, "Roman imports in Bohemia", *Fontes Archeologici Pragenses*, 14, Praga.

SALCEDO 1996

F. Salcedo, "La iconografía del vino en el mundo romano", S. Celestino (ed.), *El vino en la antigüedad romana, II Simposio Arqueología del vino* (Jerez 1996), Universidad autónoma de Madrid, Madrid, 97-115.

SANMARTÍ 1969-1970

E. Sanmartí, "Dos asas con representación metróaca del Museo Arqueológico de Barcelona", *Ampurias*, 31-32, Barcelona, 285-289.

SANPAOLO 1986

V. Sanpaolo, *Le Pitture, Le collezioni del Museo Nazionale di Napoli, I, 1*, Roma, 39-75.

SCAGLIARINI, MAIOLI 1986

D. Scagliarini i M. G. Maiolo, "I pozzi di Bazzano ed il problema della ceramiche", S. Santoro (ed.), *La rocca ed il Museo Civico di Bazzano*, Imola, 83-97.

SCHAEFFER 1927

F. A. Schaeffer, *Un dépôt d'outils et un trésor de bronzes de l'époque gallo-romaine, découvertes à Seltar (Bas-Rhin)*, Hagneau.

SCHEID 1991

J. Scheid, *La religión en Roma*, Ed. Clásicas, Madrid.

SCHULTEN 1925

A. Schulten, "500 a. de J.C. hasta César", *Fontes Hispaniae Antiquae*, II, Universidad de Barcelona, Barcelona.

SCHULTEN 1952

A. Schulten, "Estrabón. Geografía de Iberia", *Fontes Hispaniae Antiquae*, VI, Librería Bosch, Barcelona.

SCRINARI 1956

V. Scrinari, *I capitelli romani della Venezia Giulia e dell'Istria*, Pàdua.

SEDLMAYER 1999

H. Seldmayer, "Die römischen bronzegefäße in Noricum", *Monographies Instrumentum*, 10, Éditions Monique Mergoïl, Montagnac.

SERRA VILARÓ 1932

J. Serra Vilaró, "Excavaciones en Tarragona", *Memoria de la Junta Superior de Excavaciones Arqueológicas*, 116 (núm. 5 de 1930), Madrid, 5-130.

SHELOV 1983

D. B. Shelov, "Roman bronze jugs and amphorae in eastern europe". *Sovetskja Arch.* 4.

SOBERANAS, MASSÓ 1992

A. Soberanas i J. Massó, *Bibliografia impresa de Bonaventura Hernández Sanahuja*, Institut d'Estudis Tarraconenses "Ramon Berenguer IV", Tarragona.

SOUVILLE 1969-1970

G. Souville, "Análisis espectrográfico de asas de jarros de bronce de Ampurias, Ensérune y Tayardit (Marruecos)", *Ampurias*, 31-32, Barcelona, 307-310.

STRUVERAS 1969

R. Struveras, "Le putto dans l'art romain", *Col. Latomus*, XCIX, Brussel-les.

SZABO 1982-83

K. Szabo, "Pots à anse, en bronze, ornée d'un pied humain, provenant de Pannonie", *Antiquités Nationales*, 14/15, Musée des Antiquités Nationales, Paris, 86-96.

SZABO 1993

K. Szabo, "Bacchus et ses compagnons sur des anses de vaisselle en bronze", J. Arce i F. Burkhalter (ed.), *Bronces y religión romana*, Consejo Superior de Investigaciones Científicas, Madrid, 405-419.

SZABO 1994

K. Szabo, "Pots à embouchure lourde coulée d'une pièce avec l'anse", *Akten der 10. Tagung über antike Bronzen*, (Freiburg 1988), Kommissionsverlag. Konrad Theiss Verlag, Stuttgart, 399-403.

SZABO 1995

K. Szabo, "Sítules de Pannonie", S. T. A. M. Mols, A. M. Gerhartl, H. Kars, A. Koster, W. J. TH. Peters i W. J. H. Willems (ed.), *Acta of the 12th International congress on Ancient Bronzes* (Nijmegen 1992), *Nederlandse Archeologische Rapporten*, 18, Nimega, 77-85.

TASSINARI 1973

S. Tassinari, "Étude de vaisselle de bronze romaine et gallo-romaine: les pots à anse ornée d'un pied humaine", P. M. Duval (ed.), *Recherches d'archéologie celtique et gallo-romaine*, V, Hautes études du monde gréco-romain III, Centre de Recherches d'Histoire et de Philologie de la IV Section de l'École Pratique de Hautes Etudes, Ginebra, 127-140.

TASSINARI 1975a

S. Tassinari, "La vaisselle de bronze, Romaine et Provinciale au Musée des Antiquités Nationales", *XXIX*

Supplément à Gallia, Centre National de la Recherche Scientifique, Paris.

TASSINARI 1975b

S. Tassinari, "Pots à anse unique. Étude du décor des anses d'un type de récipients en bronze d'Herculanum et de Pompéi", *Cronache Pompeiane*, I, Pompeia, 160-231.

TASSINARI 1978

S. Tassinari, "La vaisselle de bronze en Italie et en Gaule", *Dossiers de l'archéologie*, 28, maig-juny, Paris, 99-108.

TASSINARI 1979

S. Tassinari, "Pots campaniens à décor bachique", *Actes du Ve Colloque international sur les bronzes antiques*, Lausana, 111-126.

TASSINARI 1993

S. Tassinari, *Il vasellame bronzeo di Pompei*, 2 vols., Ministero per i beni culturali ed ambientali soprintendenza archeologica di Pompei, Catalogui 5, "L'Erma" di Bretschneider, Roma.

TASSINARI 1995a

S. Tassinari, "Recherches sur la datation et l'origine de la vaisselle de Pompéi", S. T. A. M. Mols, A. M. Gerhartl, H. Kars, A. Koster, W. J. TH. Peters i W. J. H. Willems (ed.), *Acta of the 12th International congress on Ancient Bronzes* (Nijmegen 1992), *Nederlandse Archeologische Rapporten*, 18, Nimega, 87-96.

TASSINARI 1995b

S. Tassinari, "Vaisselle Antique de bronze", *Collections du Musée Départemental des Antiquités de Rouen*, Musées Départementaux de la Seine-Maritime, Rouen.

TASSINARI 2002

S. Tassinari, "Observations et propos sur la fabrication des anses de récipients de Pompéi", A. Giunilia-Mair (ed.), *I bronzi antichi: Produzione e tecnologia. Atti del XV Congresso Internazionale sui Bronzi Antichi* (Grado-Aquileia, 22-26 mag 2001), *Monographies Instrumentum*, 21, Éditions Monique Mergoïl, Montagnac, 363-369.

TASSINARI, BURKHALTER 1984

S. Tassinari i F. Burkhalter, "Moules de Tartous: techniques et production d'un atelier de toreutique antique", *Akten der 6. Tagung über antike Bronzen* (Berlin 1980), *Toreutik und figürliche Bronzen römischen zeit*, Staatliche Museen, Berlin, 87-106.

TED'A 1989

"El Fòrum", *Quaderns de difusió*, 3, Tarragona.

TENDILLE 1988

C. Tendille, "Objets métalliques de la Protohistoire au Musée Archéologique de Nîmes", *Cahiers des Musées et Monuments de Nîmes*, V, Nîmes.

TOG-R 1989

Trésors d'orfèvrerie gallo-romains (catàleg de l'exposició), Éditions de la Réunion des Musées Nationaux, Paris, 1989.

- TOMASEVIC-BUCK 1984
T. Tomasevic-Buck, "Ein Bronzedepotfund aus Augusta Raunica (Dorfstraße 1, Kaiseraugst, Kt. Aargau)", *Bayerische Vorgeschichtsblätter*, 49, Munic, 143-196.
- TP 1998
Tesori della Postumia. Percorsi tra Archeologia e Storia (catàleg de l'exposició), Editorial Electa, Milà.
- TRILLMICH 1993
W. Trillmich, "Foro provincial und Foro municipal in den Hauptstädten der drei hispanischen Provinzen: eine Fiktion", *Ciudad y comunidad cívica en Hispania en los siglos II-III d.C.* (Madrid 1990), París, 115-124.
- TRILLMICH 1996
W. Trillmich, "Los tres foros de Augusta Emerita y el caso de Corduba", P. León (ed.), *Colonia Patricia Corduba. Una reflexión arqueológica* (Córdoba 1993), Córdoba, 175-195.
- UNCINI 1991
A. Uncini, *Museo del vino di Torgiano. Materiali Archeologici*, Editorial Electa, Perusa, 1991.
- URTEAGA 1988
M. Urteaga, "Los bronzes romanos de Higer, Hondarribia, Gipúzkoa", *Munika*, 40, Gipúzkoa, 111-122.
- VA 1987
El vi a l'Antiguitat: economia, producció i comerç al Mediterrani Occidental. Actes del I Col·loqui d'Arqueologia Romana (Badalona 1985), Monografies Badalonines, 9, Museu de Badalona, Badalona.
- VA 1998
El vi a l'Antiguitat: economia, producció i comerç al Mediterrani Occidental. Actes del II Col·loqui Internacional d'Arqueologia Romana (Badalona 1998), Monografies Badalonines, 14, Museu de Badalona, Badalona.
- VEGAS 1985
M. Vegas, "Estudio de los materiales para fechar las habitaciones y el pozo, Munigua, casa 6", *Noticario Arqueológico Hispánico*, 23, Ministerio de Cultura, Madrid, 271-289.
- VIDAL 1991
M. Vidal, "La vaisselle tardo-républicaine en Gaule du Sud-Ouest. Chronologie et fonction, d'après les contextes clos", M. Feugère i CL. Rolley (ed.), *La vaisselle tardo-républicaine en bronze, Actes de la table-ronde* (Lattes 1990), Centre National de la Recherche Scientifique, Dijon, 169-191.
- VIOLA 1999
A. Viola, *Instrumenta Sacra. Untersuchungen zu römischen Opfer-, Kult- und Priestergeräten*, Walter de Gruyter, Berlín.
- WIELOWIEJSKI 1985
J. Wielowiejski, "Die späteltischen und römischen Bronzegefäße in Polen", *Bericht der Römisch-Germanischen Kommission*, 66, Philipp von Zabern, Magüncia, 123-321.
- WIELOWIEJSKI 1993
J. Wielowiejski, "Quelques aspects des recherches sur la vaisselle romaine en bronze en Espagne à l'époque du déclin de la république et du début de l'empire", J. Arce i F. Burkhalter (ed.), *Bronces y religión romana*, Consejo Superior de Investigaciones Científicas, Madrid, 469-477.
- WILLERS 1901
H. Willers, *Die römischen Bronzebeimer von Hemmoor*, Hannover/Leipzig.
- WILLERS 1907
H. Willers, *Neue Untersuchungen über die römische Bronzeindustrie von Capua und von niedergermanien. Besonders auf die funde aus Deutschland und dem Norden hin*, Hahnsche Buchhandlung, Hannover i Leipzig.
- YADIN 1963
Y. Yadin, *The finds from the Bar Kokhba period in the Cave of Letters*, The Israel Exploration Society, Jerusalem.
- ZAHLHAAS 1971
G. Zahlhaas, *Grobgriechische und römische Metalleimer*, Munic.
- ZANKER 1992
P. Zanker, *Augusto y el poder de las imágenes*, Ed. Alianza Forma, Madrid.