



El camp de sitges de Vinya d'en Pau (Vilafranca del Penedès), revalorització dels materials dipositats al Museu de Vilafranca

A la memòria del pare Martí Grivé i Pere Giró i Romeu¹

L'objecte d'aquesta recerca és una revalorització del jaciment de Vinya d'en Pau, un camp de sitges ibèric excavat als anys trenta i quaranta. Hem utilitzat criteris actualitzats en l'estudi del material conservat al Museu de Vilafranca. Els resultats es contrasten amb les darreres investigacions arqueològiques desenvolupades al Penedès. Finalment, s'analitzen les possibles interpretacions del conjunt i les implicacions econòmiques a la zona.

Paraules clau: ibèric, Cessetània, sitja, agricultura, economia.

The aim of this paper is to present a re-evaluation of the site, Vinya d'en Pau, an iberian silos field excavated in the 30's and 40's. We have used update criteria in our examination of the material kept in the Vilafranca Museum. The results are contrasted with the latest archaeological investigations developed in Penedès. Finally, we analyze our interpretations of the site and their economic implications on the zone.

Key words: iberian culture, silos field, Cessetània, agriculture, economy.

Introducció

L'objecte d'aquest treball és l'estudi del conjunt de materials exhumats en el decurs de les campanyes dutes a terme entre els anys trenta i quaranta en el jaciment ibèric de la Vinya d'en Pau (Vilafranca del Penedès, Alt Penedès), que actualment es conserven al Museu de Vilafranca.² Els autors d'aquestes

intervencions, Martí Grivé i Pere Giró i Romeu, van realitzar una presentació preliminar d'una part important d'aquests materials en dos articles (GRIVÉ 1932 i GIRÓ 1947). Les esmentades publicacions, però, tot i ajustar-se als paràmetres de l'època, presentant el material gràfic en forma de fotografies i amb molt pocs dibuixos, no permeten una correcta valoració del conjunt ceràmic ni del jaciment. És per això que hem considerat oportuna la revisió dels materials, tot afegint que les tipologies ceràmiques han millorat molt i ens permeten afinar més les cronologies.

Situació del jaciment

El jaciment de la Vinya d'en Pau se situa administrativament a cavall dels termes municipals de

1. El nostre treball no hauria estat possible sense el seu. Volem expressar la nostra gratitud i admiració per la seva feina i la dels seus col·laboradors: el seu llegat manté plena vigència i encara és una base imprescindible per la recerca d'avui.

2. Volem agrair al personal del Museu de Vilafranca, i especialment a Maria Rosa Senabre, que ens ha permès realitzar l'estudi d'aquests materials així com ens ha facilitat la consulta dels *Quaderns de Camp* de Pere Giró i Romeu.

Vilafranca del Penedès i Olèrdola (de fet només una de les sitges fou excavada en aquest darrer terme municipal), a la partida de Santa Maria dels Horts, que rep aquest nom perquè la zona es conrea en forma de petits horts (fig. 2). Les seves coordenades UTM són: long. UTM X 393, lat. UTM Y 4577, i es troba en el full 94 del plànol topogràfic de l'Institut Cartogràfic de Catalunya a escala 1:50.000 (1995). És una zona planera, que s'alça 207 metres sobre el nivell del mar, rica en aigua (a prop hi transcorre el Torrent de Melior) (fig. 2).

La construcció de l'autopista A-7 ha canviat bastant el paisatge de la zona, tot i que encara no està urbanitzada. La Vinya d'en Pau es troba a l'esquerra de l'antic camí de Mas Rabassa a un quilòmetre en línia recta al SE de Vilafranca del Penedès. L'antic camí de Mas Rabassa, un camí fondo, avui en dia és impracticable i ja no s'utilitza. Al marge dret del camí trobem la Vinya del Pau i la Vinya de Joan Espelta, on també es localitzaren restes arqueològiques, mentre que al marge esquerre es troba la Vinya Torrelletes, on es localitzaren sitges el 1960. Malgrat la diversitat de propietaris usualment hom es refereix a la totalitat del jaciment com la Vinya d'en Pau (fig. 3).

A hores d'ara és encara freqüent trobar restes de materials arqueològics en reconeixement superficial, fet que potser indica que el jaciment no està completament exhaurit.

Anàlisi dels materials

Les excavacions del pare Martí Grivé (1930-1936)

El descobriment del jaciment es produí el 1930 a conseqüència d'uns treballs agrícoles per part de Pau Tetas, el seu propietari (GRIVÉ 1932, 111). Es troben les primeres sitges amb material ibèric i la notícia es comunica al doctor Pere Bosch Gimpera que va descriure la troballa com "ibèric primitiu". A partir de llavors s'inicien els treballs arqueològics sota la direcció del Pare Martí Grivé que, durant sis anys (fins el 1936) i només quan ho permetien els treballs agrícoles, excavà varies estructures sense tenir en compte la separació del material de cadascuna. En el conjunt de les excavacions realitzades entre 1930 i 1936 el Pare Martí Grivé descobrí:

- 17 sitges de secció ovoide o circular, algunes molt afectades pels continus treballs de conreu, totes obertes a la Vinya d'en Pau.
- 1 forn de ceràmica que es derrumbà en ser excavat pel seu mal estat de conservació (l'arcada era destruïda d'antic). El forn disposava d'una càmera quadrangular de 2,25 metres per 1,90 metres sobre la qual hi havia varies fileres de boca o forats quadrangulars i part de la xemeneia amb les parets parcialment vitrificades. No es va poder determinar l'alçada del forn. Tampoc s'han pogut establir els tipus ceràmics que produïa ja que no es va trobar l'abocador del forn i entre el material conservat de la Vinya d'en Pau no apareixen peces rebutjades que permetin esclarir-ho.

Malauradament no es realitzà una separació del material per sitges, i no es poden individualitzar. Només a partir de la descripció del material provinent

d'una sitja publicada pel pare Martí Grivé (1932, 111) podem associar alguns materials entre ells:

- Un gobelet de parets fines (fig. 5, 16) de procedència itàlica de la forma XIIa (LÓPEZ MULLOR 1989). Es pot reconstruir gairebé en la seva totalitat, excepte la base. La cronologia de la peça s'emmarca en el darrer o els dos darrers decennis del segle I aC. Aquesta peça ja va ser reproduïda (LÓPEZ MULLOR 1989, 134, fig. 2).

- Una *tegula* romana (fig. 5, 19) amb la inscripció [G.(aii) Timini(i)].

La inscripció en relleu es presenta sobre una cartela impresa en negatiu. Christian Rico no l'inclou dins de les marques epigràfiques amb origen a Roma o Itàlia (RICO 1995, 209). Malgrat el que aquest autor afirma (RICO 1995, 208) la *tegula* procedeix d'una sitja (GRIVÉ 1932, 111; GIRÓ 1959, 306) i no pas de prospecció superficial.

Entre la resta del material, que no es pot separar, hi ha:

Ceràmica ibèrica

En el decurs de les excavacions dels anys 30 s'exhumà un important lot d'àmfores ibèriques, de ceràmica a torn ibèrica comuna i de ceràmica a torn ibèrica amb decoracions de pintura roja d'elements zoomorfs, florals i geomètrics. Els exemplars més interessants són:

Àmfores ibèriques

A la publicació de Pere Giró i Romeu (1947, figs. 31-34) es reproduïxen quatre àmfores ibèriques. Nosaltres, però, sols hem trobat tres àmfores ibèriques que es corresponguin amb les fotografies de l'esmentada publicació (fig. 4, 1-3).

Només una d'aquestes àmfores presenta el perfil sencer (fig. 4, 1), amb la vora de secció rectangular horitzontal (B.e2) i el fons apuntat amb apèndix (2C),³ que ens situaria en una cronologia del segle II aC (BRUGUERA 1994, 87). Les dimensions de l'àmfora són: 67 mm d'alçada i 142 mm de diàmetre de la boca. Correspon a la figura 32 de la publicació de Pere Giró (1947).

El segon exemplar (fig. 4, 2) resta incomplet perquè falta el fons i presenta una vora de secció semicircular. L'alçada conservada és de 67 mm i el diàmetre de la boca és de 124 mm. Es tracta de la figura 34 de la publicació de Pere Giró (1947) i endemés s'ha reproduït en una altra ocasió (SANMARTÍ *et al.* 1998, 272, fig. 3, 1 o 4).

El tercer exemplar també resta incomplet (fig. 4, 3), en aquest cas, però, el que manca és la vora. L'alçada conservada és de 69 mm. El fons és, com en el primer exemplar, del tipus apuntat amb apèndix (2C). L'hem identificat amb la figura 31 de la publicació de Pere Giró (1947).

Les nanses en tots tres casos són de secció circular. Les pastes són de color taronja, dures, bastant fines,

3. Per la classificació tipològica de les àmfores ibèriques seguim el treball realitzat per Ramon Bruguera al Penedès (BRUGUERA 1994).

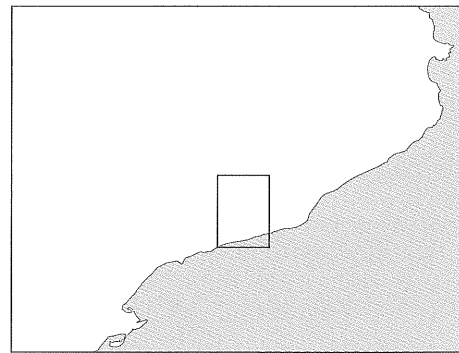
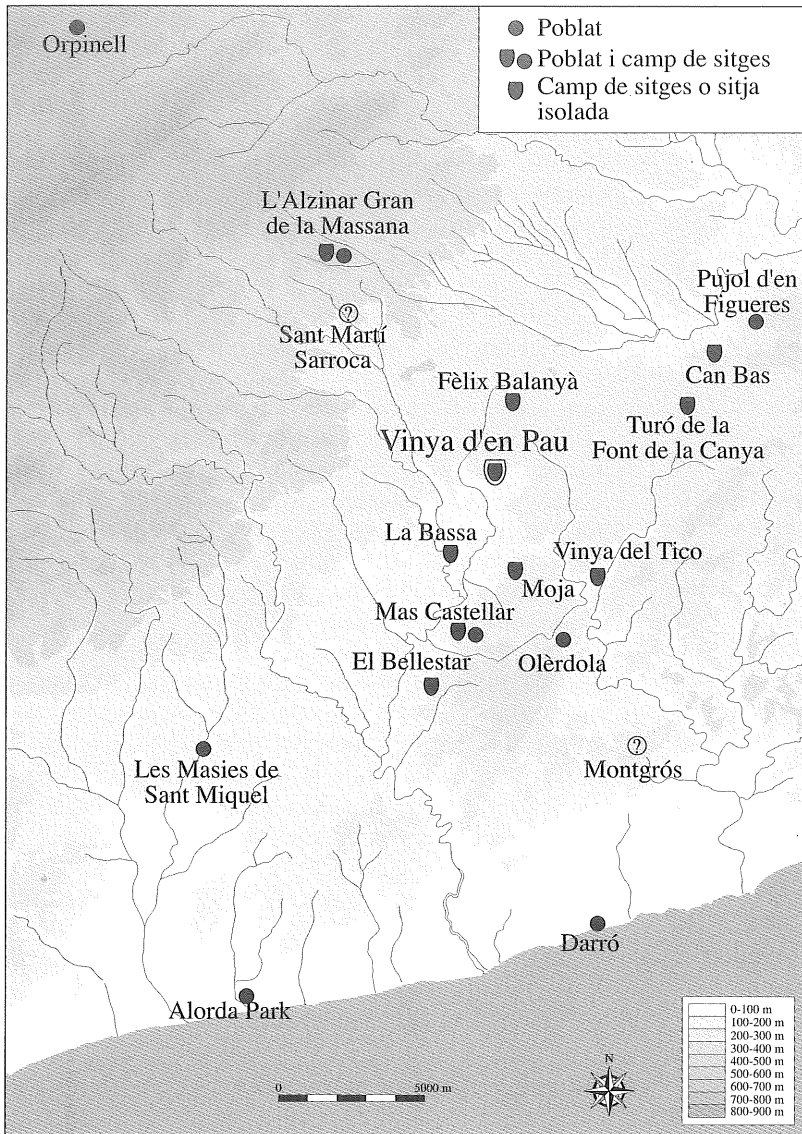

Fig. 1. Situació de jaciments ubicats en el text.

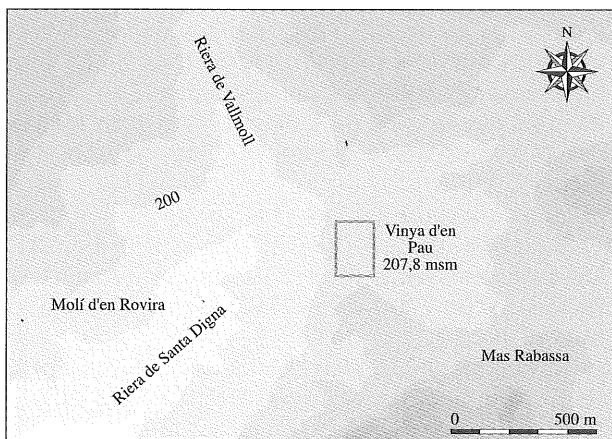

Fig. 2. Entorn de la Vinya d'en Pau.

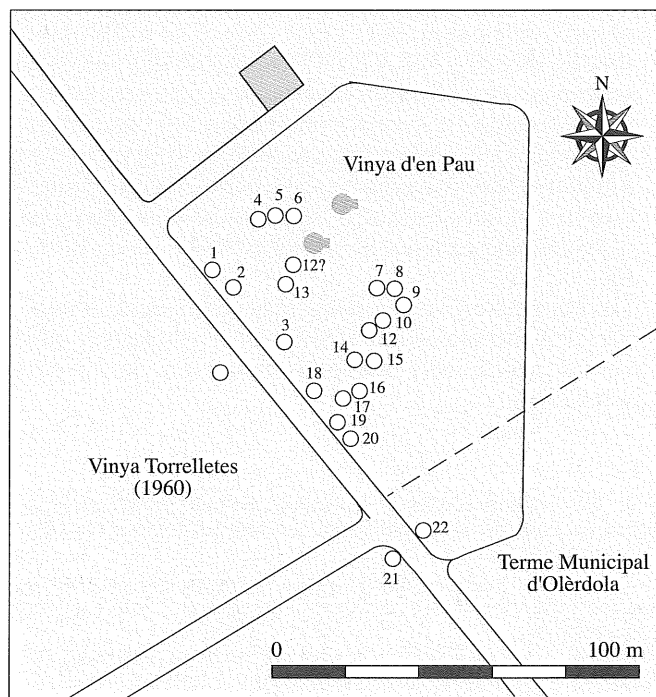

Fig. 3. Distribució d'estructures a Vinya d'en Pau (a partir de Giró 1947).

amb desgreixant poc abundant de calç i mica daurada. Malgrat que es tracta d'àmfores descontextualitzades tot sembla indicar que ens trobem davant d'uns exemplars bastant tardans.

Ceràmica ibèrica comuna⁴

— Gran gerra ovoide (fig. 4, 4) (GIRÓ 1947, fig. 28), les dimensions de la qual són: 255 mm de diàmetre a la boca i 430 mm d'alçada. Les parets, excepte en el fons, estan plenes de petits forats que es realitzaren abans de la cocció. Pere Giró sosté que possiblement serviria com a filtre (GIRÓ 1947, 203; 1958, fig. 10), en aquest cas, però, només tindria sentit si es fes servir en una bassa com a mínim més gran que la gerra. A Olèrdola (Olèrdola, Alt Penedès) es recuperà un petit fragment amb funcions de colador ja que s'hi compten nou forats precocció (OL-01-8236-5), mentre que a l'Alorda Park (Calafell, Baix Penedès) també hi ha un fragment d'aquest tipus.⁵ Al poblat de Santa Anna (Castellvell, Baix Camp) apareix un colador en estrats del segle II aC (RAMON *et al.* 1994, 20 i fig. 12-7). Les excavacions de la Penya del Moro (Sant Just Desvern) han proporcionat un bol colador amb forats a la base, en ceràmica ibèrica comuna, datat al segle IV aC (BARBERÀ 2000, fig. 69 i BARBERÀ *et al.* 2002, 39). A la Bastida d'Alcuses (Moixent) s'han trobat dos recipients similars a aquest, amb una quantitat important de petits forats que s'han interpretat com a coladors (MATA *et al.* 1992, 138) o com un element per elaborar formatges (ARANEGUI 1987, 129-130). A Sant Jaume-Mas d'en Serrà (Alcanar, Montsià) (GARCIA *et al.* en premsa) també s'ha trobat un atuell amb nombrosos forats que en aquest cas, però, apareixen a la base.⁶ Fora de la península ibèrica els paral·lels més propers, tot i que realitzats en ceràmica a mà i en una cronologia anterior (segles VIII a V), es troben al sud de França (PY 1993, 293, CNT-LOR A1a; ARCELIN 1993, 312, CNT-PRO A1). Malgrat aquests exemples, emperò, es tracta d'una forma poc estesa en el repertori de la ceràmica ibèrica. En un context posterior (2/2 segle II dC) apareix a Empúries un recipient dissenyat com a colador que s'ha interpretat com un atuell destinat a l'elaboració de formatges o productes derivats de la llet (CASAS *et al.* 1995, fig. 11, 12).

Les dimensions de la peça procedent de la Vinya d'en Pau no permeten afirmar amb rotunditat que es fes servir pels mateixos usos que les peces anteriors.

4. Per la terminologia i classificació tipològica de la ceràmica ibèrica seguim el treball realitzat per Xabier Cella al Penedès (CELLA 1994).

5. Agraïm aquestes informacions a Núria Molist i Joan Sanmartí, directors de les excavacions d'Olèrdola i l'Alorda Park respectivament.

6. En cronologies anteriors s'ha trobat al jaciment del Picarcho (Camporrobles) la vora d'un colador del bronze antic o mig (DE LA PINTA *et al.* 1987/88, fig. 5, 1). A la cova de Lluçmet (Lluçmajor) apareix en una cronologia anterior (1500 aC) un atuell similar que s'identifica també amb la manipulació i elaboració del formatge (ROSSELLÓ *et al.* 1997, 23).

- VP-2/MV2804. Bol realitzat en ceràmica ibèrica comuna, de llavi recte i motllurat (fig. 4, 5) (GIRÓ 1947, fig. 5). L'alçada és de 106 mm, el diàmetre de la vora és de 260 mm i el de la base de 30 mm. La pasta és de color taronja i beix, fina, dura, ben decantada amb desgreixant de calç poc abundant.
- Ceràmica comuna ibèrica grisa (fig. 4, 6-8). Es tracta de miniatures (de 30 a 45 mm d'alçada) de copes amb nanses laterals. La pasta és grisa, fina, dura i ben depurada. Tradicionalment s'han considerat aquests tipus de ceràmiques de fireta, però el fet que s'hagin trobat en gran quantitat en llocs de culte obliga a replantejar-se els seus usos que serien de tipus votiu en comptes de joguines (BARBERÀ *et al.* 1993, 43).
- Kalathos de perfil troncocònic, amb la vora triangular recta i reentrant, amb una carena marcada molt a prop de la base (fig. 4, 9) (GIRÓ 1947, fig. 29). L'alçada és de 112 mm, el diàmetre de la vora és de 150 mm i el de la base de 40 mm. No presenta decoració (CELLA 1994, 165).
- VP-37. Petit gobelet de forma bitroncocònica i vora exvasada, realitzat en ceràmica comuna ibèrica (fig. 4, 10) (GIRÓ 1947, fig. 37). El diàmetre de la vora és de 78 mm. La pasta és marronosa, fina, dura, amb desgreixant abundant de calç. Les línies de tornejat estan molt marcades. Per la seva forma el·lipsoïdal s'emmarcaria dins del tipus 11.3 de Xabier Cella (1994, 172).
- VP-33. Bol de vora reentrant realitzat en ceràmica ibèrica comuna (fig. 4, 11) (GIRÓ 1947, fig. 6). El diàmetre de la vora és de 148 mm. La pasta és de color gris, fina, dura, ben decantada. La superfície és marró i no té cap tractament.

Ceràmica ibèrica pintada⁷

- Enòcoe o gerra de perfil piriforme, boca circular (sense bec) i peu anular, o olpe (fig. 4, 12). L'alçada de la peça és de 233 mm, el diàmetre de la boca és de 78 mm i el diàmetre del peu és de 85 mm. La decoració consisteix en tres escuts i unes línies en ziga-zaga al cos de la gerra. A la part interna del llavi presenta les típiques dents de llop o de serra.
- Kalathos decorat en un estil molt similar al de Fontscaldes (fig. 4, 13) (GIRÓ 1947, fig. 21). L'alçada de la peça és de 130 mm, el diàmetre de la boca és de 200 mm i el diàmetre de la base és de 148 mm.
- Gerreta bitroncocònica realitzada en ceràmica ibèrica pintada (fig. 4, 14) (GIRÓ 1947, fig. 22). La vora és lleugerament exvasada, amb un diàmetre de 85 mm. Presenta dues nanses. La peça està decorada a la part externa per una sèrie d'ocells, petites fulles d'heura i dents de serra a la part

7. La ceràmica ibèrica pintada procedent d'aquestes primeres excavacions tenia segons Pere Bosch i Gimpera (1958, 49) reminiscències de l'estil clàssic Elx-Arxena, malgrat que els ocells que es representen són més simples i estilitzats. Bosch Gimpera proposà per aquestes peces una cronologia al voltant del segle V i transició al segle IV.

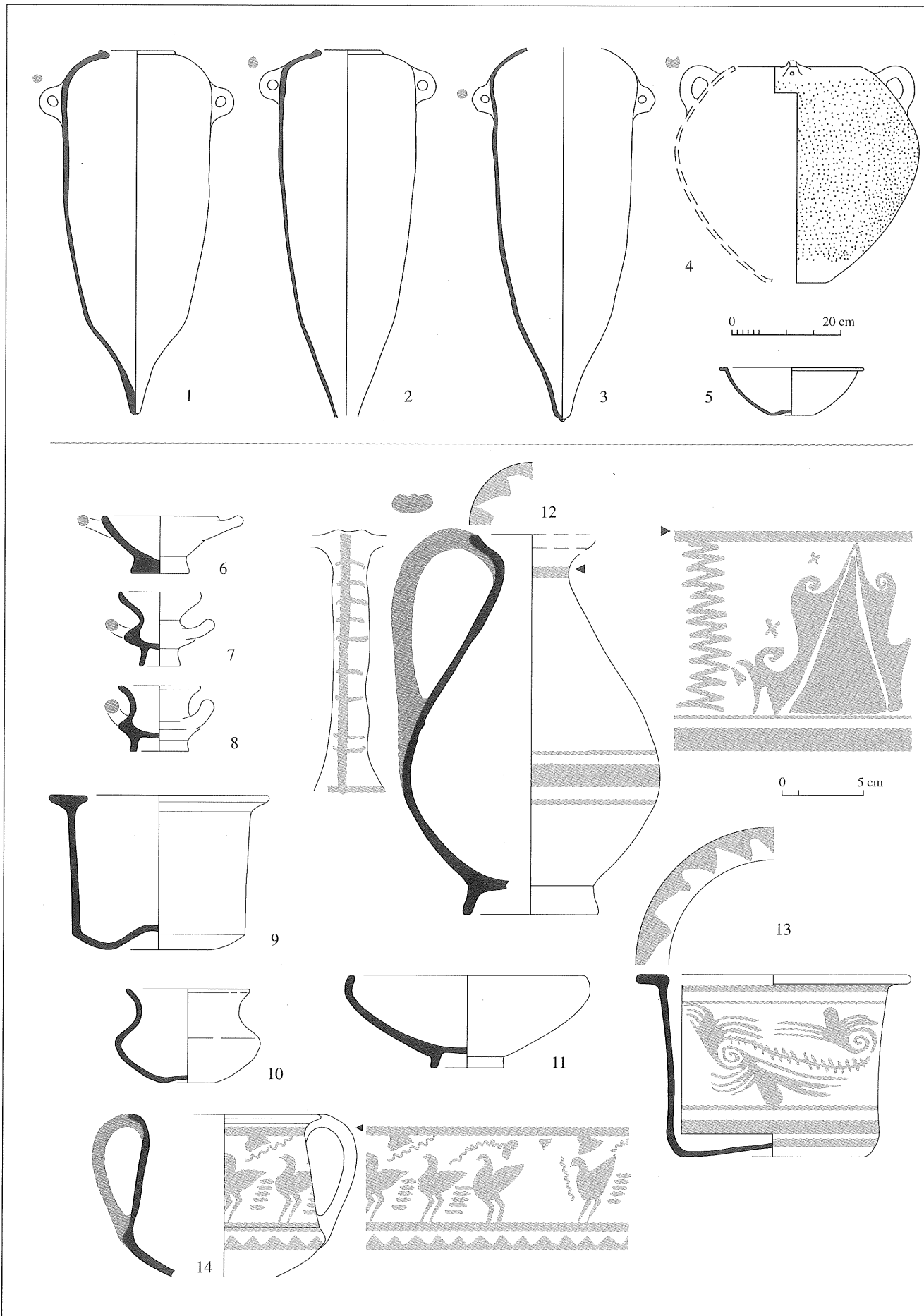

Fig. 4. Materials ibèrics procedents de les excavacions de mossèn Martí Grivé a la Vinya d'en Pau.

inferior de la carena. La restauració no permet observar la pasta. No es tracta d'una decoració gaire freqüent a la costa catalana. Al Baix Aragó i a la Vall del Segre es localitzen més representacions d'aus (PÉREZ i CONILL 1990) tot i que no són tan esquemàtiques com la de l'exemplar de la Vinya d'en Pau.

Entre la ceràmica romana i d'importació procedent de les campanyes del pare Martí Grivé destaquen:

Ceràmica de vernís negre.

- Dos fragments que permeten reconstruir el perfil sencer d'una plat de ceràmica campaniana A de la sèrie tardana (fig. 5, 14) de la forma Lamboglia 5/7/Morel 2283 d. El diàmetre de la vora és de 274 mm, el de la base és de 76 mm i l'alçada és de 51 mm. La pasta és vermellosa, amb desgredant abundant de calç fina. El vernís és de color negre brillant, desigualment conservat però millor a la superfície interna, el fons de la qual està decorada amb estries. La cronologia de la forma és entorn del 140-130 aC (MOREL 1981, 261).
- Llantia romana conservada en la seva totalitat excepte el bec (fig. 5, 18). La base disposa d'un peu, el *rostrum* té forma d'enclusa, el perfil és troncocònic i compta amb un apèndix lateral. Presenta dos forats d'alimentació en el disc. La pasta és de color taronja, fina i dura, amb desgredant abundant de calç, partícules marrons i negres. El color de la superfície és el taronja groguenc. El tipus és cilíndric de l'Esquilí amb una cronologia que va del 150 al 50 aC (BERNAL 1993, 120). S'han trobat llànties similars a Guissona (COLOMINAS 1941, lám. 4) i Tarragona (BERNAL 1993, núm. 38-51).

Ceràmica comuna romana.

- VP76/MV2758. Gerra globular amb vora exvasada de coll de cigne realitzada en ceràmica comuna romana oxidada (fig. 5, 12) (GIRÓ 1947, fig. 16). L'alçada és de 299 mm, el diàmetre de la vora és de 108 mm i el de la base de 102 mm. La panxa té una carena bastant marcada. La pasta és de color beix. Poc fina, bastant dura, amb desgredant abundant de partícules marrons, mica platejada i daurada i calç de petites dimensions. No ha rebut tractament a la superfície.
- Gerra globular amb vora exvasada realitzada en ceràmica comuna romana oxidada (fig. 5, 13) (GIRÓ 1947, fig. 48). L'alçada de la gerra és de 242 mm, el diàmetre de la vora és de 134 mm i el de la base de 98 mm. Es conserva la nansa vertical. La pasta és de color taronja, fina, dura, amb desgredant abundant de calç i partícules marrons i negres, de mida petita i mitjana. El color de la superfície no és uniforme i va del taronja que s'observa a la vora al marronós de la part inferior.
- VP77/MV2752. Gerra globular amb vora exvasada realitzada en ceràmica comuna romana oxidada (fig. 5, 15) (GIRÓ 1947, fig. 14). L'alçada és de 164 mm, el diàmetre de la vora és de 70 mm, i el de la base de 62 mm. Es conserva l'arrancament d'una sola nansa vertical. La pasta és de color ocre. Poc

fina, bastant dura, amb desgredant abundant de partícules marrons, grises i calç. No ha rebut tractament a la superfície.

- Fragment de la vora, nansa i carena de una petita gerra globular realitzada en ceràmica comuna romana (fig. 5, 17) (GIRÓ 1947, fig. 12). La pasta és vermella, fina, dura, amb desgredant microscòpic de calç. La mica platejada és escassa. La superfície no presenta cap tractament, però està cremada.
- Àmfora romana de procedència indeterminada (fig. 5, 20) (GIRÓ 1947, fig. 30) de pasta fina, bastant dura i color beix, amb desgredant abundant de calç, partícules negres i mica.

Materials diversos

En el decurs de les primeres excavacions a la Vinya d'en Pau també es trobaren els següents materials:

- Un petit ungüentari (GIRÓ 1947, fig. 42).
- Fragments d'una columna de pedra calcària de secció octogonal.
- Fragments de vidre blavós amb decoració (GIRÓ 1947, fig. 43 i 44). Malgrat que no els hem localitzat, pel que s'observa a la figura reproduïda per Pere Giró es tracta de vidre púnic. Correspondrien a dos fragments d'alabastró, pertanyents al cos del vas, fets de pasta vítrea amb la tècnica del nucli de sorra. Presenten la típica decoració de fils aplicats una vegada formada la peça. Pertanyen al grup de procedència Mediterrània 2, tipus alabastró, però no es pot determinar la forma atesa les dimensions dels fragments i la qualitat de les fotografies. La cronologia oscil·la entre els segles IV-III aC (HARDEN 1981, figs. 7-8).⁸
- Una pedra de molí giratori (GIRÓ 1947, fig. 47).
- Peces de pedra calcària (pondera), actualment no conservades: as, sextans, sescúncia, scripulum i obulus.

La marxa de Vilafranca del pare Martí Grivé, el maig de 1936 (GRÀCIA 1989, 15) i el posterior esclat de la guerra civil van interrompre els treballs d'excavació a la Vinya d'en Pau.

Les excavacions de Pere Giró i Romeu (1943-1960)

Les excavacions de 1943

Un cop finalitzada la guerra, es reiniciaren les tasques arqueològiques sota la direcció de Pere Giró i Romeu. L'any 1943 es procedia a l'obertura de cinc sitges a la vinya del Pau (tocant al camí de Mas Rabassa). Pere Giró publicà les sitges numerant-les del número quatre al vuit. Respectarem aquesta numeració per tal d'evitar confusions. En aquest cas sí que es féu una descripció i separació d'una gran part del material de cadascuna de les estructures:

8. Agraïm aquesta informació a Teresa Carreras, conservadora del MAC.

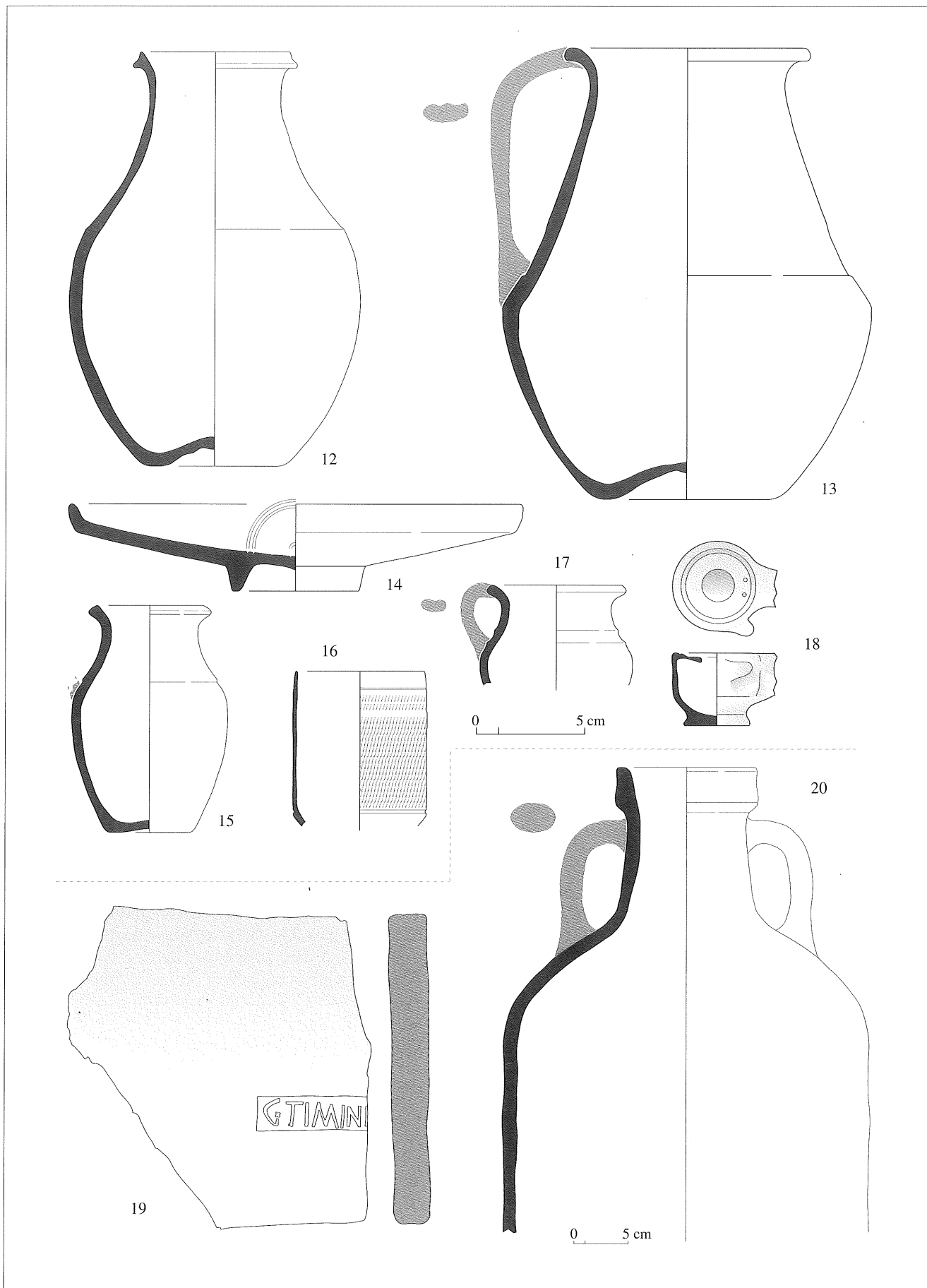

Fig. 5. Materials itàlics procedents de les excavacions de mossèn Martí Grivé a la Vinya d'en Pau.

Sitja quatre

Es tracta d'una sitja de secció circular, d'1,80 metres de diàmetre per 1 metre de profunditat. Es trobava seccionada pels treballs agrícoles. Amb el farciment de terra hi havia restes d'alguna construcció, còdols, ossos de cavall, ceràmiques i dues *arulae*.

El material ceràmic procedent d'aquesta sitja és especialment ric.

Ceràmica d'importació

- MV-2487. Ceràmica de vernís negre (fig. 6, 22) (GIRÓ 1947, fig. 12). Fragment de vora, paret i fons que permet reconstruir el perfil sencer d'un bol de campaniana A de la forma Lamboglia 33b/Morel 2974 a. La pasta és vermella, fina i dura. No s'aprecia el desgredant. El vernís és de color negre, molt iridiscent. Aquest tipus de peça, propi de la campaniana A mitja, amb una cronologia establerta per Morel al voltant del 150-140 aC es rarifica a partir del tercer quart del segle II aC (MOREL 1981, 242).
- VP-1. Fragment de la part superior d'un morter campà (fig. 6, 24) (GIRÓ 1947, fig. 59) del tipus Lattara 8d-e. El diàmetre de la vora és de 284 mm. La pasta és de color taronja, poc fina i dura. Conté bastant desgredant, amb partícules negres i marrons. La peça presenta una engalba de color beix clar a la superfície externa.

Ceràmica ibèrica a torn

- Gerra de nansa de cistella o sítula (fig. 6, 21) (GIRÓ 1947, fig. 64). Un exemplar que permet restituir gairebé tot el perfil, tret del fons i que correspon al tipus Cela 6.1. Es tracta d'una forma força estesa, amb una cronologia molt àmplia que va des de mitjan segle IV aC fins al primer quart del segle I aC (CELA 1994, 161).
- Embut realitzat en ceràmica ibèrica comuna oxidada (fig. 6, 28), (GIRÓ 1947, fig. 77). L'alçada total és de 164 mm, mentre que el diàmetre de la boca superior és de 75 mm i el de la boca inferior és de 70 mm. S'observa l'arrencament d'una nansa horitzontal que no s'ha conservat. Al Penedès només es coneix l'exemplar de Vinya Pau (CELA 1994, 174, làm. 2, 13). Tradicionalment s'ha interpretat com un embut (GIRÓ 1947, 205 i CELA 1994, 174) però el fet que el diàmetre d'entrada i de sortida no difereixi gaire resulta força estrany. És per això que no descartem la possibilitat d'un altre ús com podria ser el de tapadora de les àmfores durant el procés de fermentació de les begudes alcohòliques, a partir dels paral·lels del Castellet de Bernabé (GUÉRIN *et al.* 2000, 385-386, fig. 10).
- Part superior d'un kalathos de perfil troncocònic, amb la vora recta (fig. 6, 27) (GIRÓ 1947, fig. 58). L'estil decoratiu, amb fulles d'heura a la superfície exterior i dents de serra al llavi, és similar al de Fontscaldes però no és tracta d'un exemplar d'aquesta producció (CELA 1994, 165). El Doctor Bosch Gimpera relacionà aquest kalathos, a partir de la decoració, amb els del tipus Sidamunt (BOSCH GIMPERA 1958, 50).
- VP-39. Fragment de la vora, carena i nansa d'una gerreta bitroncocònica realitzada en ceràmica gris

ibèrica (fig. 6, 26) (GIRÓ 1947, fig. 76). La pasta és de color gris, fina, dura, però suau al tacte i ben depurada. Conté desgredant microscòpic de mica platejada, poc abundant.

- VP-9. Bol realitzat en ceràmica ibèrica grisa amb vora penjant (fig. 6, 23) (GIRÓ 1947, fig. 75). La pasta és de color gris fort, poc fina i dura amb desgredant molt abundant de calç. La peça ha estat restaurada i per això no es pot apreciar el color intern de la pasta.
- VP-38/MV2813. Fragment de la vora i nansa d'una gerra realitzada en ceràmica comuna ibèrica (fig. 6, 25) (GIRÓ 1947, fig. 65). El diàmetre de la vora és de 130 mm. La pasta és del tipus Sandwich, amb el nucli gris i la superfície vermella. És fina, dura, ben cuïta amb desgredant abundant de calç.
- Plat de llavi ascendent i peu anular (fig. 6, 29) (GIRÓ 1947, fig. 73) que correspon al tipus Cela 9.1.3. Està decorat amb dents de serra sobre el llavi i bandes a l'interior de la peça que el doctor Bosch Gimpera identificà amb la decoració geomètrica de Fontscaldes (BOSCH GIMPERA 1958, 50).

Arulae

- Part superior d'una *arula* realitzada en pedra calcària local blanca (fig. 7, 30) (GIRÓ 1947, fig. 70; 1950, fig. 3). S'ha conservat una alçada de 110 mm. El cos és quadrangular amb bisell i banda a la part superior. La part inferior no s'ha conservat però tot sembla indicar que també estaria composta com a mínim de banda i bisell. El coronament de la peça es va realitzar amb un *pulvini* a la part lateral i triangles en el frontó anterior i posterior, que podrien ser quatre. El cos no està decorat. No s'aprecien restes de pintura, d'estuc ni d'epigrafia. Pertany al tipus I de la classificació de Félix J. Montón Broto (1996, 7).
- Una base de columna petita d'arenisca molt granulada i rugosa de color marronós que potser podria ser també una *arula* (fig. 7, 31) (GIRÓ 1947, fig. 74; 1950, fig. 5). L'alçada conservada és de 130 mm. La peça presenta bastants problemes ja que difereix molt de la forma de la resta de les *arulae* estudiades. El cos és rodó, excepcionalitat que suposa que només existeixi un paral·lel a Tarragona (MONTÓN 1996, 52). Resulta difícil establir quina part de la peça s'ha perdut: la base o el coronament, però creiem que s'ha conservat la base. En tot cas, el treball efectuat a la part conservada és molt simple.

És interessant observar que la introducció d'elements de culte romans, per exemple les *arulae*, en establiments ibèrics com la Vinya d'en Pau, no és un fet aïllat. Trobem nombrosos exemples al Penedès: Darró (LÓPEZ *et al.* 1992, fig. 14), l'Alzinar Gran de la Massana (PRINCIPAL *et al.* 1996), La Bassa (GIRÓ 1944b, 332), Cal Gallego, Cal Noia i Cal Miret (ROS 2000, làm. LX i GIRÓ 1950). Sens dubte aquestes troballes s'han de relacionar amb la proximitat de Tarraco, on s'ha trobat una gran quantitat d'*arulae* (MONTÓN 1996) i evidencien una aculturació bastant important per part de les comunitats receptores. Creiem que caldria, tanmateix, matisar la cronologia d'algunes de les troballes descontextualitzades de la

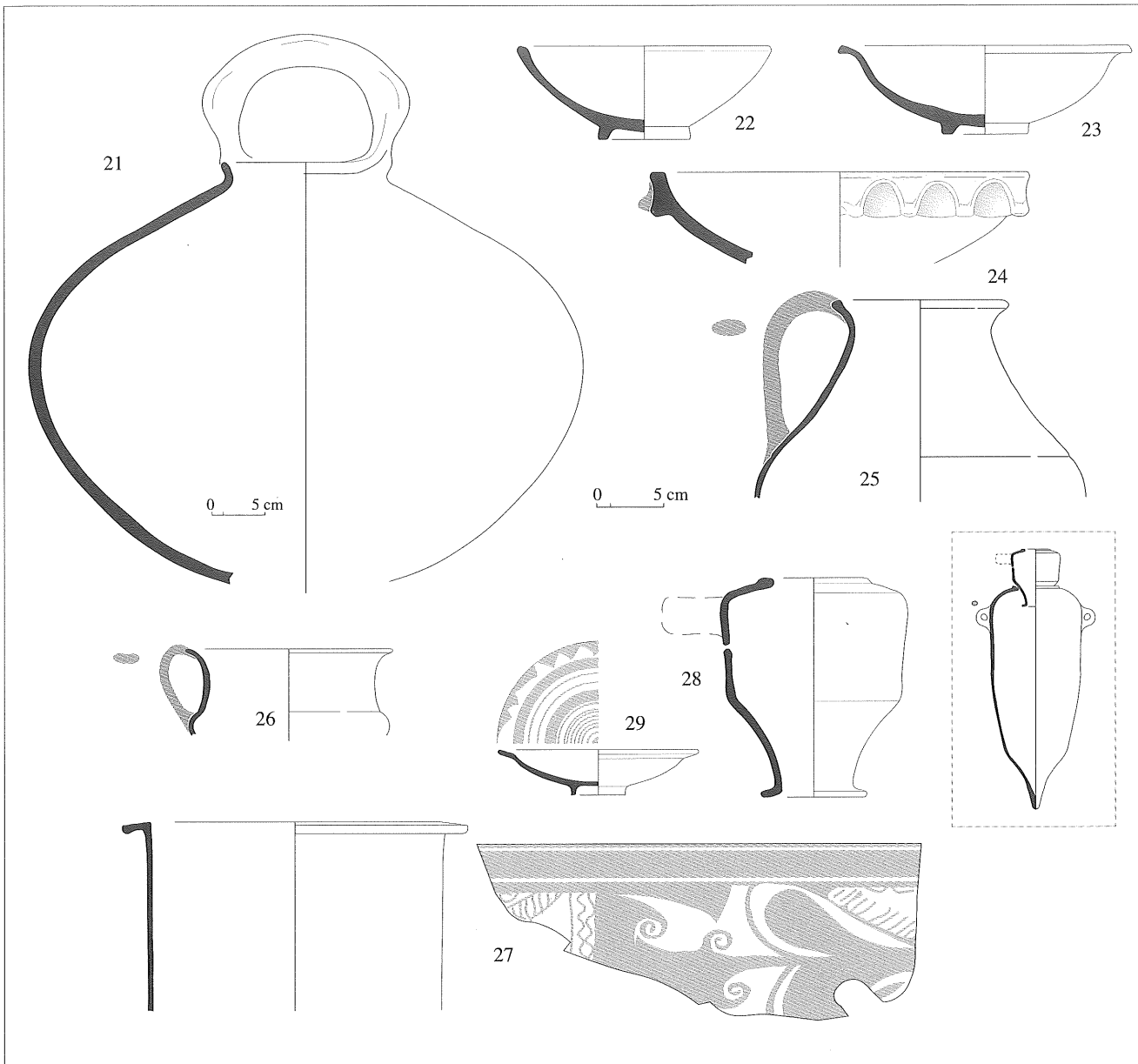

Fig. 6. Materials procedents de la sitja 4 de la Vinya d'en Pau.

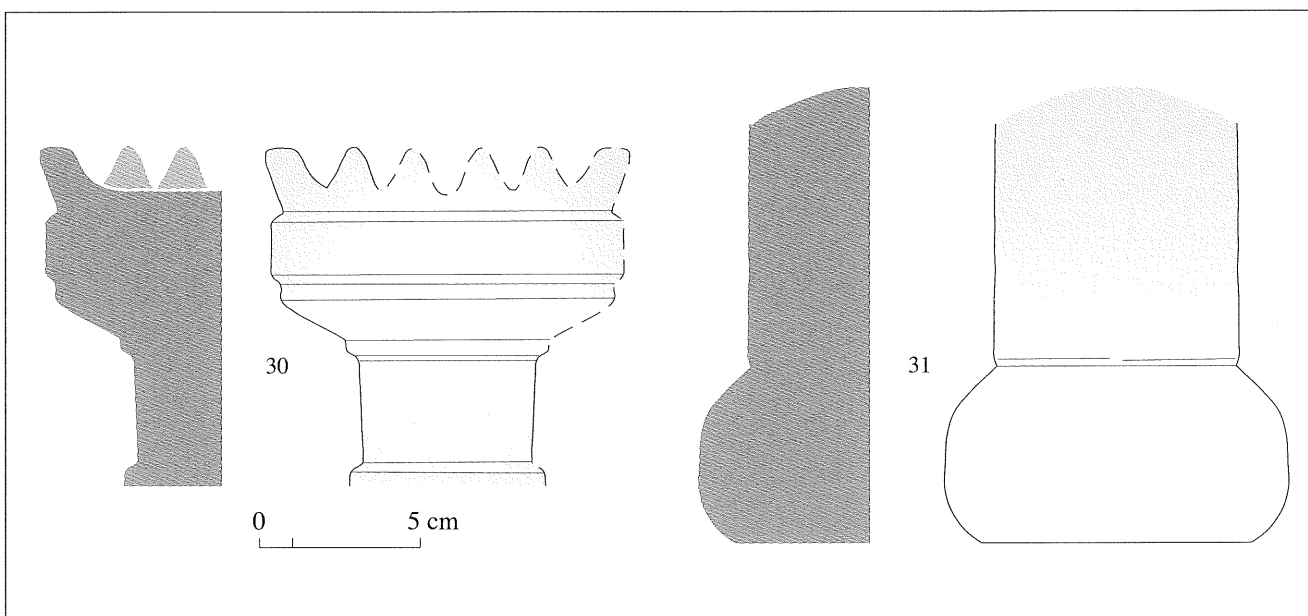

Fig. 7. Arulae procedents de la sitja 4 de la Vinya d'en Pau.

ciutat de Tarraco (MONTÓN 1996, 27) i avançar-la d'època imperial a època republicana (ROS en premsa).

D'altra banda, és bastant freqüent trobar aquestes *arulae* amortitzades en sitges: La Bassa, la Vinya d'en Pau, Pòrpores (Reus).⁹ Això es podria interpretar com una pràctica votiva, però hi ha el problema que en tots aquests casos es tracta d'*arulae* trencades que bé podrien correspondre a amortitzacions de materials que ja no es poden fer servir. No sabem si el camp de sitges de la Vinya d'en Pau funcionaria d'una forma similar al de Mas Castellar de Pontós, que actua com a lloc d'emmagatzematge i alhora com un nucli de relació entre la comunitat indiketa (ADROHER *et al.* 1993, 66-67). En aquest sentit s'interpreten com a ofrenes una part molt important dels materials amortitzats a les sitges de Mas Castellar de Pontós (PONS *et al.* 1997, 59).

La cronologia d'amortització de la sitja quatre està marcada per les importacions de vaixel·la fina i de cuina. La ceràmica campaniana A ens situa en una data anterior al tercer quart del segle II aC, mentre que el morter itàlic pot arribar fins a la segona meitat del segle I aC.

Sitja cinc

Sitja amb la boca obstruïda per restes d'un mur de còdols, farcida amb fines capes de cendra amb ceràmica a torn ibèrica i comuna (àmfora i contenidors), un fragment de campaniana, ceràmica a mà amb decoracions incises, ceràmica monocroma gris i una destrat de basalt. Segons Pere Giró i Romeu correspondria a residus dels forns (GIRÓ 1947, 206). No hem pogut identificar materials procedents d'aquesta sitja.

Sitja sis o sitja "grega"

Es tracta d'una sitja de secció circular seccionada d'1,70 metres de diàmetre per 0,80 metres de profunditat. Es trobava farcida de terra, pedres, ossos, ceràmica ibèrica a torn comuna (sense àmfora) i ceràmica a mà. Excepcionalment aparegueren dues cílixs de ceràmica àtica datats per Gloria Trias de Arribas cap al 440 aC (TRÍAS DE ARRIBAS 1967, 253-254).

— Ceràmica àtica

— Cílix de peu alt, amb carena a l'interior i l'exterior. Té 89 mm d'alçada i fa 120 mm de diàmetre de boca i 85 mm de diàmetre al peu (fig. 8, 32).

La decoració és de gregues i creus inscrites en rectangles, al voltant del medalló central. Al mig hi ha la figura d'un atleta cap a la dreta, amb el cap orientat cap enrere. Amb la mà dreta estesa mentre a l'esquerra sosté un estrígil.

A l'exterior s'observen dues escenes. A la primera tres joves coberts amb *himation* i recolzats en un bastó. A la segona hi ha un jove cobert amb *himation*, de gruixuda orla negra i repenjat en un bastó nuós. Al seu costat hi ha la part del peu d'un altra persona.

A l'arrencament de la nansa hi ha volutes i palmeta invertida.

Es tracta d'una escena de palestra freqüent: (CVA, Atenes, 71, lám. 13). A Ullastret hi ha una cílix amb una escena exterior molt semblant a la de Vinya d'en Pau, atribuït al pintor de Heidelberg 211 (PICAZO 1977, 48, lám. XIII).

Dins del cercle de Penthesilea podria correspondre al pintor de Londres D 12 o Londres E 777 (TRIAS DE ARRIBAS 1967, 254).

Aquesta cílix ha estat reproduïda amb anterioritat (GIRÓ 1944 a, lám. LII; GARCIA BELLIDO 1948, 170 i TRÍAS DE ARRIBAS 1967, 253 i lám. CXXXVIII)

— Cílix de peu alt. Té 98 mm d'alçada i fa 236 mm de diàmetre de boca i 76 mm de diàmetre del peu (fig. 8, 33).

La decoració interior reproduïx un medalló central amb dos joves enfrontats vestits amb *himationes*. Al costat dels joves hi ha columnes o mobles. Al voltant del medalló central es disposa una franja circular de gregues o creus inscrites dins d'altres exemptes.

A l'exterior hi ha dos cavalls en una palestra. El cavall orientat cap a l'esquerra té una pota aixecada i la boca oberta, mentre que el que està al davant resta quiet.

A l'altra banda del vas s'intueix la mateixa escena de dos cavalls enfrontats però només es conserva el cavall de la dreta.

Sota les nanses hi havia palmetes verticals i pètals. Hi ha una gran quantitat d'escenes de cavalls i columnes, representades a l'hipòdrom (POTTIER 1897-1922, lám. G, 448). Pel seu estil s'assembla molt a la cílix anterior i pertany també al cercle de Penthesilea, amb una datació al voltant del 440 aC (TRÍAS DE ARRIBAS 1967, 254).

Aquesta cílix també ha estat reproduïda amb anterioritat (GIRÓ 1944 a, lám. LII; GARCIA BELLIDO 1948, 170 i TRIAS DE ARRIBAS 1967, 254 i lám. CXXXIX).

Pel que fa a la iconografia representada a la cílix podria tractar-se, tal i com hem assenyalat abans, d'una escena d'hipòdrom però no hem de descartar que reflectís una *dokimasia*. La *dokimasia* era el cens de cavalls i cavallers que es feia a Atenes: els cavalls eren inspeccionats i els homes eren examinats per Consell per determinar si podien formar part del cos de cavallers (CAHN 1973, 8).¹⁰ Malgrat tot, la iconografia original no pot tenir validesa en el context de troballa ibèric, ja que no es tracta de la mateixa cultura. En el món ibèric el cavall serveix per representar el món aristocràtic s'hi associa i simbolitza la noblesa del seu propietari (OLMOS 1992, 64 i GABALDÓN *et al.* 1998). Creiem que és amb aquesta clau tal i com hem d'interpretar el significat iconogràfic d'aquestes imatges gregues en el món ibèric.

Entre la resta de material trobat dins de la sitja dipòsit hem pogut separar els següents materials:

— Tenalla de tendència bicònica simètrica (fig. 8, 37), amb coll estrangulat i llavi inclinat a l'exterior. La pasta és de color taronja, fina i bastant dura. Està decorada amb línies de color vinós al llavi, coll i

9. Peça actualment en estudi.

10. Hem d'agrair a François Lissarrague els suggeriments que efectuà.

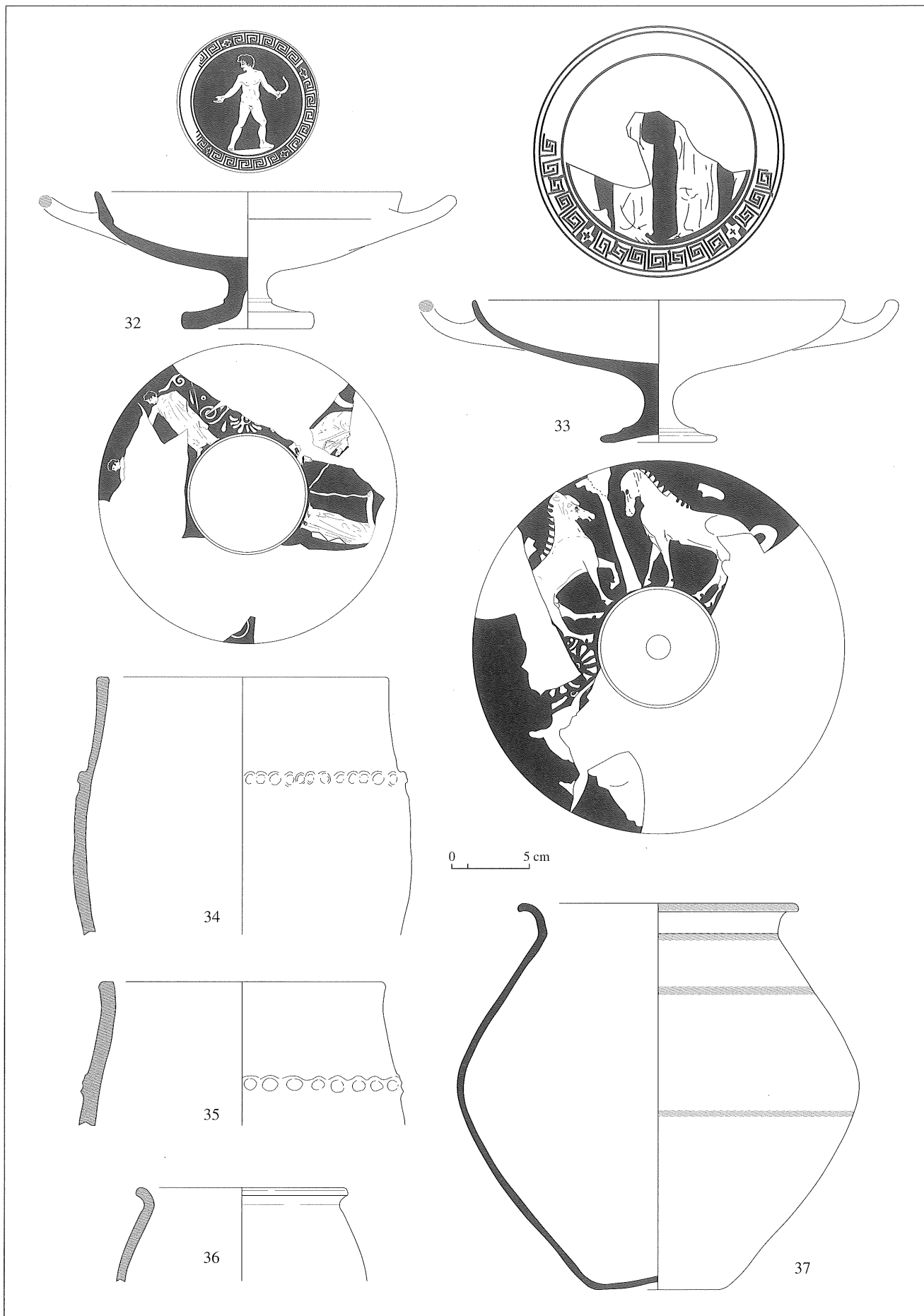

Fig. 8. Materials procedents de la sitja 6 de la Vinya d'en Pau.

cos de la peça. Es correspon amb el tipus 2.1.3B (CELA 1994, 155).

- Ceràmica a mà i ceràmica a torn lent (fig. 8, 34-36), de pastes que van del marró al vermell, amb desgredant bastant abundant de calç i quars molt abundant. En el cas de la ceràmica a mà estan decorades amb cordons.

J. M^a Masachs (1973, 462) recull que a la sitja sis es va trobar també una fíbula i una placa, mentre que a la sitja setze es va trobar un sageta i una dena de collaret.

Sitja set

Es tracta d'una sitja gairebé estèril, farcida de pedres, amb un fragment de ceràmica ibèrica comuna pintada que no ens ha estat possible individualitzar i una llosa al fons potser per preservar el dipòsit de la humitat.

Sitja vuit

Sitja al marge del camí, mig destruïda, només aportà alguns fragments de ceràmica ibèrica a mà i a torn.

La mort del propietari dels terrenys, poc temps després d'efectuar-se aquestes troballes, va interrompre les excavacions segons es desprèn del que escrigué Pere Giró i Romeu als *Quaderns de Camp*, amb data del 30 d'octubre de 1944.

Les excavacions a partir de 1944

A partir de 1944 es començaren a excavar sitges en els camps de l'altra banda del camí de Mas Rabassa: vinya del Torrelletes i Vinya d'en Joan Espelta, mentre continuen els treballs a Vinya Pau. Rellegint els *Quaderns de Camp* de Pere Giró i Romeu, les troballes foren les següents:

- 1944: una sitja amb cendres, ceràmica ibèrica a torn i a mà, ceràmica de vernís negre campaniana i mitja d'estral de basalt.
- 1957: el 19 d'abril de 1957 es trobà una sitja erosionada a 1,5 metres de la superfície en el marge, amb restes de carbons, ossos d'animal domèstic, ceràmica ibèrica a torn i a mà, fragments de *dolium*, *tegulae* i un mínuscul fragment de sigil·lata (fig. 9, 47?).
- 1960: el 19 de març de 1960 es trobaren a la Vinya Torrelletes (a l'altra banda del camí a Mas Rabassa, davant de la Vinya d'en Pau) de quatre a sis sitges destruïdes pels treballs agrícoles que contenien ceràmica ibèrica a torn i a mà, ceràmica monocroma gris, àmfora ibericopúnica (segurament àmfora ibèrica), ceràmica de vernís negre campaniana, *dolium* i cendres.

Fruit d'aquests treballs hi ha tota una sèrie de materials dipositats al Museu de Vilafranca (fig. 9). Difícilment es poden separar però creiem oportú presentar-los ja que la majoria són inèdits i no s'havien citat fins ara.

Ceràmica de vernís negre

- VP41. Diversos fragments que permeten reconstruir el perfil sencer d'un plat de ceràmica campaniana A (fig. 9, 38) de la forma Lamboglia 36/Morel 1312.

El diàmetre de la vora és de 256 mm i el de la base és de 84 mm. Presenta pasta de color vermell fort, fina, dura, ben decantada. El vernís és de color negre brillant. Es tracta d'un tipus de peça, que escasseja a partir del tercer quart del segle II aC.

- VP34. Fragment de la vora d'un plat de ceràmica campaniana A (fig. 9, 39) de la forma Lamboglia 36/ Morel 1310. El diàmetre de la vora és de 270 mm. La pasta és de color vermell fort, fina, dura, ben decantada. El vernís és de color negre brillant.
- Sense sigla. Fragment de la vora d'una pàtera realitzada en ceràmica campaniana A (fig. 9, 40) de la forma Lamboglia 5/7. El diàmetre de la vora és de 210 mm. Presenta pasta vermella, fina i dura. No s'aprecia el desgredant. El vernís és de color negre, iridiscent, poc espès.
- VP-34. Fragment de la base d'una pàtera realitzada en ceràmica campaniana A (fig. 9, 41) de 62 mm de diàmetre. La pasta és vermella, fina i dura. No s'aprecia el desgredant. El vernís és de color negre, molt iridiscent. La superfície interna està decorada amb estries a rodeta. La peça mostra un grafit ibèric en la part interna del peu. El grafit sembla correspondre a una *i* de l'alfabet oriental ibèric.
- Sense sigla. Fragment de la base d'una pàtera realitzada en ceràmica campaniana A (fig. 9, 42) de 76 mm de diàmetre. La pasta és vermella, fina i dura. No s'aprecia el desgredant. El vernís és de color negre, molt iridiscent, espès i craquelat.
- VP-35. Fragment de la base d'una pàtera realitzada en ceràmica campaniana B (fig. 9, 43) de 68 mm de diàmetre. La pasta és ocre, fina i dura. No s'aprecia el desgredant. El vernís és de color negre, brillant. La superfície interna està decorada amb estries a rodeta.

Vaixella fina romana

- Sense sigla. Base de terra sigil·lada hispànica de la forma Dragendorf 27 (fig. 9, 47) de 34 mm de diàmetre. La pasta és taronja, fina, dura. El desgredant no és visible. El vernís és de color taronja fosc. La peça presenta un grafit realitzat després de la cocció. No es conserven en la seva totalitat, per això no es pot precisar de què es tractava, encara que sembla un grafit llatí i no ibèric.
- VP- 27. Fragment de la base d'un gobelet de parets fines de forma indeterminada (fig. 9, 48) de 42 mm de diàmetre. La pasta és taronja, dura, ben decantada amb partícules petites de calç. La superfície no ha rebut cap tractament.

Ceràmica ibèrica

- VP9. Bol realitzat en ceràmica ibèrica grisa amb vora penjant (fig. 9, 44). Es pot reconstruir el perfil sencer de la peça. El diàmetre de la vora és de 216 mm i el de la base és de 68 mm. La pasta és de color gris fort, poc fina i dura amb desgredant molt abundant de calç. La peça ha estat restaurada i per això no es pot apreciar el color intern de la pasta.
- Sense sigla. Part superior d'un bol realitzat en ceràmica ibèrica grisa (fig. 9, 45) amb la vora penjant i carena molt pronunciada. El diàmetre de la vora és de 200 mm. No es conserva el perfil sencer



Figura 9. Materials procedents de la Vinya d'en Pau no referenciats a la publicació de Pere Giró i Romeu (1947).

de la peça. La pasta és del mateix tipus que l'anterior.

- Sense sigla. Part superior d'un bol realitzat en ceràmica ibèrica grisa (fig. 9, 46) amb vora penjant i carena molt pronunciada. El diàmetre de la vora és de 204 mm. No es conserva el perfil sencer de la peça. La pasta és similar a l'anterior.
- Sense sigla. Fragment de la vora d'un *kalathos* realitzat en ceràmica ibèrica pintada (fig. 9, 50). El diàmetre de la vora és de 172 mm. La pasta és taronja, fina, dura, ben decantada amb desgredant escàs de calç. La pintura de cercles concèntrics i bandes és de color vinós i s'ha aplicat sense cap preparació prèvia. A la vora el motiu són les dents de serra.
- VP7. Gerra bicònica de vora simple exvasada (fig. 9, 50). El diàmetre de la vora és de 175 mm, el de la base de 88 i l'alçada 182. La pasta és marronosa, fina, ben depurada amb calç molt abundant i mica daurada. La peça està decorada a la carena amb una sèrie de segments de circumferències sobre una banda. Correspon al tipus 6.2.1 de la classificació de Xabier Cella (1994, 161).
- VP32. Fragment de la vora d'una àmfora ibèrica de boca plana (128 mm) (fig. 9, 51). La pasta és taronja, fina, dura, amb desgredant bastant abundant de calç, partícules negres i marrons de format petit i mitjà.

Relació de la Vinya d'en Pau amb altres jaciments de la zona

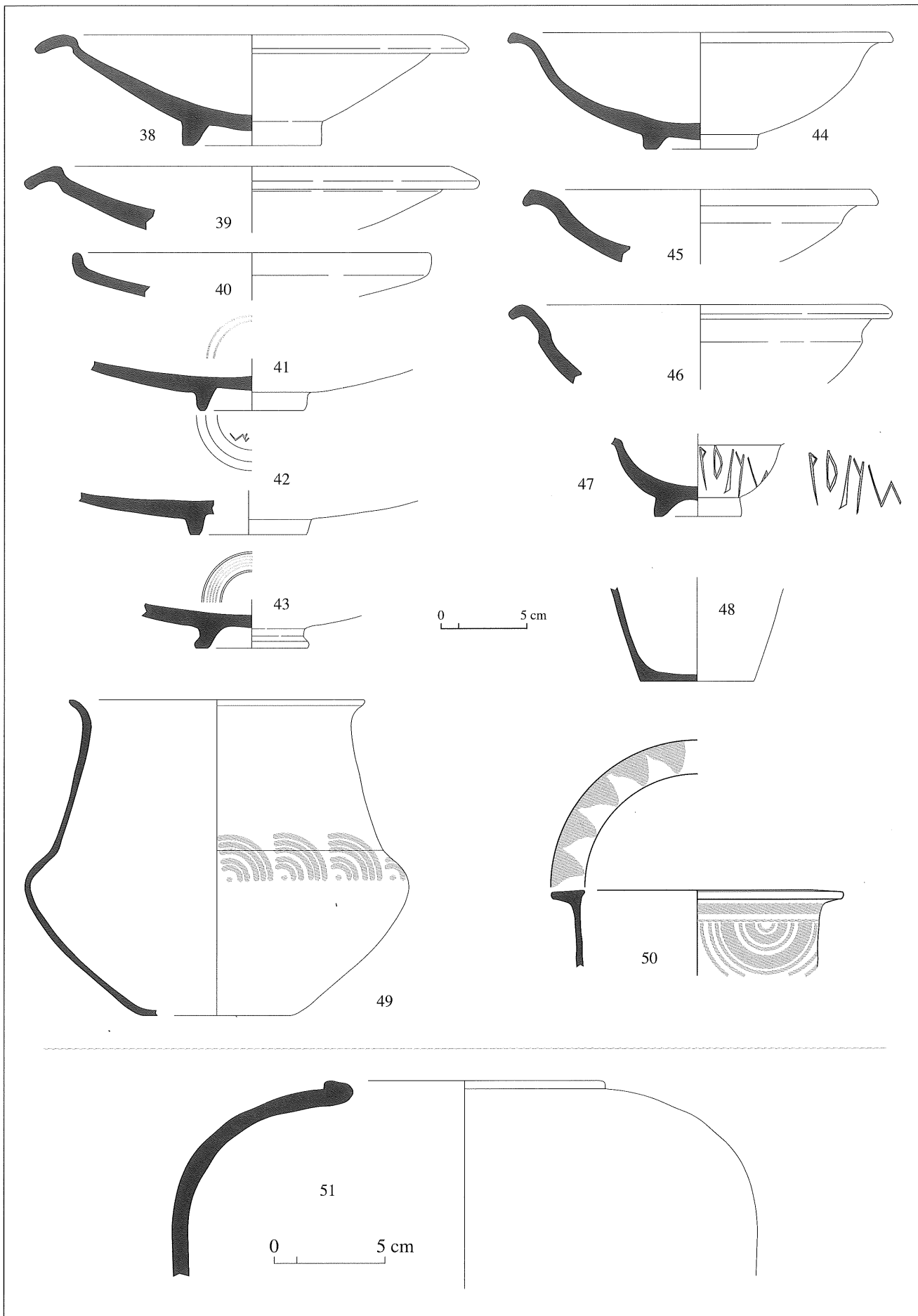
La Vinya d'en Pau es troba situada a un quilòmetre escàs del santuari de la Mare Ràfols o Molí d'en Rovira (fig. 2). La construcció dels fonaments del santuari, als anys trenta, permeté localitzar les restes d'un enterrament ibèric del qual només se salvaren algunes peces: una espasa de ferro tipus La Tène molt oxidada (MASACHS 1973, 462) de 76 cm de llarg i 5,5 cm d'amplada (QUESADA 1997, 856, núm. inv. 2601), dues plaques de bronze damasquinades en plata amb dibuixos geomètrics que correspondrien a una sivella de cinturó¹¹ i una altra placa rectangular de sivella amb decoració de cercles concèntrics senzilla (FERRER *et al.* 1943, 204-205, fig. 19, lám. IV). El tipus de material evidencia l'existència d'un enterrament d'incineració d'un guerrer ibèric del període ibèric antic.

La recollida del material deixà de banda els materials ceràmics i no s'efectuà cap intervenció, per això no es recuperaren més incineracions. No és normal, però, trobar incineracions aïllades i segurament no es destruï un sepulcre sinó diversos.

11. Al Penedès s'han trobat altres elements d'aquest tipus com per exemple a la Vinya d'en Joan Cegòs (Mediona), on es descobriren dues sivelles de cinturó decorades amb la tècnica del damasquinat. Han estat datades a finals del segle IV i la primera meitat del segle III aC, a partir de la classificació en la tercera sèrie de la tipologia de Cabré. El caràcter d'aquestes troballes també fa pensar que es tractaria d'un dipòsit funerari de la tomba d'un guerrer (ROVIRA *et al.* 1983, 427; ROVIRA *et al.* 1993, 127).

Podria succeir com a Can Canyís on hi ha una tomba de guerrer separada del conjunt central de restes funeràries (VILASECA *et al.* 1963; BEA 1996). Tampoc es coneix quin nucli de població estaria relacionat amb la necròpolis, però creiem que bé podria tractar-se d'Olèrdola (BOSCH *et al.* 2003). Olèrdola podria exercir, també, la funció de centre dominant respecte a la Vinya d'en Pau. No es coneix, de moment, cap altre nucli important de poblament més proper.

Al Camp de Fèlix Balanyà (Vilafranca del Penedès) (fig. 1) es localitzaren l'any 1952, en fer-se uns treballs agrícoles, sis sitges amb materials bàsicament romans i ibèrics: teules, àmfores, peces de teler i alguns fragments de ceràmica ibèrica torn (àmfora i un broc). El treball agrícola realitzat a la vinya destruï les estructures, podent-se recollir només el material que quedava escampat pel sòl. Se li donà una cronologia del període romà sense definir cap moment concret,¹² però podria tractar-se d'unes sitges ibèriques del període tardà que no arribarien més enllà del segle I aC per la manca total de terra sigillada. Aquestes troballes iberoromanes es podrien relacionar amb les del jaciment dels Cirerers on, al llarg dels anys quaranta i cinquanta, a més de trobar-s'hi enterraments amb teules pròpiament romanes, aparegueren restes d'hàbitat (vil·la romana) amb materials ibèrics.

La troballa d'una teula romana en el farciment d'una de les sitges de la Vinya d'en Pau es podria interpretar amb la proximitat d'una vil·la romana, en funcionament durant època republicana, des de la qual es podrien haver efectuat una part de les amortitzacions.

Consideracions finals

Caràcter de l'establiment

En total es descobriren entre vint-i-vuit i trenta sitges i un forn ceràmic (que podrien ser dos) (fig. 3). Aquestes estructures permeten definir el jaciment de Vinya d'en Pau com un nucli d'activitat econòmica especialitzada (ASENSIO *et al.* 1998, 378) ja que una elevada capacitat d'emmagatzematge (mantinguda al llarg d'un període considerable de temps) es troba associada a activitats productives com els forns ceràmics (tot i que en desconeixem la producció concreta).

Cronologia

El farciment de les sitges ens situa cronològicament entre l'ibèric ple i el tardà, esgotant-se cap al segle I aC. Emperò, tot i que Pere Giró i Romeu afirma l'absència de ceràmica sigil·lada en l'única publicació que s'ha fet sobre el jaciment (GIRÓ 1947, 209), hem trobat al Museu de Vilafranca un fragment de la base de terra sigil·lada hispànica de la forma Dragendorf 27 (que podria ser el mencionat en la campanya de 1957). No creiem, però, que a partir d'aquesta peça calgui allargar la data d'abandó del jaciment, que fins ara té com a material més modern el gobelet de parets

12. Així ho recull en els *Quaderns de Camp* Pere Giró i Romeu: núm. 3, 11 d'octubre de 1952.

finis de procedència itàlica de la forma XIIa, dels dos darrers decennis del segle I aC. També s'han trobat més materials netament romans, com un llàntia republicana, gerres, un morter campà i àmfors.

Entre el material ibèric, destaca la ceràmica ibèrica pintada amb una enòcoe, *kalathoi* i bols pintats. També és força nombrosa la presència de ceràmica ibèrica reduïda, amb bols exvasats amb carena pronunciada i gerres bitroncòniques, àdhuc les àmfors ibèriques de boca plana.

La ceràmica de vernís negre està representada per dues peces àtiques de figures roges, que ja hem comentat, i per ceràmica campaniana del tipus A i B, essent la primera majoritària respecte a la segona. Resulta curiosa l'absència de vernís negre del segle III aC, que no es repeteix a altres jaciments de la zona. Les formes documentades són pàteres (forma Lamboglia 5/7), plats de la forma Lamboglia 36 i Lamboglia 33b, sense que s'hagin trobat altres formes. Les formes de ceràmica campaniana A trobades a Vinya d'en Pau arriben en el cas de les formes Lamboglia 36 i 33b al tercer quart del segle II aC, mentre que la forma Lamboglia 5/7, la més estesa, és pròpia de la campaniana A tardana del segle I aC (SANMARTÍ *et al.* 1998, 209-210). També són propis d'aquesta fase tardana els motius decoratius simples d'estries a rodeta. La ceràmica campaniana B és només present en un fragment de la base d'una pàtera decorada amb estries a rodeta. Això no obstant, no ha de fer retardar la cronologia del jaciment que com hem vist abans té datacions de parets fines entorn als dos darrers decennis del segle I aC.

Adscripció cultural

La Vinya d'en Pau és, com hem comentat abans, un camp de sitges d'adscripció clarament ibèrica. No obstant això, és interessant observar com s'amortitzen molts materials de caràcter no ibèric, alguns dels quals van més enllà del mobiliari ceràmic, mancat de significat ideològic. Ens referim a les *arulae* que ens indiquen l'adopció per una part del món ibèric d'instruments religiosos romans i, per tant, un grau important d'aculturació o assimilació d'aspectes forans. Altrament, no creiem que en el cas de la Vinya d'en Pau aquests materials s'amortitzessin en sitges ibèriques per part d'individus itàlics o romans.

La presència de material constructiu romà pot indicar la proximitat d'una vil·la romana que podria ajudar a explicar aquest procés. No s'han de descartar, però, altres formes de contacte amb el món romà, com podrien ser la incorporació de personal ibèric en l'exèrcit romà fent funcions d'auxiliars i la posterior reinserció d'aquests individus dins de la societat civil ibèrica.

Interpretació econòmica: la proliferació de sitges durant l'ibèric tardà

Les sitges de Vinya d'en Pau que permeten determinar la capacitat ens situen des dels 1.500 fins als 2.500 litres,¹³ que correspondria a la variant ampla

13. Que equivaldrien entre 0,8 i 1,3 tones de farina.

establerta a la primera edat del ferro a l'Alt Penedès (MESTRES *et al.* 1994/96, 251). La capacitat de les sitges de la Vinya d'en Pau és similar a la de les dues sitges de la Bassa (GIRÓ 1944, 331), la vinya del Ticó (GARCIA 1991, 202) o Mas Castellar (GIRÓ 1960-61). A l'Argilera (Calafell), però, la capacitat total de les dues sitges excavades és major, de 19.000 litres en total, que equivaldrien a unes 10 tones de farina (SANMARTÍ, SANTACANA, SERRA 1984, 21).

Les xifres de l'Alt Penedès se situen en unes capacitats bastant similars a les de la resta de la costa catalana (GONZALO *et al.* 1999, 320) i el Lluçanoves de Rosselló (GARCÍA 1987-88).

Durant el segle II aC s'observa al Penedès una *proliferació de sitges* isolades¹⁴ o camps de sitges que se sumen als ja existents com la Vinya d'en Pau (GIRÓ 1947), que continuarà en funcionament fins el segle I aC: les dues sitges de La Bassa (Santa Margarida i els Monjos) (GIRÓ 1944 b) amortitzades durant la primera meitat del segle I aC (ROS 2000, 73); la sitja del Bellester (Santa Margarida i els Monjos) obliterated entre els segles II-I aC (ROS 2000, 75); Can Bas (Lavern, Subirats); la sitja de Vinya d'en Ticó (Olèrdola), amortitzada entre el 140 i el 120 aC (GARCIA 1991, 208); Moja (Olèrdola) (GIRÓ 1964-65, 272); la sitja ibèrica de l'Era del Po Ros (Canyelles), de cronologia del segle II-I aC (MIRET 1991, 144).¹⁵ D'altra banda, el poblat i camp de sitges de Mas Castellar s'abandona durant la primera meitat del segle II aC (ROS 2000, 88) responen, potser, a un canvi en les estructures indígenes.

Al Baix Penedès i el Garraf també es palesa aquest increment o necessitat d'increment de la producció agrària. Així s'observa en l'augment de jaciments, sobretot de tipus agrari, que tenen els nivells fundacionals en el segle II aC. Responen a una *expansió agrària* duta a terme pel món ibèric (ROS en premsa). Així, per exemple, a la zona de la Parada de l'Artur (Calafell), a partir del jaciment preexistent de l'Argilera es desenvoluparan al llarg del segle II aC un conjunt important de petites explotacions agràries, no gaire allunyades i molt modestes (CARRASCO *et al.* 1990). A l'Albonar es coneix un fenomen semblant (MACIAS *et al.* 1992 i BENET *et al.* 1992). Aquest procés de colonització agrària del territori es produeix dins el marc de l'agricultura camperola ibèrica, ja que els assentaments responen a plantes i estructures constructives indígenes (MIRET *et al.* 1988, 82-85). Deuen correspondre a explotacions agràries de tipus petit i rendibilitats més aviat baixes. Els objectius d'aquestes explotacions devien ser assegurar la pròpia subsistència i generar l'excedent imprescindible perquè la comunitat faci front a les càrregues imposades per Roma i el nou mercat que suposa la ciutat de Tàrraco.

14. No s'ha de descartar que moltes d'aquestes sitges isolades siguin camps de sitges dels quals només hem pogut conèixer una petita part.

15. A la zona de l'Empordà es produeix un fenomen similar. A partir de la conquesta romana s'observa un creixement espectacular del nombre de sitges i una major dispersió d'aquestes, que s'ha posat en relació amb l'augment de la producció que comportarà la fiscalitat romana i el desmantellament de la vella organització social indígena (BURCH 1996, 212-213).

És comprensible la necessitat de posar en conreu més terres, ja que és l'única possibilitat d'augmentar la producció dins del tipus d'agricultura camperola (ROS en premsa).

A l'Alt Penedès, malgrat no haver-se excavat fins ara establiments agraris que datin d'aquest període, és evident que la proliferació de sitges i camps de sitges és sinònim d'un augment de la producció agrària similar al que s'ha documentat al Baix Penedès i el Garraf. Res no fa pensar, però, que l'augment de la producció agrària es relacioni, a l'Alt Penedès, amb un canvi dels productes elaborats ja que de moment no s'observen elements que indiquin la introducció de nous conreus, com podrien ser premses com les documentades a l'Argilera (Calafell) (SANMARTÍ *et al.*

1984, 21) o les Guàrdies (El Vendrell) (MORER *et al.* 1997, 85).

És, doncs, en aquest context que interpretem el camp de sitges de la Vinya d'en Pau: durant el segle II aC Roma incentivarà indirectament (i de forma involuntària) un augment de la producció agrària, com el resultat d'exercir el dret de conquesta i la imposició de tributs sobre els territoris peninsulars que obligarà als indígenes a augmentar la producció de cereal, sense abandonar les tècniques tradicionals d'explotació.

Alejandro Ros Mateu

Becari FPI de la Generalitat de Catalunya, Universitat de Barcelona. Membre del Grup de Recerca d'Arqueologia Clàssica, Protohistòrica i Egípcia de la UB, 2001-SGR-09.

Bibliografia

ADROHER *et al.* 1993

A. Adroher, E. Pons i J. Ruiz de Arbulo, "El yacimiento de Mas Castella de Pontós y el comercio de cereal ibérico en la zona de *Emporion* y *Rhode* (ss. IV-II aC)", *Archivo Español de Arqueología*, 66, 31-70.

ARANEGUI 1987

C. Aranegui, *Historia de la Cerámica Valenciana*, València, 1987.

ARCELIN 1993

P. Arcelin, "Céramique non tournée protohistorique de Provence occidentale", *Dicocer. Dictionnaire des Céramiques Antiques (viième s. av. n. è.- viième s. de n. è) en Méditerranée nord-occidentale (Provence, Languedoc, Ampurdan)*, (*Lattara* 6), 311-330.

ASENSIO *et al.* 1998

D. Asensio, C. Belarte, J. Sanmartí i J. Santacana, "Paisatges ibèrics. Tipus d'assentament i formes d'ocupació del territori a la costa Central de Catalunya durant el període de l'ibèric ple", *Actas del Congreso Internacional. Los iberos, principios de occidente. Las estructuras de poder en la sociedad ibérica*. Barcelona, 373-397.

BARBERÀ 2000

J. Barberà, *El poblament ibèric de la Peña del Moro de Sant Just Desvern (Baix Llobregat). Les excavacions realitzades des del 12 d'abril de 1972 fins al 31 de desembre de 1990*, Barcelona.

BARBERÀ *et al.* 1993

J. Barberà, J. M. Nolla i E. Mata, *La ceràmica grisa emporitana*. Cuadernos de Arqueología, 6, Barcelona.

BARBERÀ *et al.* 2002

J. Barberà i N. Molist, *La Peña del Moro. Selecció de Materials de 20 anys d'excavacions al poblament ibèric*. Catàleg de l'exposició, Barcelona.

BEA 1996

D. Bea, "La necròpolis de Can Canyís. El material ceràmic", *Butlletí Arqueològic*, 18, època V, 23-52.

BELTRÁN 1970

M. Beltrán, *Las ánforas romanas en España*, Zaragoza, 1970.

BERNAL 1993

D. Bernal, "Lucernae tarraconenses: las lámparas romanas del Museu Nacional Arqueològic y del Museu i Necròpolis Paleocristians", *Butlletí Arqueològic*, 15, 1993, 59-298.

BOSCH GIMPERA 1958

P. Bosch Gimpera, *Todavía el problema de la cerámica ibérica* (Cuadernos del Instituto de Historia. Serie Antropológica, 2), México.

BOSCH *et al.* 2003

J. M. Bosch, J. Mestres, N. Molist, A. Ros M. R. Senabre i J. Socías, "Olèrdola i el seu territori en els segles II i I aC", *Simposi Internacional d'Arqueologia del Baix Penedès*, El Vendrell, 2003.

BRUGUERA 1994

R. Bruguera, "Tipologia-cronologia de les àmfores ibèriques de l'àrea del Penedès", *Miscel·lània Penedesenca*, XX, 75-88.

BURCH 1996

J. Burch, "L'ús de sitges en època republicana al nord-est de Catalunya", *Revista d'Arqueologia de Ponent*, 6, 207-216.

CAHN 1973

H. A. Cahn, "Dokimasia", *Revue d'Archeologie*, I, 3-22.

CASAS *et al.* 1995

J. Casas, P. Castanyer, J. M. Nolla, J. Tremoleda, "Les ceràmiques comunes locals del NE de Catalunya", *Ceràmica comuna d'època alto-imperial a la Península Ibèrica* (Monografies emporitanes VIII), Empúries, 1995, 99-127.

CEBRIÀ *et al.* 1997

A. Cebrià, M. R. Senabre i J. Socias, *Pere Giró i Romeu (1894-1987). Valoració d'una figura clau de l'arqueologia penedesenca*, Sant Sadurní d'Anoia, 1997.

CELA 1994

X. Cella, "La ceràmica ibèrica a torno en el Penedès", *Pyrenae*, 25, 151-180.

COMAS *et al.* 1987

A. Coma, J. Gràcia i J. Senabre, "Pere Giró i Romeu, 60 anys de l'arqueologia de l'Alt Penedès", *Olerdulae*, XII, 1987, 73-93.

FERRER *et al.* 1943

A. Ferrer i P. Giró, "La col·lecció prehistòrica del Museu de Vilafranca del Penedès", *Ampurias*, V, 185-210.

FORTUNY 1953

E. Fortuny, "Vilafranca del Panadés (Barcelona)", *Noticiari Arqueològic Hispànic*, I, 1952, 209.

GABALDÓN *et al.* 1998

M. del M. Gabaldón i F. Quesada, "¿Jinetes y caballos en el más allá ibérico? Un vaso cerámico en el Museo Arqueológico de Linares", *Revista de Arqueologia*, 20, 16-23.

GARCIA 1987

D. Garcia, "Observations sur la production et le commerce des céréales en Languedoc méditerranéen durant l'Age du Fer: les formes des stockage des grains", *Revue Archéologique Narbonnaise*, 20, 1987, 43-98.

GARCIA 1991

J. Garcia i Targa, "Una sitja ibèrica a la Vinya del Tíco (Olèrdola)", *Miscel·lània Penedesenca*, 1991, 199-212.

GARCÍA Y BELLIDO, 1948

A. García y Bellido, *Hispania Graega*, Barcelona, 1948.

GIRÓ 1944a

P. Giró Romeu, "Museo de Vilafranca de Panadés (Barcelona)", *Memoria de Museos Arqueológicos Provinciales*, V, 1944, 173-174.

GIRÓ 1944b

P. Giró Romeu, "Una estació ibèrica en Els Monjos", *Ampurias*, VI, 1944, 330-333.

GIRÓ 1947

P. Giró Romeu, "La ceràmica ibèrica de la 'Viña del Pau', en el Panadés. Notas para su estudio", *Archivo Español de Arqueología*, XX, 1947, 200-209.

GIRÓ 1950

P. Giró Romeu, "Interesantes donativos al Museo de Vilafranca", *Acción Católica*, año X, núm 45, 18 de novembre de 1950.

GIRÓ 1958

P. Giró Romeu, *Estudio sobre la probable aplicación de un vaso inédito ibero-romano*, Vilafranca del Penedès.

GIRÓ 1959

P. Giró Romeu, "Una lápida romana en Sant Pere Molanta", *Ampurias* XXI, 302-306.

GIRÓ 1960-61

P. Giró Romeu, "El poblado prerromano de Mas Castellà (Monjos, Vilafranca del Panadés)", *Ampurias*, XXII-XXIII, 1959, 159-182.

GIRÓ 1964-1965

P. Giró Romeu, "Notas de Arqueología en Cataluña", *Empúries* XXVI-XXVII.

GONZALO *et al.* 1999

C. Gonzalo, A. López, E. Pons i A. Vargas, "Producción y almacenamiento de cereal en la zona emporitana: Mas Castellar de Pontós (Girona, España)", *Els productes alimentaris d'origen vegetal a l'edat del Ferro de l'Europa Occidental: de la producció al consum* (Sèrie Monogràfica, 18), Girona, 1999, 311-323.

GRÀCIA 1987

J. Gràcia, "Bibliografia completa de Pere Giró i Romeu", *Olerdulae, Òrgan del Museu de Vilafranca*, any XII, núms. 1-2-3-4, 95-102.

GRÀCIA 1989

J. Gràcia, "El Pare Martí i Grivé. 1898-1989", *Olerdulae, Òrgan del Museu de Vilafranca*, anys XIII-XIV, núms. 1-4, 5-17.

GRIVÉ 1932

M. Grivé, "Antistiana... Vilafranca", *Revista del Casal*, 7, abril-juny de 1932, 110-112.

GRIVÉ 1934

M. Grivé, "Els ibers al Penedès-Arxiu ibèric", *Butlletí C. E. Vilafranquí*, núm. 36, maig-juny 1934.

GUÉRIN *et al.* 2000

P. Guérin i C. Gómez Bellard, "La production du vin dans l'Espagne Préromaine", *Els productes alimentaris d'origen vegetal a l'edat del Ferro de l'Europa Occidental: de la producció al consum*, Girona, 379-387.

HARDEN 1981

D. Harden, *Catalogue of Greek and Roman Glass in the British Museum I*, Londres.

- MASACHS 1973
J. M. Masachs, "Las armas y útiles de bronce hallados en el Penedès", *Actas del XIII CNA*, 455-464.
- MATA *et al.* 1992
C. Mata i H. Bonet, "La cerámica ibérica: Ensayo de tipología", *Trabajos Varios del S.I.P.*, 89, 1992, 117-173.
- MESTRES *et al.* 1994/96
J. Mestres, M. R. Senabre i J. Socias, "L'Alt Penedès a la primera Edat del Ferro: consideracions a l'entorn d'un model d'ocupació del territori", *Models d'ocupació, transformació i explotació del territori entre el 1600 i el 500 a.n.e a la Catalunya Meridional i zones limítrofs de la depressió de l'Ebre. Gala 3-5*, 1994/96, 247-263.
- MIRET 1991
J. Miret, "El jaciment ibèric de l'Era del Po Ros Canyelles", *Olerdulae*, Vilafranca del Penedès, 139-145.
- MIRET *et al.* 1988
M. Miret, J. Sanmartí i J. Santacana, "La evolución y el cambio de modelo de poblamiento ibérico ante la romanización: un ejemplo", *Los asentamientos ibéricos ante la romanización*, 1988, 79-88.
- MONTÓN 1996
F. J. Monton Broto, *Las arulas de Tárraco*, (Col·lecció Forum, 9), Tarragona, 1996.
- PÉREZ I CONILL 1990
J. Pérez i Conill, "El kalathos del ave del Pla de les Tenalles, Granyanella (Lleida)", *Verdolay*, 2, 207-212.
- PICAZO 1977
M. Picazo, *La cerámica ática de Ullastret* (Publicaciones Eventuales, 28), Barcelona, 1977.
- PINTA, DE LA *et al.* 1987/88
J. de la Pinta, J. Rovira i J. Gómez, "Yacimientos arqueológicos de Camporrobles (Plana de Utiel, Valencia) y áreas cercanas: una zona de contacto entre la Meseta y zonas costeras", *Cuadernos de Prehistoria y Arqueología Castellonense*, 13, 291-332.
- PONS *et al.* 1997
E. Pons i M. C. Rovira, *El dipòsit d'ofrenes de la fossa 101 de Mas Castellar de Pontós: un estudi interdisciplinari* (Estudis. Arqueològics, 4), Girona.
- POTTIER 1897-1922
E. Pottier, *Vases antiques du Louvre*, París.
- PRINCIPAL *et al.* 1996
J. Principal, J. Rovira i J. Santacana, "Sobre alguns elements culturals d'època iberorromana: el cas concret de les arulae penedesenques", *Miscel·lània penedesenca*, XXIV, 333-348.
- PY 1993
M. Py, "Céramique non tournée protohistorique du Languedoc oriental", *Dicocer. Dictionnaire des Céramiques Antiques (vième s. av. n. è.-viième s. de n. è) en Méditerranée nord-occidentale (Provence, Languedoc, Ampurdan)* (Lattara 6), 292-306.
- QUESADA 1997
F. Quesada, *El armamento ibérico. Estudio tipológico, geográfico, funcional, social y simbólico de las armas en la cultura ibérica (siglo VI-V aC)*, 1997, Montagnac.
- RAMON *et al.* 1994
E. Ramon i J. Massó, *El poblat ibèric de Santa Anna (Castellvell del Camp, Baix Camp)* (Memòries d'Intervencions Arqueològiques a Catalunya, 11), 1994, Barcelona.
- RICO 1995
C. Rico, "Índex de les marques epigràfiques sobre tegulae romanes de Catalunya i el País Valencià (antiga Tarraconensis)", *Saguntum*, 28, 1995, 197-215.
- ROS 2000
A. Ros Mateos, *El poblament ibèric tardà i la romanització del Penedès. Memòria de llicenciatura inèdita*. Universitat de Barcelona.
- ROS (en premsa)
A. Ros Mateos, "El món ibèric tardà i la romanització al Penedès", *Fonaments*, 10.
- ROSSELLÓ *et al.* 1997
G. Rosselló i B. Coll, *Ceràmica popular a les Balears*, Palma de Mallorca, 1997.
- ROVIRA *et al.* 1983
J. Rovira, E. Sanmartí i J. Gallart, "La placa de cinturón con damasquinado de plata de Mediona (Alt Penedès, Barcelona)", *Homenaje al Profesor Martín Almagro Basch*, 1983, vol. II, 421-428.
- ROVIRA *et al.* 1993
J. Rovira i J. Gallart, "Una segona placa de cinturón de Mediona (Alt Penedès, Barcelona)", *Olerdulae*, 1993, 123-127.
- SANMARTÍ *et al.* 1998
J. Sanmartí, R. Bruguera i J. Morer, "Les àmfores ibèriques a la Catalunya meridional", *Quaderns de Prehistòria i Arqueologia de Castelló*, 19, 267-289.
- SANMARTÍ *et al.* 1994
E. Sanmartí i J. Principal, "Cronología y evolución tipológica de la campaniense A del siglo II aC: las evidencias de los pecios y algunos yacimientos históricamente fechados", *Arqueomediterrània 4. Les fàcies ceràmiques d'importació a la costa ibèrica, les Balears i les Pitiüses durant el segle III aC i la primera meitat del segle II aC*, 193-215, Barcelona.
- TRÍAS DE ARRIBAS 1967-68
G. Trias de Arribas, *Cerámicas griegas de la Península Ibérica*, Valencia, 1967-68.
- VILASECA *et al.* 1963
S. Vilaseca, J. M. Solé i R. Mañé, "La necrópolis de Can Canyís (Banyeres, Prov. de Tarragona)", *Trabajos de Prehistoria*, VIII.