

## Sobre algunas cerámicas de producción africana con decoración espatulada

La decoración estampada de las producciones cerámicas tunecinas que conocemos como "T. S. Africana D" (TSA-D) ha sido objeto de numerosas investigaciones que han permitido conocer su evolución cronológica, compositiva e iconográfica (HAYES 1972, HAYES 1980, ATLANTE 1981, FULFORD 1984). No obstante, ésta no fue la única técnica decorativa utilizada en las *officinae* productoras de la TSA-D. Otras técnicas (ruedecillas o simples incisiones) se emplearon para decorar paredes externas, fondos y bordes de las piezas cerámicas. Junto a ellas aparece una técnica decorativa que ha sido objeto de escasa atención. Esta técnica es la que se conoce con el nombre de decoración espatulada, decoración tipo *Glanztönfilm* o, como la definió Hayes, "burnished patterns". La escasa documentación sobre la misma, obligó a Hayes a dedicarle un único párrafo en su obra ya clásica sobre las producciones cerámicas tardías. Decía referente a ella: *On a small number of late examples of R. S. Ware a part of the surface is polished or burnished to a higher degree than the rest, producing a slight distinction in colour (see Form 87.1 for an example). Simple burnished patterns are sometimes added on the rougher areas. Form 109 bears a late version of this kind of decoration, consisting of a thin burnished band forming a continuous spiral from rim to floor ("spiral burnishing")*. (HAYES 1972, 283). Otras investigaciones de síntesis sobre la TSA-D no mencionan su existencia (ATLANTE 1981, TORTORELLA 1987). Tan sólo algunos estudios sobre conjuntos cerámicos de TSA-D procedentes de yacimientos arqueológicos concretos han permitido identificar la utilización de esta técnica decorativa. Destacan por su importancia los ejemplares

procedentes de las estratigrafías de *Albintimilium* que fueron agrupados bajo una misma definición decorativa: la "decorazione a vernice spatolata" (GANDOLFI 1981, 83-86 y 122).

Se trata de una decoración muy simple, ya que en su origen se ve reducida a sencillas bandas concéntricas efectuadas en la pared exterior de la pieza. De este modo aparece utilizada en algunas formas de la cerámica común de cocina producidas por las *officinae* tunecinas durante el periodo alto-imperial. Ejemplares de cazuelas engobadas de las formas *Hayes 23/Lamboglia 10*, en sus variantes A y B, y *Hayes 181/Lamboglia 9 A*, entre otras, presentan este tipo de bandas exteriores que han sido denominadas por los investigadores italianos como *politura a bande o a strisce* (OSTIA I, 31-38). Sin embargo, en el siglo V d.C. esta técnica, por razones que desconocemos, se desarrollará y será utilizada para decorar los fondos internos de ciertas formas abiertas de la vajilla de mesa (TSA-D) con un importante y variado elenco de motivos decorativos. Posteriormente, volverá a quedar restringida a las simples bandas concéntricas, en este caso evolucionando en espiral desde el fondo interno de la pieza, como detectaremos en una de las últimas formas de la TSA-D, la forma *Hayes 109* (HAYES 1972, 172; MICHIGAN IV, 43, 50, 55).

La presencia de ejemplares de TSA-D decorados con esta técnica en contextos de siglo V y VI d.C. de *Tarraco* (Tarragona) nos ha movido a intentar recoger toda la información dispersa sobre la misma en la Península Ibérica. En este trabajo nos ceñiremos a los ejemplares pertenecientes a su etapa de desarrollo, excluyendo las cazuelas de

cerámica de cocina con decoración a bandas así como los ejemplares tardíos de la forma *Hayes 109* de la TSA-D.

### Consideraciones técnicas

No es nuestra intención entrar en aspectos técnicos sobre la realización de este tipo de decoraciones, aspectos que esperamos abordar en un futuro próximo. Hayes y otros investigadores británicos (REYNOLDS 1987, 56) la definen como una técnica decorativa que emplea el "bruñido" o el "pulimentado" en la superficie decorada, con anterioridad a la cocción. Esta acción consigue dar brillo a los motivos decorativos (se supone que previamente efectuados mediante la aplicación de un engobe con pincel u otro instrumento semejante) que contrastan, de este modo, del fondo no engobado de la pieza.

La visualización de los ejemplares estudiados apunta a una elaboración mucho más compleja. Una vez configurada la forma definitiva de la pieza en el torno, el alfarero procede a su engobado. El engobe se extiende por toda la superficie interna del plato así como por el borde y la parte superior de la superficie externa. Finalizada esta operación, y con el plato todavía en el torno, el alfarero valiéndose de un instrumento duro y romo (seguramente una espátula) presiona sobre la superficie interna del mismo efectuando una serie de bandas concéntricas de anchuras desiguales. Extraída la pieza del torno, se procede a la decoración del centro interno delimitado con anterioridad por la

banda concéntrica inferior. Esta operación comporta el dibujo cuidadoso de los motivos según la composición deseada. Los motivos son dibujados en el engobe de la pieza mediante la utilización de un instrumento romo. Así, en algunos ejemplares hemos podido constatar el uso de un punzón, o una diminuta espátula de punta redondeada, gracias a que la presión efectuada por la mano del ceramista ha provocado un suave rebaje en los trazos dibujados (fig. 1).

No podemos afirmar si la simple presión de estos instrumentos en el engobe es suficiente para provocar una alteración en la composición de la superficie del mismo, diferenciándolo del resto del engobe que no ha sido afectado por ningún útil. De hecho, una vez acabado el proceso de fabricación de la pieza, las superficies que han sufrido esta acción presentan un engobe rojizo, brillante y fino, mientras que el resto presenta un engobe más anaranjado, mate y opaco. Es probable que esta alteración del engobe no esté provocada únicamente por el "dibujado" de la decoración sino que se deba a una actividad intermedia efectuada entre el acabado de la decoración de la pieza y su cocción definitiva. Es posible pensar que, con posterioridad al secado de la pieza y del engobe y antes de su introducción en el horno, se efectúa también alguna acción que comporta un bruñido de la superficie decorada. Finalmente, los procesos químicos producidos durante la cocción de la cerámica, provocarán su oxidación y permitirán resaltar los motivos decorados de tonalidades rojizas brillantes del fondo mate de la pieza.



Fig. 1. - Detalle de la decoración del ejemplar número 9 procedente de la excavación de la Antigua Audiencia de Tarragona. Se aprecia el rebaje producido en la superficie de la pieza por el instrumento romo utilizado para dibujar los motivos decorativos (E: 2/1).

Decoraciones semejantes han sido documentadas en la actualidad en los alfares de Salvatierra de los Barros, en Badajoz. Aquí, las piezas cerámicas elaboradas por mujeres son decoradas exteriormente con motivos de líneas curvas, semejantes a los que presentan las decoraciones que estudiamos. Para hacer esta decoración las mujeres utilizan una piedra muy fina de río que humedecen constantemente con saliva. Cuando el dibujo está hecho y seco, lo frotan con el dedo para sacarle brillo (LLORENS, CORREDOR 1970, 98-104, especialmente fotos 99-102).

De hecho, pues, parece lógico pensar que este tipo de decoración comporta no sólo la utilización de un instrumento para realizar los dibujos deseados sino también una posterior acción de bruñido con la intención de hacerlos bien visibles.

En este trabajo utilizaremos la denominación de "decoración espatulada" para referirnos a esta técnica decorativa.

## Ejemplares documentados en la Península Ibérica

A pesar de que el estudio de las diferentes producciones cerámicas de Terra Sigillata Africana en la Península Ibérica se ha visto incrementado con fuerza en los últimos años, son todavía escasos los ejemplares conocidos de TSA-D con decoración espatulada. Ordenados de norte a sur, según los yacimientos de procedencia, documentamos los siguientes:

### 1. Emporiae (*Empúries, Alt Empordà, prov. Girona*)

Procedente de las excavaciones efectuadas en el año 1975 en la antigua *Palaiapolis* (Sant Martí d'Empúries), conocemos un fragmento de TSA-D con decoración espatulada cuyo contexto estratigráfico no hemos podido precisar. La intervención se realizó en el mismo solar que había sido objeto de excavaciones por M. Almagro en 1962-63, en el sector denominado B y reservado por éste para futuros trabajos (ALMAGRO 1964, 15, plano 1). Los datos de la excavación de 1975 no han sido publicados. Sin embargo, hemos de recordar que Sant Martí d'Empúries constituyó el núcleo de habitación principal de la ciudad tardo-romana de Empúries y las excavaciones de Almagro permitieron detectar la presencia de niveles estratigráficos con abundante material cerámico de los siglos V y VI d.C. (ALMAGRO 1964, 42-61). Según Nieto, tanto estos materiales como las cerámicas tardo-romanas aparecidas en la excavación de 1975 presentan cronologías anteriores a mediados del siglo VI d.C. (NIETO 1984, 546).

1. Fragmento de fondo y pie. Núm. Inventario: 1335. Siglado con tinta: PAL/75 B. C.32. Diámetro del pie: 16'50 cm. Pasta marrón-rojiza, compacta, con desgrasante visible. Engobe rojizo-anaranjado de buena calidad de tipo D-2. El fragmento conserva una acanaladura en la pared externa del fondo. Interiormente, el fondo presenta una serie de bandas concéntricas espatuladas que delimitan el centro de la pieza. Éste se encuentra decorado a base de motivos vegetales estilizados que no se pueden determinar debido a la fragmentación de la pieza. Seguramente se trata de un plato emparentado con la forma *Hayes 87* (fig. 2).

### 2. Vilauba (*Camós, Pla de l'Estany, prov. Girona*)

Procedente de la fase de abandono de la villa romana de Vilauba, conocemos un fragmento de fondo de un plato ápodo de TSA-D con decoración espatulada. Su presencia ha servido para atestiguar una ocupación de la villa en el siglo VII d.C. (JONES et al. 1982, 271-273, fig. 16-A). Sin embargo, su datación debe situarse en el siglo V d.C., o dentro de la primera mitad del siglo VI d.C.; datación más acorde con las formas documentadas de TSA-D en el yacimiento, donde están ausentes, por el momento, las formas características de la segunda mitad del siglo VI d.C. (ROURE et al. 1988, 79-91).

2. Fragmento de fondo y pie. Decoración espatulada formada por cuatro bandas concéntricas que delimitan el centro del plato, decorado a su vez con motivos posiblemente geométricos pero que no se pueden precisar debido a la fragmentación de la pieza. Plato relacionable con la forma *Hayes 87* (fig. 2).

### 3. Caesaraugusta (*Zaragoza*)

Procedente del nivel *a/b* de las excavaciones efectuadas en el teatro romano de Zaragoza conocemos un fragmento de fondo de TSA-D que presenta este tipo de decoración (PAZ 1991, 203 ejemplar 104). Este nivel fue excavado en el año 1985 en el sector de la *orchestra* del teatro, datándose el nivel *a* en el siglo XI y en nivel *b* en el siglo V d.C. (BELTRAN et al. 1988, 99-100 y 108-109). Según Paz, el nivel *a/b* debe situarse en un momento posterior a mediados del siglo V d.C., gracias a la presencia de ejemplares de la forma *Hayes 87 A* (PAZ 1991, 29 y 197). La descripción del fragmento que nos interesa, publicado por Paz, es la siguiente:

3. Fragmento de fondo. Núm. Inventario: 85.28.S.I.A. 21109. Pasta del grupo D 1 de color amarillenta, engobe anaranjado muy claro, casi amarillento, sin brillo. Presenta una decoración de motivos vegetales estilizados de difícil clasificación debido a su fragmentación. Forma indeterminada (fig. 2)

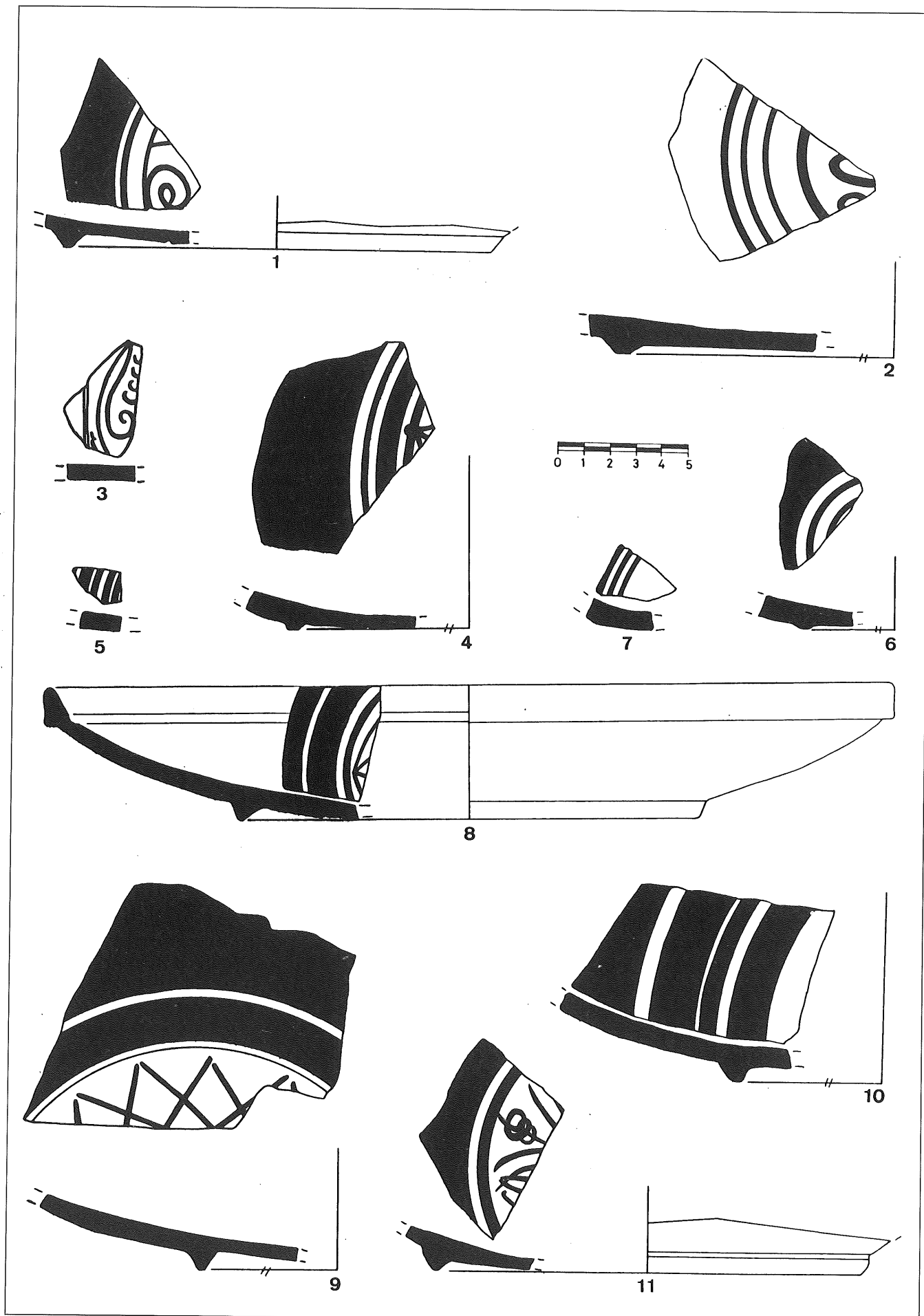

Fig. 2. - Ejemplares de T.S. Africana D con decoración espatulada de la Península Ibérica (Dibujos del autor, excepto el 2. JONES et al. 1982, fig. 16-A; y el 3. PAZ 1991, fig. 88, 104).

#### 4. Baetulo (*Badalona, Barcelonès, prov. Barcelona*)

Entre los fondos cerámicos del Museu de Badalona, procedentes de las antiguas excavaciones efectuadas en el núcleo urbano de *Baetulo* y sin referencia estratigráfica alguna, identificamos un fragmento de TSA-D con decoración espatulada que ya publicamos anteriormente (AQUILUÉ 1987, 183-184). La cronología propuesta entonces por nosotros, creemos que debe ser rebajada a tenor de las conclusiones del presente trabajo.

4. Fragmento de fondo y pie. Núm. Inventario: CT-10847. Pasta rojiza, áspera, de aspecto cuarteado y poroso, con abundante desgrasante de diminutas partículas de tonalidades diversas. Engobe interior anaranjado-rojizo, brillante, fino, suave, adherido y de buena calidad de tipo D-2. El fondo externo presenta una acanaladura. Interiormente, posee una decoración espatulada de bandas concéntricas alrededor del centro del plato. Éste presenta restos de una decoración indeterminada, tal vez a base de motivos geométricos, aunque no descartamos la posibilidad de que sean vegetales. Plato relacionable con la forma *Hayes 87* (fig. 2).

#### 5. Tarraco (*Tarragona, Tarragonès, prov. Tarragona*)

Las estratigrafías de *Tarraco* proporcionan un importante número de ejemplares de TSA-D con decoración espatulada.

##### 5.1. Plaza del Rovellat

En 1971, P.M. Berges excavó una serie de estructuras de habitación pertenecientes al periodo tardo-romano en la plaza del Rovellat, situada en la parte alta de la ciudad. Dichas estructuras se adosaban al muro de cierre nordoriental de la plaza de representación del Foro Provincial (BERGES 1974, 137-167). La revisión de los materiales procedentes de los estratos constructivos de estas estructuras, las sitúan en la primera mitad del siglo v d.C. Junto a ejemplares de las formas *Hayes 59*, *9*, *Hayes 61*, *Hayes 76*, *1-3*, *Hayes 80 A*, *Hayes 81* y *Hayes 91 A/B* de la TSA-D, ha aparecido un fragmento de fondo con decoración espatulada de esta producción (AQUILUÉ 1991, 170).

5. Fragmento de fondo. Referencia: (V). Capa de tierra negra, estrato romano sobre tierra virgen. Decoración de bandas concéntricas espatuladas en el interior de la pieza. Pasta rojiza y engobe de buena calidad de tipo D-1. Forma indeterminada (fig. 2).

##### 5.2. C/ de Vila-roma

Vertedero urbano situado en la antigua plaza de representación del *Forum Provinciae Hispaniae citerioris*, construido en época flavia y transformado en el núcleo de habitación de la ciudad tardo-romana de *Tarraco* a lo largo del siglo v d.C. El vertedero proporciona una datación de 440-450 d.C., con abundante presencia de materiales característicos de la primera mitad del siglo v d.C. y algunos ejemplares minoritarios propios ya de contextos de la segunda mitad de dicha centuria (TED'A 1989, 425). La TSA-D de este vertedero (213 ejemplares y 32 fragmentos de fondos decorados), únicamente ha proporcionado dos fragmentos decorados con esta técnica, sin que su adscripción tipológica sea segura (AQUILUÉ 1989, 139-141).

6. Fragmento de fondo con pie atrofiado. Núm. Inventario: VLR-918-4420 (TED'A 1989, ejemplar 1.220). Pasta y engobe de tipo D-1. Decoración formada por dos pequeñas bandas concéntricas y una gran banda superior de anchura indeterminada. Podría tratarse de un plato relacionado con alguna variante de la forma *Hayes 61* con pie atrofiado, posiblemente la variante *Lamboglia 54 bis* (fig. 2).

7. Fragmento de fondo. Núm. Inventario: VLR-918-4421 (TED'A 1989, ejemplar 1.221). Pasta y engobe de tipo D-1. Decoración formada por estrechas bandas concéntricas de las cuales sólo se han conservado tres. Forma indeterminada (fig. 2).

##### 5.3. Antigua Audiencia

Excavaciones efectuadas por X. Dupré y J.M. Carreté en 1986 en el edificio de la Antigua Audiencia de Tarragona, permitieron detectar la presencia de un basurero en uno de los sectores del sistema de acceso sud-occidental que conectaba el Circo romano con la plaza de representación del Foro Provincial (DUPRÉ, CARRETÉ en prensa). Dicho basurero se formó con posterioridad a la amortización e inutilización del sistema de acceso comentado, en un momento que podemos situar en el último cuarto del siglo v d.C. (AQUILUÉ en prensa). Entre los materiales exhumados, aparecieron dos ejemplares de TSA-D con decoración espatulada.

8. Siete fragmentos de un mismo plato de la forma *Hayes 87 A*. UE: 1038, 1063 y 1064. Núm. Inventario: 2106, 6096, 6278 y 6300. Diámetro del borde: 32 cm. Diámetro del pie: 17'50 cm. Altura del plato: 5'2 cm. Pasta cuarteada, anaranjada-rojiza. Engobe rojizo, bien adherido y de buena calidad de tipo D-2. Posee una acanaladura en la superficie exterior del fondo del plato. El fondo interno presenta una decoración espatulada formada por tres bandas concéntricas irregulares que delimitan el centro de la pieza. Éste presenta una decoración

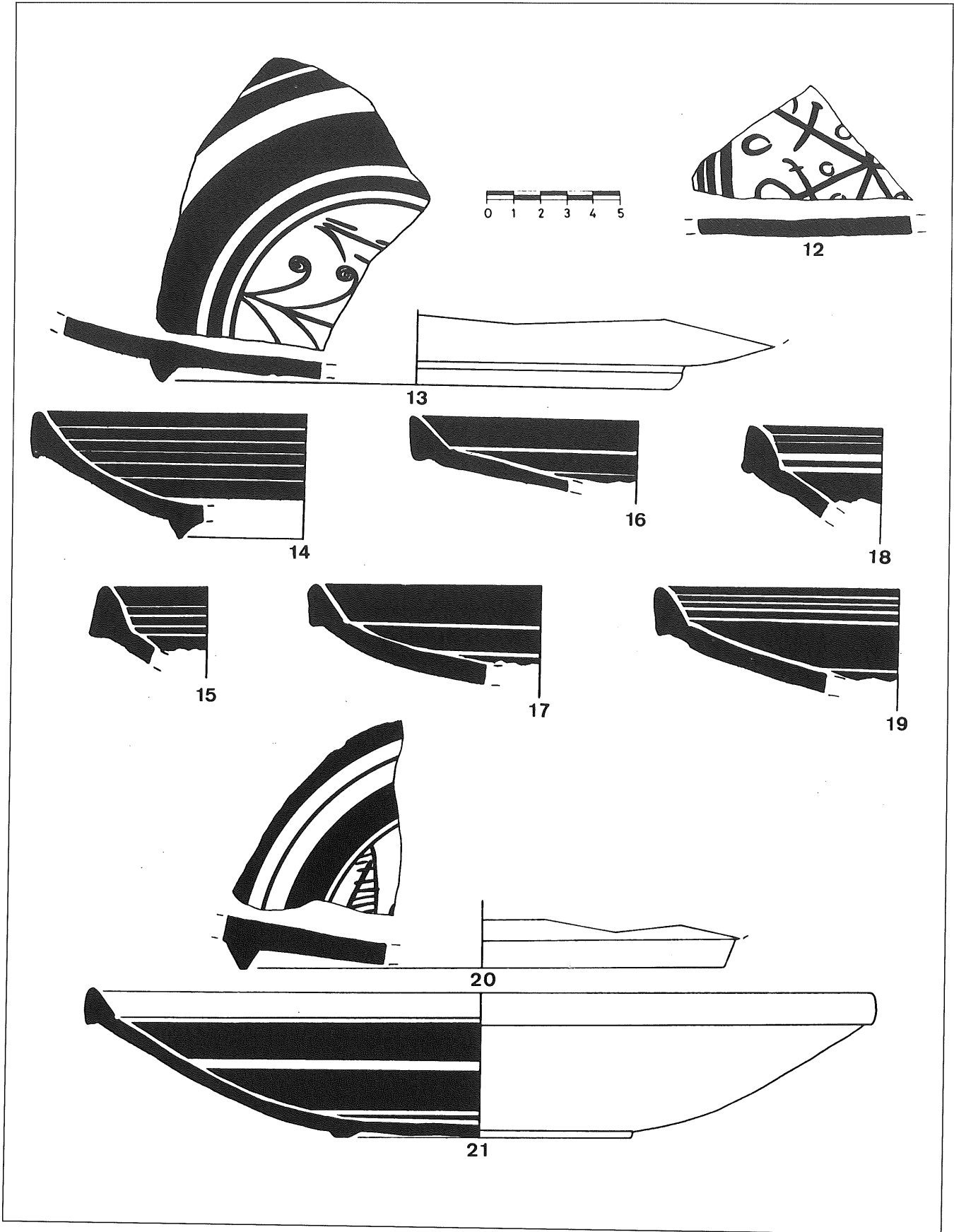

Fig. 3. - Ejemplares de T.S. Africana D con decoración espatulada de la Península Ibérica.

indeterminada debido a su fragmentación, posiblemente formada por motivos geométricos o vegetales (fig. 2).

**9.** Cinco fragmentos de pared, pie y fondo con decoración espatulada de un mismo plato perteneciente con probabilidad a la forma *Hayes 87 A*. Un fragmento procede de la UE-1076 (Núm. Inventario: 12914), los cuatro restantes a la UE-1063 (Núm. Inventario: 6224, 6232, 6233 y 6235). Pasta de color marrón-rojizo, cuarteada y quemada. Engobe interior mate, de color marrón oscuro debido a la acción del fuego, de tipo D-2. Bandas concéntricas espatuladas en las paredes interiores de la pieza. El fondo presenta una decoración formada por una serie de rombos entrelazados, cuyos trazos se encuentran rebajados debido a la presión ejercida en el momento de su ejecución (figs. 1, 2 y 6).

#### 5.4. Torre de la Audiencia

En los años 1975-1976, P.M. Berges excavó un impresionante basurero tardo-romano en el edificio conocido como "La Torre de la Audiencia", edificio anexo a la Antigua Audiencia y situado en la plaza del Pallol, en la parte alta de Tarragona. Este basurero, con más de tres metros de potencia, presenta materiales que abarcan desde el último cuarto del siglo v.d.C. hasta mediados del siglo vii d.C., sin que podamos precisar estratigráficamente la situación de los mismos debido a la metodología empleada durante la excavación (AQUILUÉ 1991, 342-483). Entre los 1187 fragmentos de T.S. Africana, pertenecientes a un número mínimo estimado de 544 ejemplares, hemos detectado los siguientes ejemplares de TSA-D con decoración espatulada:

**10.** Fragmento de fondo y pie. Núm. Inventario: TA-558. Cota: 2'30 m. Pasta característica. Engobe interior muy suave, sin brillo, de tipo D-1. La decoración presenta una sucesión de bandas concéntricas. Relacionable con un plato de la forma *Hayes 87* (Fig. 2).

**11.** Fragmento de fondo y pie. Núm. Inventario: TA-175. Cota: 2'30 m. Diámetro del pie: 16'2 cm. Engobe interior mate, homogéneo y bien adherido sobre el que resalta la decoración en tonalidades brillantes de tipo D-2. El fondo presenta una decoración vegetal, enmarcada por bandas concéntricas, de la que se aprecian los extremos de una serie de hojas lanceoladas y la parte superior de una planta formada por dos hojas lanceoladas y un motivo floral central efectuado mediante una espiral. Posible plato relacionado con la forma *Hayes 87* (figs. 2 y 6).

**12.** Fragmento de fondo. Núm. Inventario: TA-288. Cota: 2'30 m. Pasta típica. Engobe fino, bien adherido con tonalidades de tipo D-2. Interiormente presenta restos de tres bandas concéntricas que enmarcarían una decoración formada por siete

crismones unidos por sus bases en forma circular. De estos crismones sólo se han conservado parcialmente cuatro. Entre uno y otro se han dibujado dos círculos: uno pequeño en la parte inferior y uno más grande en la parte superior. Forma indeterminada (figs. 3 y 6).

**13.** Fragmento de fondo y pie. Núm. Inventario: TA-1. Cota: 2'30 m. Diámetro del pie: 19 cm. Pasta típica y engobe anaranjado, muy fino y con tonalidades brillantes de tipo D-2. Presenta una acanaladura en la superficie externa del fondo. Interiormente se aprecia una decoración central de tipo vegetal formada por dos motivos. El primero es una esquematización de una planta de tallo central del que nacen cuatro hojas lanceoladas acabadas en espiral. El segundo, muy fragmentado, es un motivo indeterminado esquematizado. Esta decoración se encuentra enmarcada por una serie de bandas concéntricas de diferente tamaño. Posible plato relacionado con la forma *Hayes 87* (figs. 3 y 6).

**14.** Siete fragmentos de borde, pared y fondo de un plato de la forma *Hayes 87 A*. Núm. Inventario: TA-205. Cota: 3'50/4'50 m. Pasta y engobe de tipo D-2 de extraordinaria calidad. Decoración espatulada de bandas concéntricas en toda su superficie interna (fig. 3).

**15.** Fragmento de borde y pared de un plato de la forma *Hayes 87 A*. Núm. Inventario: TA-2617. Cota: 3'50/4'50 m. Pasta y engobe de tipo D-2 con decoración espatulada de bandas (fig. 3).

**16.** Fragmento de borde y pared de un plato de la forma *Hayes 87 A*. Núm. Inventario: TA-3517. Cota: 3'50/4'50 m. Pasta y engobe de tipo D-2 con decoración de bandas espatuladas (fig. 3).

**17.** Fragmento de borde y pared de un plato de la forma *Hayes 87 A*. Núm. Inventario: TA-2621. Cota: 3'50/4'50 m. Pasta y engobe de tipo D-2. Debido a una mala oxidación de la pieza presenta unas tonalidades marronáceas. Decoración espatulada a bandas (fig. 3).

**18.** Fragmento de borde y pared de un plato de la forma *Hayes 87 A*. Núm. Inventario: sn. Cota: 3'50/4'50 m. Pasta y engobe de tipo D-2. Decoración de bandas espatuladas (fig. 3).

**19.** Fragmento de borde y pared de un plato de la forma *Hayes 87 A*. Núm. Inventario: 554. Cota: 3'50/4'50 m. Pasta y engobe de tipo D-2 de extraordinaria calidad. Decoración de bandas espatuladas (fig. 3).

**20.** Fragmento de fondo y pie. Núm. Inventario: TA-550. Cota: 4'60 m. Diámetro del pie: 16'40 cm. Pasta y engobe de buena calidad relacionado con el tipo D-2. El fondo conservado presenta una decoración espatulada a base de bandas concéntricas que delimitan el centro de la pieza. Éste se halla decorado con un motivo ovalado con líneas horizontales

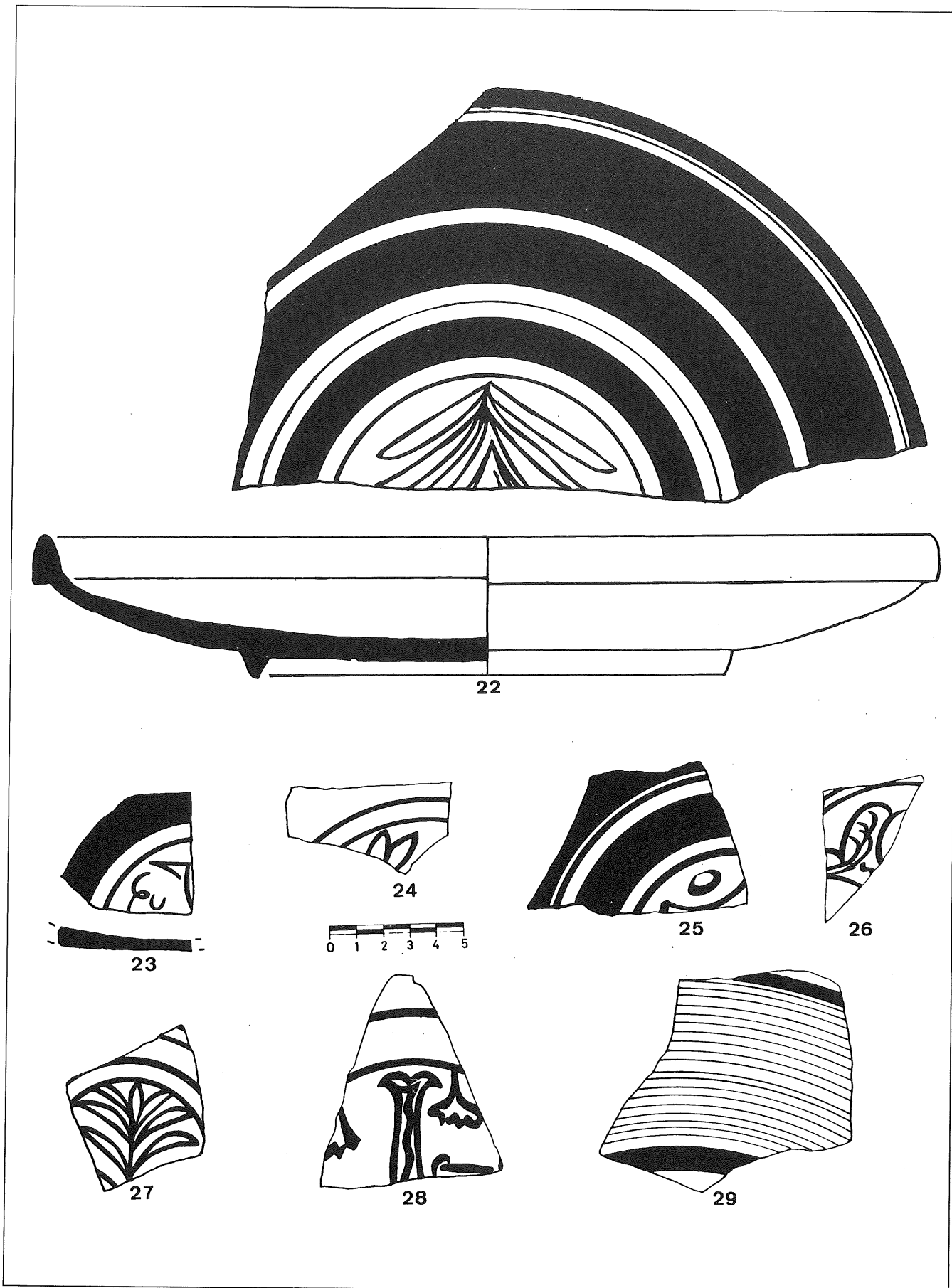

Fig. 4.- Ejemplares de T.S. Africana D con decoración espatulada de la Península Ibérica - (22. SALA, RONDA 1990, 296. - 23. REYNOLDS 1987, 27. - 24-29. RICO 1892).



paralelas en su interior, sin excluir que pueda tratarse de la estilización o esquematización de un motivo vegetal. Seguramente pertenece a un plato de la forma *Hayes 87* (fig. 3 y 6).

## 5.5. Anfiteatro romano

Procedente de los antiguos trabajos efectuados por S. Ventura en el Anfiteatro de Tarragona durante los años 1948-1957 (TED'A 1990, 42-53), se conserva en el Museu Nacional Arqueològic un lote de materiales cerámicos, sin referencia estratigráfica alguna (AQUILUÉ 1991, 561-583), entre los cuales hemos detectado el siguiente ejemplar de TSA-D:

**21.** Siete fragmentos de un mismo plato de la forma *Hayes 87 A*. Caja R-2. Diámetro del borde: 29 cm. Diámetro del pie: 11 cm. Altura del plato: 5'5 cm. Pasta característica. Engobe anaranjado-rojizo brillante de tipo D 2. La pared interior presenta una decoración espatulada formada por grandes bandas concéntricas (fig. 3).

## 6. Lucentum (*Alicante*)

### 6.1. Barrio de Benalúa (1988-1989)

Las excavaciones efectuadas por la Universidad de Alicante en dos solares situados en la calle Catedrático Soler y Pérez Medina, en el barrio de Benalúa, en los años 1988-1989, permitieron detectar la presencia de diversos niveles arqueológicos pertenecientes a escombreras tardo-romanas (SALA, RONDA 1990, 289-312). El estudio de los materiales recuperados en el primero de los solares, proporciona una cronología para el vertedero de finales del siglo V d.C.-primer tercio del siglo VI d.C. (SALA, RONDA 1990, 294 y 309). Entre ellos han aparecido cinco ejemplares de la forma *Hayes 87* de TSA-D con decoración espatulada, de los cuales sólo se ha publicado uno (SALA, RONDA 1990, 296, dibujo 1), que describimos a continuación:

**22.** Perfil completo de un plato de la forma *Hayes 87 A*. Diámetro del borde: c. 33 cm. Diámetro del pie: c. 17 cm. Altura: c. 5 cm. Grandes bandas concéntricas en toda la superficie interna del plato. El fondo presenta un único motivo vegetal estilizado formado por una planta de grandes hojas lanceoladas (fig. 4).

### 6.2. Barrio de Benalúa (1971)

Vertedero urbano procedente del asentamiento tardo-romano de la ciudad de *Lucentum*, excavado por E. Llobregat en 1971 en la avenida de Oscar Esplà. Su fecha de formación se sitúa en el 575-600 d.C., con abundante presencia de materiales de 525-575 d.C. pero con formas minoritarias que aparecen con posterioridad al 575 d.C. y perduran durante la primera mitad del siglo VII d.C.

(REYNOLDS 1987, 149). Entre los materiales aparecidos (646 ejemplares de TSA-D en base a los bordes clasificados), únicamente cinco fragmentos de fondos de la forma *Hayes 87* presentan una decoración espatulada de simples bandas concéntricas, mientras que otro fragmento de la misma forma presenta una decoración más compleja (REYNOLDS 1987, 26). Reproducimos este último:

**23.** Fragmento de base. Núm. Inventario: BEN/0-804. Pasta arenosa y blanda (REYNOLDS 1987, ejemplar 56). Presenta una decoración espatulada en el fondo interno de difícil interpretación pero que relacionamos con estilizaciones vegetales (fig. 4).

### 6.3. Barrio de Benalúa (Els Antigons)

Vertedero urbano, cercano a las anteriores, localizado en el siglo pasado y cuyos materiales se encuentran perdidos en la actualidad. Sin embargo, éstos fueron dibujados e inventariados por Manuel Rico en su obra ya clásica sobre la antigua *Lucentum* (Rico 1892). Gracias a él se ha podido documentar la existencia de diversos fragmentos de TSA-D con decoración espatulada, en un contexto que debemos situar hacia mediados del siglo VI d.C. La identificación en el trabajo de Rico de formas características de la TSA-D del siglo VI d.C. (*Hayes 91 C, 94, 97, 99, 103 ó 104*) y de abundantes fragmentos estampados del estilo E (ii), junto a la ausencia de formas típicas de la segunda mitad avanzada del siglo VI d.C. y de la primera mitad del siglo VII d.C. (formas *Hayes 105* o *109*, por ejemplo), apuntan a la cronología propuesta. Sin embargo, hemos de recordar la posibilidad de que Rico seleccionara el material hallado y sólo representara el que considerara más interesante (BALIL 1983, 7).

Los fragmentos que creemos presentan decoración espatulada son los siguientes:

**24.** Fragmento de fondo y pie. Núm. 26 (Rico 1892, 78-79). Dos bandas concéntricas delimitan el centro del plato decorado con motivos vegetales de los cuales sólo se han conservado los restos de dos hojas lanceoladas (Rico 1892, 180). Forma indeterminada (fig. 4).

**25.** Fragmento de fondo y pie. Núm. 7. "Fragmento de objeto de barro rojo" (Rico 1892, 341). Una serie de bandas concéntricas delimitan el fondo del plato que se encuentra decorado por motivos geométricos (un pequeño círculo) e indeterminados (Rico 1892, 206). Forma indeterminada (fig. 4).

**26.** Fragmento de fondo. Núm. 7. "Fragmento de objeto de barro rojo" (Rico 1892, 341). Dos bandas concéntricas enmarcan una decoración central formada por motivos vegetales estilizados (Rico 1892, 216). Forma indeterminada (fig. 4).

**27.** Fragmento de fondo. Núm. 69. "Fondo de un plato color rosa, adornos rojo oscuro en brillo" (Rico 1892, 344). Cuatro bandas concéntricas

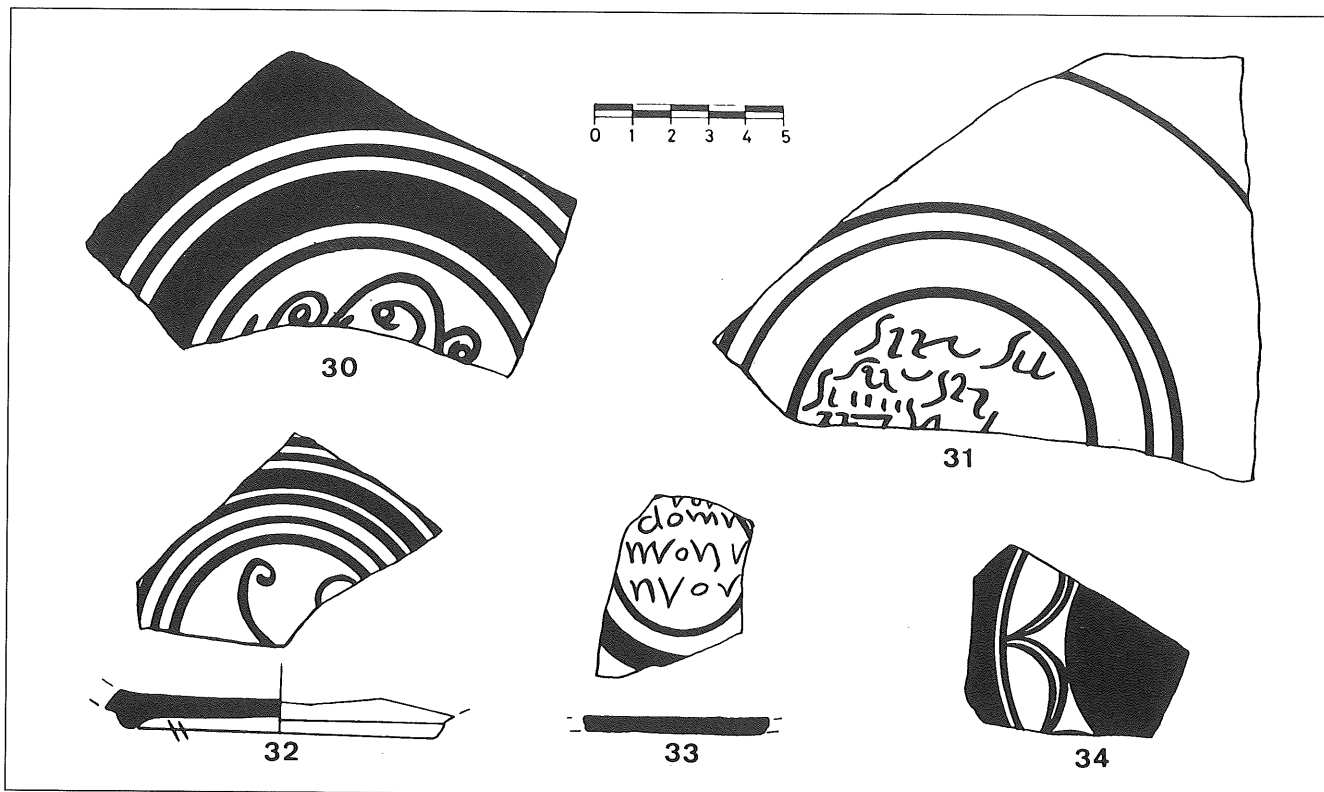

Fig. 5. - Ejemplares de T.S. Africana D con decoración espatulada de la Península Ibérica (30-31, Rico. 1892. - 32. Dibujo inédito de D. Laiz. -33-34. SERRANO 1970, fig. 43 y lám. XV).

enmarcan el centro del plato decorado con un gran motivo vegetal constituido por una planta de tallo central del que surgen una serie de hojas lanceoladas, de las cuales se han conservado siete (Rico 1892, 220). Forma indeterminada (fig. 4).

**28.** Fragmento de fondo. Núm. 121. "Fondo de plato, color general rosa, adornos rojo obscuro con brillo sobre mate" (Rico 1892, 346). Dos bandas concéntricas delimitan el centro decorado con motivos estilizados de difícil interpretación. El motivo central puede tratarse de la esquematización de una pata de una cruz con decoración interior, mientras que los laterales pueden relacionarse con palmetas esquematizadas (Rico 1892, 246). Forma indeterminada (fig. 4).

**29.** Fragmento de fondo y pie. Núm. 122. "Fondo de plato, color general rosa, alternando los círculos con rosa y rojo obscuro" (Rico 1892, 346). Decoración en la superficie interna del plato de bandas espatuladas concéntricas (Rico 1892, 246). Forma indeterminada (fig. 4).

**30.** Fragmento de fondo. Núm. 201. "Fragmento de plato, barro rojo, al sol adornos brillo sobre mate" (Rico 1892, 350). Varias bandas concéntricas enmarcan el centro de la pieza decorado con motivos vegetales estilizados a modo de tallos u hojas acabados en espiral (Rico 1892, 282). Evidentemente, refutamos la clasificación de este fragmento, propuesta en su día por G. Martín, como perteneciente a la "Sigillata Clara Lucente" (TARRADELL, MARTÍN 1970, 35, frag. 125). Forma indeterminada (fig. 5).

No podemos asegurar si el fragmento número 37 que Rico describió como "fragmento de barro saguntino con inscripción" (Rico 1892, 80), puede relacionarse con los ejemplares que estamos analizando. Rico no señaló si la inscripción se encontraba "dibujada" o "grafitada", por lo que no podemos saber su naturaleza. La clasificación efectuada por G. Martín de este fragmento como "fondo de pátera, posiblemente de sigillata clara D con grafito ilegible" (TARRADELL, MARTÍN 1970, 37, frag. 219) no se ajusta a la escueta mención de Rico sobre la naturaleza de la inscripción. La posibilidad de que se trate de una inscripción del mismo tipo que las que veremos más adelante para los ejemplares de Málaga y Ravenna, no puede descartarse. Por ello la incluimos, con todo tipo de reservas, en nuestra relación:

**31.** Fragmento de fondo y pie. Núm. 37. "Fragmento de barro saguntino con inscripción" (Rico 1892, 80). Tres bandas concéntricas delimitan el centro del plato donde se observan los restos de una inscripción indeterminada, seguramente escrita en latín semi-uncial (Rico 1892, 149). Forma indeterminada (fig. 5).

## 7. Carthago Nova (*Cartagena*)

Las excavaciones efectuadas en una serie de *tabernae* tardo-romanas ubicadas encima del teatro romano de *Carthago Nova*, recientemente localizado por un equipo de arqueólogos dirigido por S. Ramallo, han permitido documentar una intere-

sante secuencia estratigráfica, imprescindible para el conocimiento histórico de la ciudad en época romana (LAIZ, RUIZ 1988, 425-433). En una de las canalizaciones de esta zona se ha excavado un estrato de amortización de época tardo-romana, que permanece inédito, entre cuyos materiales destaca un ejemplar de TSA-D con decoración espatulada:

**32.** Fragmento de fondo y pie. Núm. Inventario: OD/B'-IC/14. Pasta de color rojizo-anaranjado típica. Engobe anaranjado, muy perdido y erosionado. Una serie de bandas concéntricas delimitan el centro de la pieza, el cual está decorado con motivos vegetales estilizados de difícil clasificación debido a su fragmentación. Forma indeterminada, aunque posiblemente se trate de un plato relacionado con la forma *Hayes 87* (fig. 5).

## 8. Malaca (Málaga)

Procedente de las excavaciones del Teatro romano de Málaga conocemos dos fragmentos de TSA-D con decoración espatulada, estudiados y publicados por Serrano (1970, 45-46). No se conoce el contexto estratigráfico en el que aparecieron:

**33.** Fragmento de fondo (SERRANO, fig. 43). Dos bandas concéntricas delimitan el centro interno de

la pieza que se encuentra decorado con una inscripción, de la cual se han conservado cuatro líneas. Según Mayer y Rodà se trata de una inscripción efectuada en latín semi-uncial, típica de los siglos v-vi, de lectura problemática, aunque posiblemente relacionada con una fórmula religiosa cristiana. Forma indeterminada (fig. 5).

**34.** Fragmento de fondo (SERRANO, lám. XV). Decoración formada por una banda reservada en la cual se ha dibujado un motivo geométrico constituido por semicírculos. Esta banda delimita el fondo de la pieza que ha sido espatulado. Forma indeterminada (fig. 5).

El conjunto que acabamos de describir para la Península Ibérica (43 ejemplares) constituye el grupo más numeroso de ejemplares de TSA-D con decoración espatulada documentado hasta el momento (Cuadro I). Sin embargo, otros hallazgos permiten completar las características de esta técnica decorativa y no dudamos que su relación irá aumentando a medida que se le preste una mayor atención.

Conocemos ejemplares documentados fuera de la Península Ibérica procedentes de *Albintimilium* (Ventimiglia), del pecio de Anse Gerbal (Port-Vendres) y del puerto de Classe (Ravenna).

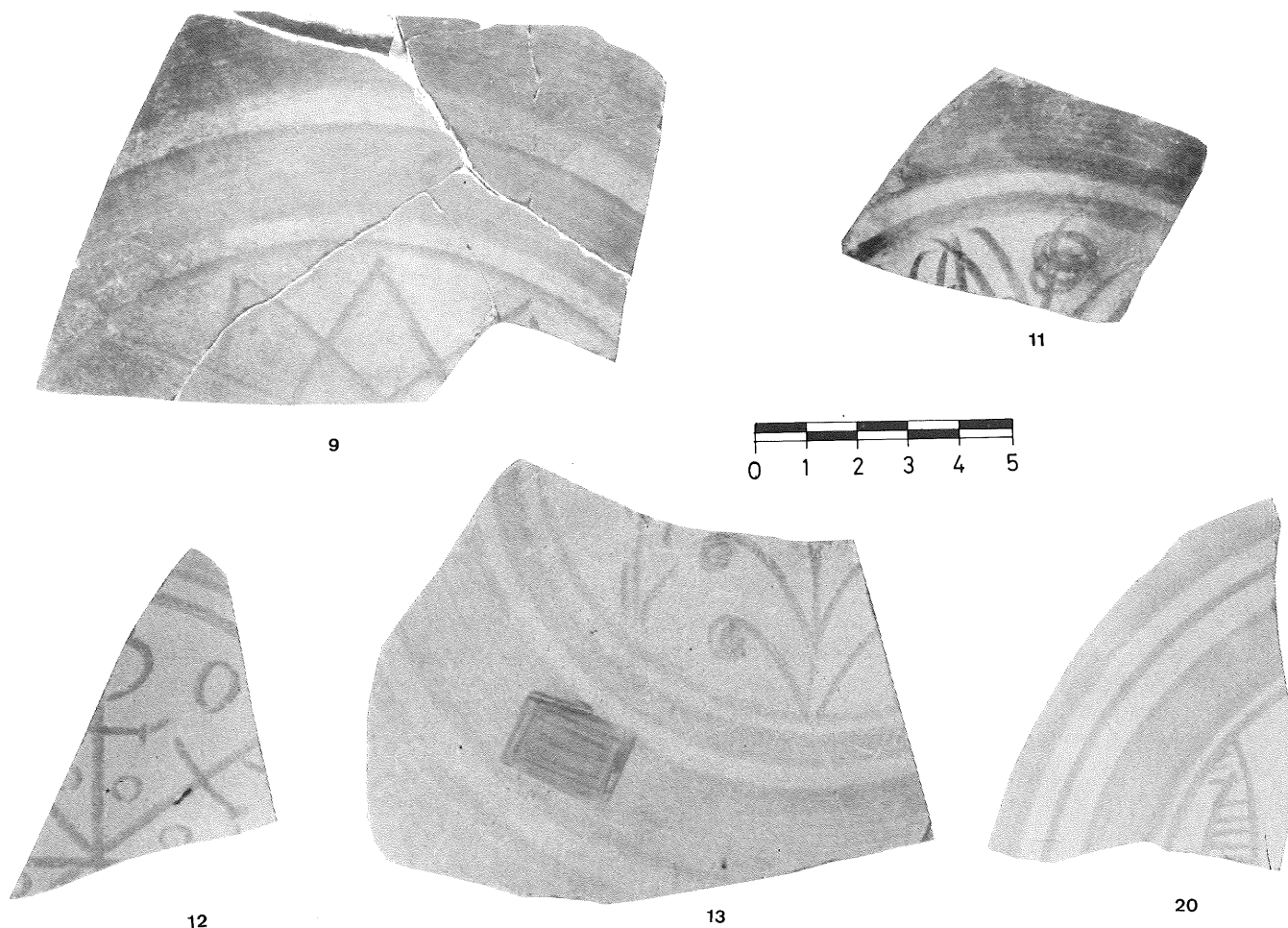

Fig. 6. - Ejemplares de T.S. Africana D con decoración espatulada procedentes de Tarragona (Fotografías núms. 11, 12, 13 y 20. Pascual Serres —MNAT—).

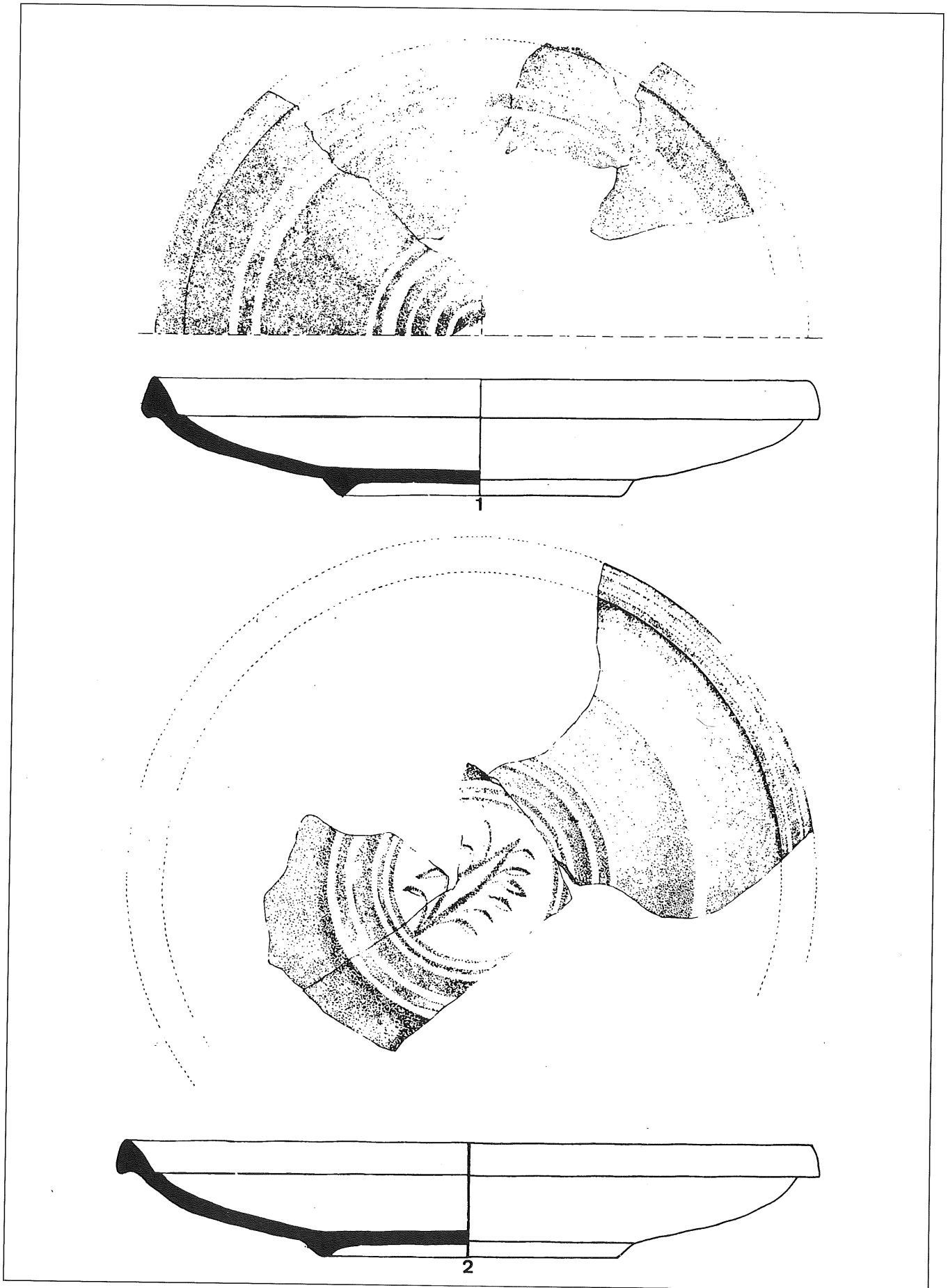

Fig. 7. - Ejemplares de T.S. Africana D con decoración espatulada hallados en *Albintimilium* (GANDOLFI 1981, figs. 11 y 12). (E: 1/2).

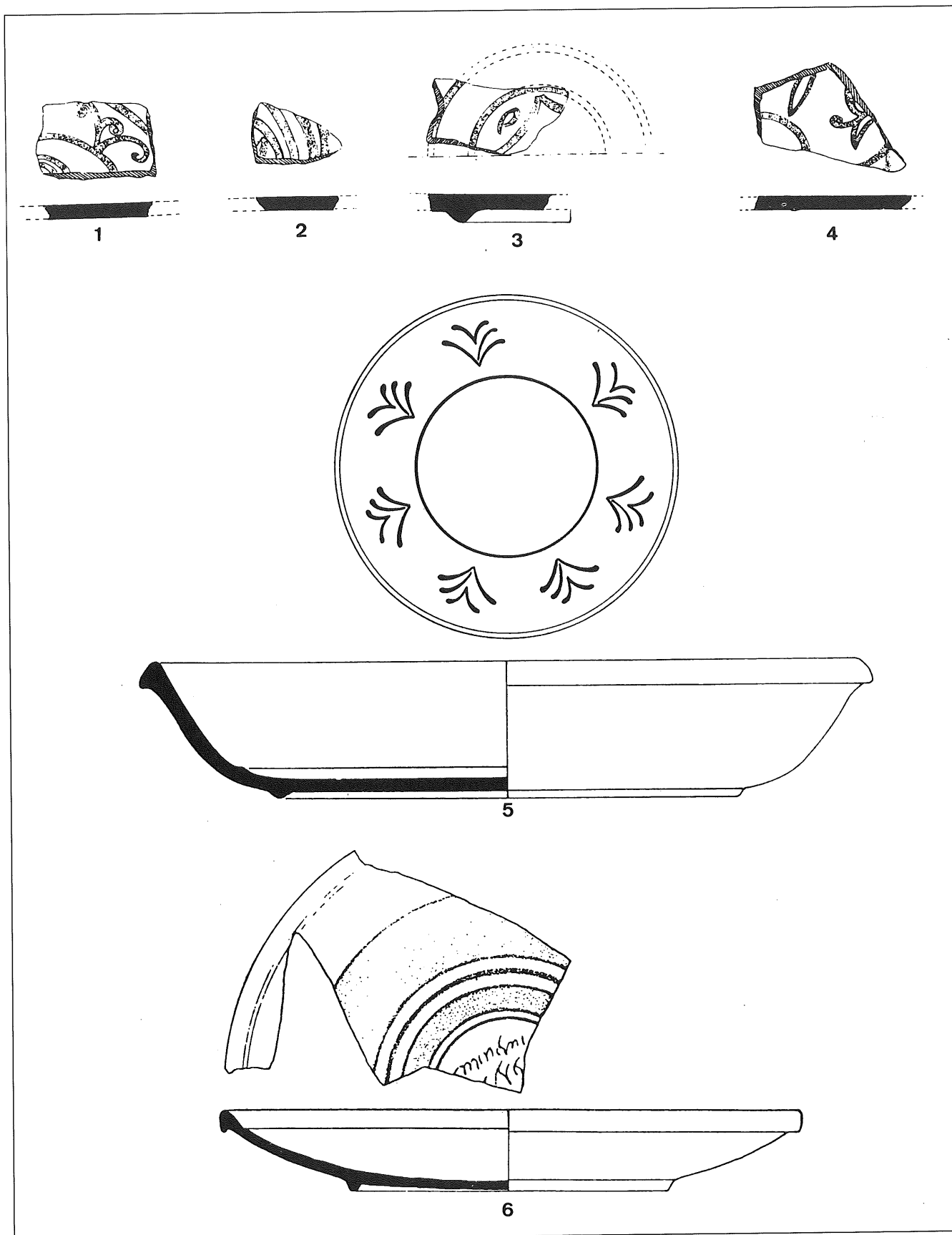

Fig. 8. - Ejemplares de T.S. Africana D con decoración espatulada procedentes de: 1-4. *Albintimilium* (GANDOLFI 1981, fig. 12) (E: 1/2).  
 - 5. Pecio de Anse Gerbal, Port Vendres (MARTÍN 1977, fig. 4.1) (E: 1/2'50). 6. Classe, Ravenna (MAIOLI 1983, 103-4.37) (E: 1/3'50).

De *Albintimilium* proceden seis ejemplares con decoración espatulada clasificados como pertenecientes a la forma *Hayes 61 B=Lamboglia 53 A* (GANDOLFI 1981, 83-86). Se trata de dos grandes platos de perfil completo (fig. 7, 1-2) y cuatro fragmentos de fondos (fig. 8, 1-4) decorados con simples bandas concéntricas espatuladas (fig. 7, 1), estilizaciones de motivos vegetales de difícil clasificación dada la fragmentación de las piezas (fig. 8, 1-4) y de un interesante motivo vegetal constituido por dos tallos en forma de óvalo de los que nacen una serie de hojas lanceoladas (fig. 7, 2). La mayoría de estos platos aparecen en contextos de cronologías muy amplias, con materiales datados en la segunda mitad del siglo IV d.C. y en el siglo V d.C. (GANDOLFI 1981, 83). Es interesante resaltar su presencia en los estratos "I E-F" del sector *Parados* e "I E" del sector *Pulpitum* del Teatro (GANDOLFI 1981, 86) junto con materiales de pleno siglo V d.C. (GANDOLFI 1981, 64-65). Creemos, no obstante, que todos estos ejemplares deben ser clasificados como pertenecientes a la forma *Hayes 87 A* y no como variantes evolucionadas de la forma *Hayes 61 B*, dado que presentan ya unos pies altos y bien definidos.

Entre los materiales recuperados en la zona donde se halló el pecio de Anse Gerbal, en Port-Vendres, apareció un plato de una forma inédita de la TSA-D con decoración espatulada (CHEVALIER, SANTAMARIA 1971, 7-32). Dos bandas concéntricas delimitan una franja decorativa en torno al centro del plato. Esta franja presenta siete motivos vegetales idénticos formados por una serie de hojas lanceoladas a modo de una planta estilizada o "palmeta" (fig. 8, 5). El plato presenta características tipológicas relacionadas con las formas *Hayes 80B/99* y *Hayes 103* (forma *Martin NV.VII*), datándose en la primera mitad del siglo VI d.C. (MARTIN 1977, 104) o bien a finales de la centuria anterior (CHEVALIER, RAYNAUD 1988, 201).

También entre el material tardo-romano del puerto de Classe apareció un plato de la forma *Hayes 87 A* (figs. 8, 6) que presenta una *decorazione interna formata da una serie di bande di varia altezza, sfumate, ottenute a stralucido con l'uso di una stecca, delimitanti al centro un disco opaco in cui è una iscrizione su varie righe, sempre a stralucido, in greco corsivo* (MAIOLI 1983, 104, ejemplar 4.37). Según esta autora, el plato pertenece a una producción similar a la TSA-D, pero no identificable con ella, pudiéndose tratar de una producción local. La cronología de la pieza se sitúa en la segunda mitad del siglo VI d.C., señalando la presencia en Classe de otros ejemplares de la forma *Hayes 87* con decoración espatulada de bandas y motivos geométricos indeterminados (MAIOLI 1983, 90). El tipo de inscripción es semejante al documentado en el ejemplar número 33 de Málaga y por tanto, como nos han señalado los profesores Mayer y Rodà, no se trata de una inscripción realizada en griego cursivo sino en latín semi-uncial de los siglos V-VI

d.C., relacionada seguramente con alguna fórmula religiosa cristiana, de difícil lectura, debido a la transcripción realizada.

## Conclusiones preliminares

Los materiales que hemos analizado permiten extraer unas primeras conclusiones sobre la decoración espatulada de la TSA-D en los siglos V y VI d.C.

## Las formas documentadas

El repertorio tipológico donde aparece documentada esta técnica decorativa es muy reducido. Casi la totalidad de los ejemplares que han permitido una clasificación precisa pertenecen a platos relacionados con la forma *Hayes 87 A* (Cuadro II). De hecho esta forma es una evolución moderna de los grandes platos y fuentes ápodas de la forma *Hayes 61*, que en algunas variantes evolucionadas pueden presentar un pequeño pie atrofiado (*Lamboglia 54 bis*, por ejemplo). Así, los ejemplares documentados en *Albintimilium* como pertenecientes a la variante *Hayes 61 B=Lamboglia 53 A* deben relacionarse con platos de la forma *Hayes 87 A*. El paso entre la forma ápoda (*Hayes 61*) a la forma con pie triangular, alto y bien definido (*Hayes 87*), se produce en un momento que podemos situar en el segundo cuarto del siglo V d.C. En los contextos conocidos de la primera mitad del siglo V d.C., las diferentes variantes de la forma *Hayes 61* son una de las formas más numerosas y representativas (TORTORELLA 1982, 125-139; MACKENSEN 1985, 29-39). El vertedero de Vila-roma de Tarragona proporciona los primeros ejemplares de *Hayes 87 A*, todavía muy escasos y raros, en un contexto de 440-450 (AQUILUÉ 1989, 132). También en el conjunto tardío de la *Schola Praeconum* (Roma), de idéntica cronología que el anterior, aparecen los primeros ejemplares de *Hayes 87 A* (WHITEHOUSE et al. 1982, 53-101). No obstante, esta forma será característica y representativa de los contextos de segunda mitad del siglo V d.C. y primera mitad de la centuria siguiente, cuando ha desplazado definitivamente a su antecesora. Es con estas cronologías donde los ejemplares de *Hayes 87 A* decorados con un amplio repertorio de motivos espatulados empiezan a documentarse con claridad. No tenemos la seguridad absoluta para afirmar si con anterioridad a la aparición de esta forma empieza a utilizarse la decoración espatulada en algunos ejemplares de las variantes *Hayes 61 B*. De hecho el ejemplar de la plaza del Rovellat de Tarragona (núm. 5) aparece en un contexto de primera mitad del siglo V d.C. sin platos *Hayes 87*, mientras que uno de los ejemplares del vertedero de Vila-roma (núm. 6) podría estar relacionado con una variante de la forma *Hayes 61* dado el pie atrofiado que presenta. Estos primeros ejemplares proporcionan, de momento,

únicamente decoraciones de simples bandas geométricas.

El salto cualitativo y cuantitativo del uso de la decoración espatulada aparece asociado claramente a la forma *Hayes 87 A*. En la segunda mitad del siglo v d.C., los ejemplares de la Antigua Audiencia de Tarragona (núms. 8 y 9) presentan ya una cuidada decoración de tipo geométrico y seguramente vegetal. A la misma cronología debe adscribirse el material de *Albintimilium* procedente de contextos de siglo v d.C. (figs. 7, 1-2 y 8, 1-4) y el de *Caesaraugusta*, con una datación posterior a mediados del siglo v d.C. (núm. 3), todos ellos con profusión de estilizaciones vegetales.

La presencia de esta forma y del uso de la decoración espatulada con motivos geométricos, vegetales y de simbología cristiana está perfectamente constatada a lo largo de la primera mitad del siglo vi d.C. Los ejemplares del vertedero del solar Catedrático Soler de Benalúa, en Alicante, se datan en el primer tercio del siglo vi d.C. (núm. 22); los recuperados por Rico en el mismo barrio de Benalúa, presentan cronologías que podemos adscribir a la primera mitad del siglo vi d.C. (núms. 24-31); los ejemplares de Empúries (núm. 1) y Vilauba (núm. 2), aparecen asociados a conjuntos cerámicos que no pueden llevarse más allá de mediados del siglo vi d.C.; y, finalmente, los platos procedentes del vertedero de la Torre de la Audiencia de Tarragona poseen cronologías amplias dentro del siglo vi d.C., imposibles de precisar (núms. 10-20).

La perduración de la forma *Hayes 87 A* a partir de mediados del siglo vi d.C. es problemática. De hecho, el mismo Hayes la databa en la segunda mitad del siglo v d.C., mientras que las variantes *Hayes 87 B* y *Hayes 87 C* las fechaba a principios del siglo vi d.C. (HAYES 1972, 136). Los autores del *Atlante* otorgaban las mismas cronologías que Hayes (ATLANTE 1981, 91, 93-94) y las excavaciones efectuadas por la misión británica en Cartago han constatado su máxima presencia en estratos fechados en torno al 500 d.C. o ligeramente posteriores (FULFORD 1984, 63). Los contextos reseñados por nosotros hasta ahora demuestran su presencia en la primera mitad del siglo vi d.C., corroborados con otros conjuntos bien datados de la misma época donde las diferentes variantes de *Hayes 87* están representadas (BOIXADERA et al. 1987, 93-98; PACETTI, SFRECOLA 1989, 486-489). Es interesante constatar la ausencia de esta forma en niveles posteriores a mediados del siglo vi d.C. en las secuencias estratigráficas de Marsella (CAVAILLES 1986, 173-175). Por todo ello, pensamos que la desaparición de esta forma se produce hacia la mitad del siglo vi d.C., desaparición que conllevará también el final de las decoraciones espatuladas evolucionadas. A este respecto, la presencia de seis ejemplares de la forma *Hayes 87* con este tipo de decoración procedentes del vertedero de la Avenida

Oscar Esplà de Benalúa, Alicante, demuestran el carácter residual de los mismos en un contexto datado entre el 575-600 d.C., con abundante material, sin embargo, de 525-575 d.C. (núm. 23). Únicamente, el ejemplar de Ravenna (fig. 8, 6), de confirmarse su cronología de segunda mitad del siglo vi d.C., marcaría el límite más moderno conocido tanto para esta forma como para la decoración espatulada.

El único ejemplar decorado con estilizaciones vegetales espatuladas que no pertenece a la forma *Hayes 87* es el plato aparecido en el pecio de Anse Gerbal (figs. 8, 5). Se trata de la forma *Martin NV.VII*, una forma intermedia entre la *Hayes 80B/99* y *Hayes 103* (MARTIN 1977, 104) y que a falta de otras referencias estratigráficas debe datarse entre finales del siglo v d.C. y la primera mitad del siglo vi d.C. Esta datación coincide plenamente con la cronología propuesta para los platos espatulados de la forma *Hayes 87*.

En definitiva, podemos asegurar que la decoración espatulada es casi exclusiva de la forma *Hayes 87*, básicamente de su variante A, aunque dada la fragmentación de la mayoría de los ejemplares no podemos excluir su presencia en las otras variantes. Tan sólo un ejemplar pertenece a la forma *Martin NV.VII* y es probable que las primeras manifestaciones de esta técnica en la TSA-D se produzcan en variantes evolucionadas de la forma *Hayes 61* de la primera mitad del siglo v d.C.

### **Los motivos decorativos**

Como ya hemos dicho, la mayoría de los ejemplares que conocemos decorados con esta técnica presentan en sus paredes internas una serie de bandas paralelas concéntricas que delimitan el fondo del plato. Este fondo aparece decorado con motivos estilizados, bastante elaborados y de gran belleza. Relacionamos a continuación un primer repertorio de los motivos decorativos conocidos (fig. 9), señalando entre paréntesis el ejemplar del cual se han tomado como referencia:

1. Motivo geométrico. Bandas horizontales paralelas. Es el motivo más simple, presentándose tanto en el fondo de las piezas como en las paredes internas (núm. 21, por ejemplo).
2. Motivo geométrico. Círculo. Aparece como elemento complementario en decoraciones de cierta complejidad compositiva (núms. 12 y 25).
3. Motivo geométrico. Dos semicírculos unidos por un extremo formando una media luna. Se presenta formando una banda concéntrica constituida por la repetición del motivo (núm. 34).
4. Motivo geométrico. Rombo. Aparece en forma de banda concéntrica mediante la sucesión de rombos entrelazados (núm. 9).

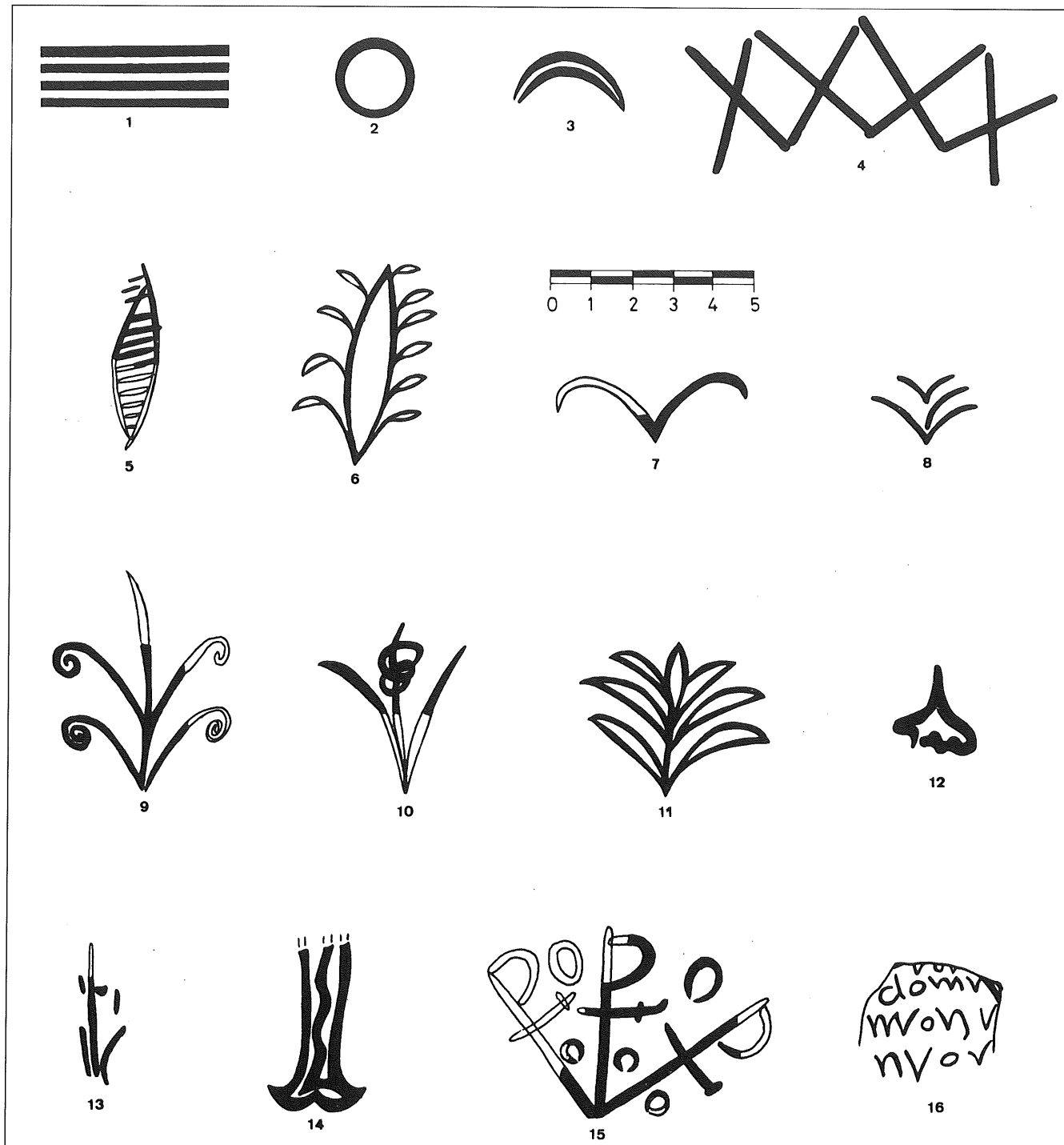

Fig. 9. - Motivos decorativos utilizados en los ejemplares conocidos de T.S. Africana D con decoración espatulada.

5. Motivo geométrico o vegetal. Motivo ovalado con líneas horizontales paralelas en su interior. Podría tratarse también de la esquematización de un motivo vegetal semejante al motivo siguiente (núm. 20).

6. Motivo vegetal. Formado por dos tallos en forma de óvalo de los que surgen por su lado externo una serie de hojas lanceoladas (fig. 7, 2).

7. Motivo vegetal. Formado por dos hojas lanceoladas simples a modo de planta (núm. 11 y 26; fig. 8, 1).

8. Motivo vegetal. Formado por una serie de hojas lanceoladas que crean una planta estilizada o "palmeta" (fig. 8, 5).

9. Motivo vegetal. Formado por una planta de tallo central de la que surgen cuatro hojas lanceoladas acabadas en espiral (núm. 13).

10. Motivo vegetal. Formado por una planta de dos hojas lanceoladas y motivo floral central en forma de espiral (núm. 11).



11. Motivo vegetal. Formado por una planta de tallo central del que crecen una serie de hojas lanceoladas (núm. 27 y posiblemente 22).

12. Motivo vegetal. Palmeta lanceolada. Aparece como un motivo complementario acompañando a decoraciones más complejas (núm. 28).

13. Motivo vegetal (?). Motivo indeterminado esquematizado posiblemente de tipo vegetal (núm. 13).

14. Motivo cruciforme (?). Posible pata de una cruz con decoración interior cuyas características y adscripción exacta no podemos precisar debido a la fragmentación del motivo (núm. 28).

15. Símbolo cristiano. Crismón. Cristograma formado por siete crismones unidos por sus bases. Entre crismón y crismón aparecen unos pequeños círculos complementarios (núm. 12).

16. Inscripción. En el centro de la pieza y como elemento único, aparece una inscripción en latín semi-uncial de difícil lectura en los ejemplares conocidos y que según los profesores Mayer y Rodá

podría tratarse de una fórmula religiosa cristiana (núm. 31 y 33; fig. 8, 6).

Como ocurre también con el repertorio de la producción estampada los motivos decorativos utilizados en esta técnica se agrupan en motivos geométricos, vegetales y cristianos. No podemos proponer ninguna evolución cronológica de los mismos dadas las escasas referencias estratigráficas que poseemos. Ya hemos apuntado que posiblemente el inicio de este tipo de decoración se produce con las simples bandas concéntricas en variantes evolucionadas de la forma *Hayes 61* de la primera mitad del siglo v d.C. (motivo 1). Con la aparición de la forma *Hayes 87 A*, documentamos en la segunda mitad del siglo v d.C. la presencia de motivos geométricos variados (motivos 1 y 4) junto con diversas estilizaciones vegetales (motivos 6 y 7). En la primera mitad del siglo vi d.C., detectamos un mayor elenco de motivos estilizados de inspiración vegetal: plantas (motivos 8-11) y palmetas (12) aparecen junto a simples hojas o tallos estilizados (motivos 7 y 13). A los motivos geométricos y vegetales, se unen una

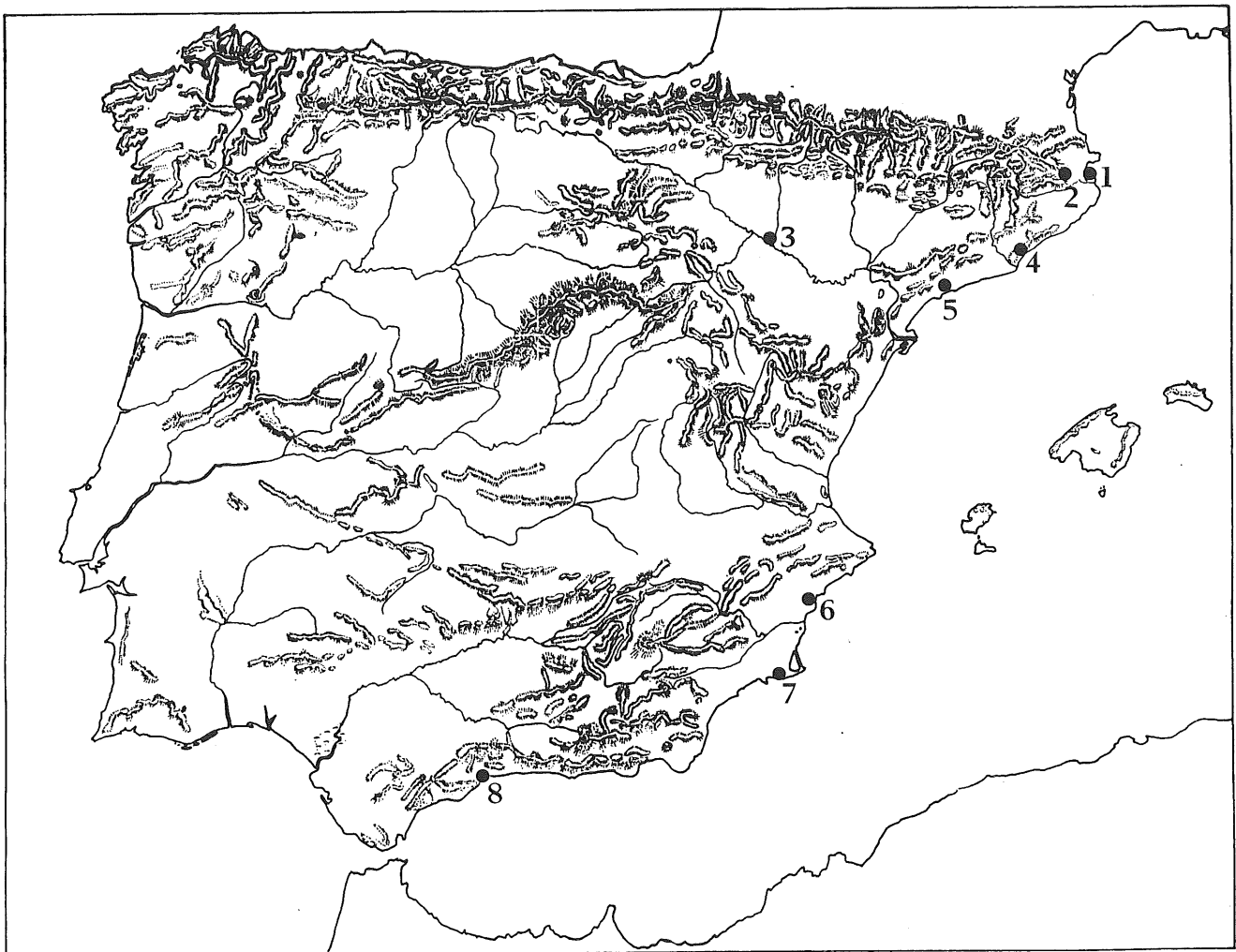

Fig. 10. - Situación de los hallazgos de ejemplares de T.S. Africana D con decoración espatulada en la Península Ibérica. 1. Empúries. - 2. Vilauba. - 3. Zaragoza. - 4. Badalona. - 5. Tarragona. - 6. Alicante. - 7. Cartagena. - 8. Málaga.

serie de motivos de clara simbología cristiana, como crismones (motivo 15), posibles cruces (motivo 14) y seguramente fórmulas escritas de carácter religioso (motivo 16). No obstante, no podemos asegurar si esta conjunción de motivos geométricos, vegetales y cristianos se produce únicamente en el siglo VI d.C. o aparece ya en la segunda mitad de la centuria anterior.

La distribución o composición de las decoraciones es heterogénea, como corresponde a una técnica que deja una gran libertad al alfarero en el momento de su ejecución. El centro de la pieza puede estar decorado con un único motivo vegetal de considerable tamaño (núm. 22, fig. 7, 2) o bien con la combinación de diferentes motivos vegetales que se alternan según la voluntad del ceramista (núms. 11 y 13). También éste puede optar por la repetición de un mismo motivo, vegetal (fig. 8, 5) o geométrico (núm. 34), formando una franja decorativa en torno al centro de la pieza, o por combinaciones mucho más complejas dibujadas en el fondo del plato. Entre estas últimas destacamos el elaborado cristograma del ejemplar número 12 formado por siete crismones (motivo 15) con círculos de diverso tamaño como motivos complementarios (motivo 2), o el ejemplar 28, seguramente formado por una gran cruz central (motivo 14) con palmetas (motivo 12) y otros motivos indeterminados complementarios. Finalmente, la presencia de inscripciones espatuladas escritas en latín semi-uncial y distribuidas en diversas líneas en el fondo del plato (motivo 16) nos pone en relación con una serie de fórmulas, posiblemente cristianas, que requerirán un estudio epigráfico riguroso. Sin embargo, consideramos que no pueden relacionarse con los ejemplares conocidos de Palestina, como han apuntado algunos autores, ya que en éstos las inscripciones se encuentran grafitadas en griego cursivo y han sido realizadas con posterioridad al proceso de fabricación y comercialización de las piezas cerámicas (BAGATTI 1953, 73-74).

### ***El área de difusión en la Península Ibérica***

La presencia de ejemplares de la TSA-D con decoración espatulada en la Península Ibérica es muy escasa. Está ausente, de momento, en los conjuntos conocidos de Valencia (REYNOLDS 1984, 474-540), Pollentia (MARTÍN 1983, 168-240), Mérida (VÁZQUEZ DE LA CUEVA 1985) o Conimbriga (DELGADO 1975, 249-326), por citar algunos yacimientos cuyos materiales africanos han sido estudiados. Su presencia, sin embargo, en toda la costa mediterránea hispánica, desde Empúries hasta Málaga, y en el interior del valle del Ebro atestiguada por el ejemplar de Zaragoza (fig. 10), demuestra que su comercialización fue pareja a la del resto de las producciones tunecinas de la segunda mitad del siglo V d.C. y primera mitad del siglo VI d.C. Su

escasa representación únicamente hay que relacionarla con una restringida producción de las piezas decoradas con esta técnica por parte de los centros de fabricación. Tal vez el uso de la decoración espatulada sea exclusivo de unas *officinae* concretas dentro de la gran área geográfica donde se sitúan los talleres productores de la TSA-D (MACKENSEN 1985, 29-39; PEACOCK et al. 1990, 59-84). Habrá que esperar, pues, a que los estudios en los centros productores permitan ir perfilando las características técnicas y decorativas de cada uno de ellos. Su individualización empieza a ser imprescindible para avanzar en el análisis de estas producciones cerámicas así como de sus sistemas de comercialización y difusión, ya que su conocimiento se encuentra enormemente limitado desde la visión proporcionada por los materiales detectados en los centros receptores.

Xavier Aquilué

Conjunt Monumental d'Empúries  
Apartat de Correus 21  
17130 L'Escala-Empúries  
Girona

### **Agradecimientos**

Queremos agradecer en primer lugar a Francesc Tarrats, Director del Museu Nacional Arqueològic de Tarragona, la ayuda constante que siempre nos ha proporcionado así como la mayoría de las fotografías que acompañan a este artículo. A Pere de Palol (Barcelona) y Enric Sanmartí (Empúries) sus sugerencias y orientaciones. Agradecemos también las informaciones facilitadas por Josep M. Carreté (Tarragona), Xavier Dupré (Roma), Sonia Gutiérrez (Alacant), Dolores Laiz (Cartagena), María del Mar Llorens (València), Bartolomé Mora (Málaga), Josep M. Nolla (Girona) y Marta Santos (Empúries). Nuestro agradecimiento más sincero para Marc Mayer e Isabel Rodà (Barcelona), quienes han identificado como escritas en latín semi-uncial de los siglos V-VI d.C. las inscripciones de Málaga y Ravenna, consideradas hasta ahora como realizadas en griego cursivo.

Cuadro I

**Relación de yacimientos, formas y número de ejemplares de TSA-D con decoración espatulada documentados en la Península Ibérica**

<i>Yacimiento</i>	<i>Forma</i>	<i>Núm. Ejemplares</i>
Empúries	Hayes 87*	1
Vilauba	Hayes 87*	1
Zaragoza	Indeterminada	1
Badalona	Hayes 87*	1
Tarragona	Hayes 61 B/Lamboglia 54 bis*	1
	Hayes 87 A	9
	Hayes 87*	4
	Indeterminada	3
Alicante	Hayes 87 A	5
	Hayes 87*	6
	Indeterminada	8
Cartagena	Hayes 87*	1
Málaga	Indeterminada	2
<b>Total ejemplares</b>		<b>43</b>

\* Forma probable.

Cuadro II

**Relación de formas y número de ejemplares de TSA-D con decoración espatulada que se citan en el trabajo.**

<i>Forma</i>	<i>Yacimiento</i>	<i>Núm. Ejemplares</i>	<i>Total</i>
<b>Hayes 61 B/ Lamboglia 54 bis*</b>	Tarragona	1	<b>1</b>
<b>Hayes 87 A</b>	Tarragona	9	
	Alicante	5	
	Ventimiglia	6	
	Ravenna	1	
			<b>21</b>
<b>Hayes 87*</b>	Empúries	1	
	Vilauba	1	
	Badalona	1	
	Tarragona	4	
	Alicante	6	
	Cartagena	1	
			<b>14</b>
<b>Martin NV.VII</b>	Port Vendres	1	<b>1</b>
<b>Indeterminada</b>	Zaragoza	1	
	Tarragona	3	
	Alicante	8	
	Málaga	2	
			<b>14</b>

A los 43 ejemplares hispánicos, se han añadido los de Ventimiglia (6), Ravenna (1) y Port Vendres (1)

\* Forma probable.

## Bibliografía

---

- ALMAGRO 1964  
M. Almagro, *Excavaciones en la Palaiapolis de Ampurias, Excavaciones Arqueológicas en España*, 27, Madrid.
- AQUILUÉ 1987  
X. Aquilué, *Las cerámicas africanas de la ciudad romana de Baetulo (Hispania Tarraconensis)*, BAR-IS, 337, Oxford.
- AQUILUÉ 1989  
X. Aquilué, "Terra Sigillata Africana", en: TED'A 1989, 123-155.
- AQUILUÉ 1991  
X. Aquilué, *Las cerámicas africanas procedentes de la Colonia Iulia Urbs Triumphalis Tarraco*, tesis doctoral microfichada, Barcelona.
- AQUILUÉ en prensa  
X. Aquilué, "Las cerámicas finas de los niveles tardo-romanos de la Antigua Audiencia", en: DUPRÉ, CARRETÉ en prensa.
- ATLANTE 1981  
AA.VV., *Atlante delle forme ceramiche. I. Ceramica fine romana nel bacino Mediterraneo (Medio e Tardo-impero)*, Roma.
- BAGATTI 1953  
B. Bagatti, "Terra Sigillata in Palestine nei secoli v e vi", *Faenza*, XXXIX, 70-75.
- BALIL 1983  
A. Balil, "Terra Sigillata Africana de Els Antigons (Alicante)", *Revista de Estudios Alicantinos*, 40, 7-24.
- BELTRÁN et al. 1988  
M. Beltrán, J. Paz y J.A. Lasheras, "El teatro de Caesaraugusta. Estado actual de las excavaciones", *Museo de Zaragoza. Boletín*, 4 (1985), 95-129.
- BERGES 1974  
P.M. Berges, "Columnas romanas y cruces visigóticas en la plaza del Rovellat", *Miscelánea Arqueológica*, I, Barcelona, 137-167.
- BOIXADERA et al. 1987  
M. Boixadera, M. Bonifay, J. P. Pelletier, J-Y. Rigoir y L. Rivet, "L'habitat de hauteur de Sainte Propice (Velaux, B-du-Rh). L'occupation de l'Antiquité Tardive", *Documents d'Archéologie Méridionale*, 10, 91-113.
- CAVAILLÉS 1986  
M. T. Cavaillés-Llopis, "Céramiques de l'Antiquité tardive à Marseille (Corne du Port Antique, sondages D II-11 et D II-15)", *Documents d'Archéologie Méridionale*, 9, 167-195.
- CHEVALIER, SANTAMARIA 1971  
Y. Chevalier y C. Santamaría, "L'épave de l'Anse Gerbal à Port Vendres", *Rivista di Studi Liguri*, 38-1/3, 7-32.
- CHEVALIER, RAYNAUD 1988  
Y. Chevalier y Cl. Raynaud, "42.- Plat en céramique africaine claire D", *Les derniers romains en Septimanie (IV-VIII siècles)* (Catalogue de l'exposition), Lattes, 20.
- DELGADO 1975  
M. Delgado, "Les sigillées claires", *Fouilles de Conimbriga, IV: Les sigillées*, París, 249-313.
- DUPRÉ, CARRETÉ en prensa  
X. Dupré y J.M. Carreté, *La Antigua Audiencia, un acceso al Foro Provincial de Tarraco, Excavaciones Arqueológicas en España*, Madrid.
- FULFORD 1984  
M.G. Fulford, "The Red-Slipped Wares", en: M. G. Fulford y D. P. S. Peacock, *Excavations at Carthage: The British Mission. Vol. I (ii). The Avenue du President Habib Burghiba, Salamambo: The pottery and other ceramic objects from the site*, Sheffield 1984, 48-115.
- GANDOLFI 1981  
D. Gandolfi, "La terra sigillata chiara D proveniente dagli scavi di Albintimilium", *Rivista di Studi Liguri*, XLVII-1/4, 53-149.

- HAYES 1972  
J.W. Hayes, *Late Roman Pottery. A Catalogue of Roman Fine Wares*, London.
- HAYES 1980  
J. W. Hayes, *A Supplement to Late Roman Pottery*, London.
- JONES et al. 1982  
R.F.J. Jones, S.J. Keay, J.M. Nolla y J. Tarrús, "The Late Roman villa of Vilauba and its context. A first report on field-work and excavation in Catalunya, North-East Spain, 1978-1981", *The Antiquaries Journal*, LXII (ii), 245-282.
- LAIZ, RUIZ 1988,  
M.D. Laiz y E. Ruiz, "Area de tabernae tardorromanas en Cartagena", *Antigüedad y Cristianismo*, V, Murcia, 425-433.
- LLORENS, CORREDOR 1970  
J. Llorens Artigas y J. Corredor-Matheos, *Cerámica popular española actual*, Barcelona.
- MACKENSEN 1985  
M. Mackensen, "Prospektion einer Spätantiken Sigillatöpferei in El Mahrine (Nordtunisien)", *CEDAC*, 6, 29-39.
- MAIOLI 1983  
M.G. Maioli, "La ceramica fine da mensa (Terra Sigillata)", *Ravenna e il Porto di Classe*, Bologna, 87-112.
- MARTIN 1977  
Th. Martin, "Quelques formes inédites de sigillée claire D", *Figlina*, 2, 97-106.
- MARTÍN 1983  
G. Martín, "Terra sigillata clara de Pollentia", *Pollentia. Estudio de los materiales. I. Sa Portella (La Alcudia). Excavaciones 1957-1963*, Palma de Mallorca, 168-240.
- MICHIGAN IV  
J.H. Humphrey (ed.), *Excavations at Carthage 1976 conducted by the University of Michigan*, IV, Ann Arbor 1978.
- NIETO 1984  
F.J. Nieto, "Algunos datos sobre las importaciones de cerámica Phocaean Red Slip en la Península Ibérica", en: T.F.C. Blagg, R.F.J. Jones y S.J. Keay (ed), *Papers in Iberian Archaeology*, BAR-IS, 193, Oxford, 540-551.
- OSTIA I  
AA.VV., *Ostia I, Studi Miscellanei*, 13, Roma 1968.
- PACETTI, SFRECOLA 1989  
F. Pacetti y S. Sfrecola, "Ceramiche africane di VI secolo provenienti da una domus tardoantica del Celio. Sintesi storica e infagine mineralogica", *L'Africa romana 6 (ii)*, VI Convegno di Studio (Sassari 16-18/XII/1988), Sassari, 485-503.
- PAZ 1991  
J.A. Paz, *Cerámica de mesa romana de los siglos III al VI dC en la provincia de Zaragoza (Terra sigillata hispánica tardía, african red slip ware, sigillata gálica tardía y phocaean red slip ware)*, Zaragoza.
- PEACOCK et al. 1990  
D.P. S. Peacock, F. Bejaoui y N. Ben Lazreg, "Roman pottery production in central Tunisia", *Journal of Roman Archaeology*, 3 (1990), 59-84.
- REYNOLDS 1984  
P. Reynolds, "Africa Red Slip and Late Roman Imports in Valencia", en: T.F.C. Blagg, R.F.J. Jones y S.J. Keay (ed), *Papers in Iberian Archaeology*, BAR-IS, 193, Oxford, 474-540.
- REYNOLDS 1987  
P. Reynolds, *El yacimiento tardorromano de Lucentum (Benalúa-Alicante): las cerámicas finas*, Alicante.
- RICO 1892  
M. Rico García, *Memoria relativa a los nuevos descubrimientos de la antigua Lucentum*, Alicante 1892, edición facsímil de V. Martínez Morella, Alicante 1958.
- ROURE et al. 1988  
A. Roure, P. Castanyer, J.M. Nolla, S.J. Keay y J. Tarrús, *La vil·la romana de Vilauba (Camós). Estudi d'un assentament rural (Campanyes de 1979-1985)*, Girona.
- SALA, RONDA 1990  
F. Sala y A. Ronda, "Excavaciones arqueológicas en Benalúa", en AA.VV., *Historia de la ciudad de Alicante*, Alicante, 287-312.
- SERRANO 1970  
E. Serrano, *La Terra Sigillata del Teatro Romano de Málaga*, Málaga.
- TARRADELL, MARTÍN 1970  
M. Tarradell y G. Martín, *Els Antigons-Lucentum. Una ciudad romana en el casco urbano de Alicante, Papeles del Laboratorio de Arqueología de Valencia*, 8, Valencia.
- TED'A 1989  
TED'A, *Un abocador del segle v d.C. en el Fòrum Provincial de Tàrraco, Memòries d'excavació*, 2, Tarragona.
- TED'A 1990  
TED'A, *L'amfiteatre romà de Tarragona, la basílica visigòtica i l'església romànica, Memòries d'excavació*, 3, Tarragona.
- TORTORELLA 1982  
S. Tortorella, "La sigillata africana a Cartagine fra il 400 e la conquista vandala", *CEDAC*, 1, 125-139.
- TORTORELLA 1987  
S. Tortorella, "La ceramica africana: un riesame della problematica", *Céramiques hellénistiques et romaines*, II, París, 279-327.

VÁZQUEZ DE LA CUEVA 1985

A. Vázquez de la Cueva, *Sigillata Africana en Augusta Emérita*, *Monografías emeritenses*, 3, 1985.

WHITEHOUSE et al. 1982

D. Whitehouse, G. Barker, D. Reece y P. Reese, "The Schola Praeconum, I: The coins, pottery, lamps and fauna"; *Papers of the British School at Rome*, 50, 53-101.